



**UNIVERSIDAD INTERNACIONAL SEK
FACULTAD DE ARQUITECTURA E INGENIERÍA CIVIL**

**Trabajo de Titulación Previo a la Obtención del Título de
Arquitecto/a**

Centro comunitario de Desarrollo Social y Trabajo en Zámboanga

Javier Antonio Mora Enríquez

Quito, Mes de Año



DECLARACIÓN JURAMENTADA

Yo, Javier Antonio Mora Enríquez , con cédula de ciudadanía número 1722527114, declaro bajo juramento que el trabajo aquí desarrollado es de mi autoría, que no ha sido previamente presentado para ningún grado a calificación profesional; y, que he consultado las referencias bibliográficas que se incluyen en este documento.

A través de la presente declaración, cedo mis derechos de propiedad intelectual correspondientes a este trabajo a la UNIVERSIDAD INTERNACIONAL SEK, según lo establecido por la Ley de Propiedad Intelectual, por su reglamento y por la normativa institucional vigente.

D. M. Quito, Mes de Año

Javier Antonio Mora Enríquez

jamora.arq@uisek.edu.ec



DECLARATORIA

El presente trabajo de titulación:

**“Centro comunitario de Desarrollo Social y Trabajo en
Zámbiza ”**

Realizado por:

Javier Antonio Mora Enríquez

Como requisito para la obtención del título de:

ARQUITECTA / O

ha sido dirigido por el profesor

Enrique Ferreras CID

quien considera que constituye un trabajo original de su autor.

Firma del tutor del Trabajo de Titulación



Centro comunitario de Desarrollo Social y Trabajo en Zámboanga

Por

Javier Antonio Mora Enríquez

Mes, 2023

Aprobado:

Primer Nombre, Inicial, Primer Apellido, Inicial, Tutor

Primer Nombre, Inicial, Primer Apellido, Inicial, Presidente del Tribunal

Primer Nombre, Inicial, Primer Apellido, Inicial, Miembro del Tribunal

Primer Nombre, Inicial, Primer Apellido, Inicial, Miembro del Tribunal

Aceptado y Firmado: _____ día, mes, año

Primer Nombre, Inicial, Primer Apellido, Inicial.

Aceptado y Firmado: _____ día, mes, año

Primer Nombre, Inicial, Primer Apellido, Inicial.

Aceptado y Firmado: _____ día, mes, año

Primer Nombre, Inicial, Primer Apellido, Inicial.

_____ día, mes, año

Primer Nombre, Inicial, Primer Apellido, Inicial.

Presidente(a) del Tribunal

Universidad Internacional SEK



DEDICATORIA

Dedico mi tesis a las personas más importantes en mi vida. A mis padres, Javier Mora y María Enríquez, que a pesar de todas las adversidades me han apoyado de manera incondicional en todo momento de mi Carrera. A mis tres ángeles Luis Mora , Marujita Llanos y Luis Enríquez que aunque no estén hoy presentes siempre fueron un motor muy importante para yo seguir adelante, por último a mi esposa Jazmin Elizalde que siempre ha sido mi apoyo en esta lucha por salir adelante y poder culminar mis estudios, con mucho cariño y amor les dedico mi Tesis, gracias a ustedes soy lo que soy.



AGRADECIMIENTO

Agradezco a mi tutor Enrique Ferreras por ser una guía muy importante al momento de desarrollar mi tesis, a todos mis profesores que han aportado con un granito de arena para poder formarme como Arquitecto, a mis padres Javier Mora y María Enríquez por ser el pilar fundamental en mis estudios , a todos mis amigos y amigas que de una u otra forma han estado en las buenas y malas en toda la Carrera, por último pero no menos importante a mi Esposa Jazmín que me ha dado las fuerzas y el apoyo necesario para yo poder cumplir con mi meta.



RESUMEN

Crear un equipamiento que genere la integración comunitaria , que permita desarrollar actividades de trabajo y estudio en un mismo espacio , esto ayudara a generar mayor interacción de los habitantes económicamente activos del sector, aprovechando la poca oportunidad laboral y académica para los jóvenes entre 18 y 24 años , aprovechar el vacío como espacio articulador entre el espacio privado y el espacio público del sector que están cada vez más privatizados, logrando que la conexión entre el interior y el exterior del proyecto sea directa.

Palabras clave: Interacción, Integración, Conexión,

Vacío Articulador



ABSTRACT

Create a facility that generates community integration, allowing work and study activities to be carried out in the same space, this will help generate greater interaction among the economically active inhabitants of the sector, taking advantage of the limited work and academic opportunities for young people between 18 and 24. years, take advantage of the void as an articulating space between the private space and the public space of the sector that are increasingly privatized, ensuring that the connection between the interior and exterior of the project is direct

Keywords: Interaction, Integration, Connection,

Vacuum articulator



INTRODUCCIÓN

La Parroquia de Zábiza esta situada en la meseta de Guagüiltahua, su centro parroquial es uno de los más antiguos de la ciudad de Quito. La historia de la parroquia comienza cuando los incas de la Hoya de Guayllabamba a fines del siglo XV.

Zábiza está ubicada al noreste de la ciudad de Quito y sus límites son Norte: Calderón y Llano Chico, Al sur: Nayón y Jipijapa, Este: Puembo y Tumbaco y al Oeste: Inca .

Zábiza tiene uno de los ecosistemas más diversos dentro de Quito, a través de campañas se busca la protección ambiental, quebradas y fuentes de agua. Tiene un total de 6000 habitantes y su actividad específica es el comercio informal y el estudio .

Las fiestas más reconocidas de Zábiza es la celebración de la parroquialización que fue el 11 de febrero , suele iniciar un mes antes y se extiende hasta Febrero entre los actos están : Desfile de la confraternidad, marchas de varias instituciones , conciertos .A Zábiza se la conoce como la cuna del arte de Quito , La banda más conocida de Zábiza es el grupo Jayac que es un grupo Folklórico .

ÍNDICE

CAPÍTULO 01 ANÁLISIS DE SITIO

1.1 ANTECEDENTES

Ubicación

Quebradas

1.2 DIMENSIÓN SOCIAL

Demografía

Actividades

1.3 DIMENSIÓN FUNCIONAL

Formas de ocupación de la lote

Formas de ocupación de la parcela

Manzanero

Espacio público

Temporalidades

Altura de edificación

Espacios públicos

CAPÍTULO 02 CONCLUSIONES

2.1 DIAGNÓSTICO

Diagnóstico

CAPÍTULO 03

3.1 PROBLEMAS Y NECESIDADES

Problemas

Necesidades

3.2 Naturaleza del Problema

Naturaleza del Problema

CAPÍTULO 04

PLANTEAMIENTO

4.1 PERTINENCIA DEL PROYECTO

Objetivo General

Objetivos Específicos

CAPÍTULO 05

ENFOQUE

Enfoque

CAPÍTULO 06

MARCO TEÓRICO

6.1 REFERENTES TEÓRICOS

Complejidad y Contradicción

Espacio colectivo como elemento de conexión

MAT- BUILDING

6.2 REFERENTES ARQUITECTÓNICOS

Extensión del Museo de la ciudad de Quito

Ampliación del ayuntamiento de Gotemborg

Universidad libre de Berlín

CAPÍTULO 07

7.2 ESTRATÉGIAS DE PROYECTO

Diagramas de Estrategias

CAPÍTULO 08

PROYECTO ARQUITECTÓNICO

8.1 PLANIMETRÍA ARQUITECTÓNICA

Implantación General

Planta Baja General

Planta Nivel +0.00

Planta Nivel +3.04

Planta Nivel +4.06

Planta Nivel +4.50

Planta Nivel +6.07

Cortes

Fachadas

Detalles Arquitectónicos

Isometría General

CAPÍTULO 09

PROYECTO ARQUITECTÓNICO

9.1 VISUALIZACIÓN ARQUITECTÓNICA

Perspectivas Exteriores

Perspectivas Interiores

CAPÍTULO 10

PROYECTO TÉCNICO

10.1 TOPOGRAFÍA

Planta Topográfica Actual

Planta Topográfica Modificada

Cortes Topográficos Actual

Cortes Topográficos Modificados

10.2 SUBESTRUCTURA

Planta de Muro de Contención

Detalle de Muro de Contención

Planta de Cimentación

Detalle de Cimentación

Corte de muros y zapatas

10.3 ESTRUCTURA

Planta de plintos

Planta de vigas

Detalle de vigas y columnas

Plata de losas

Detalle de losas

Detalle de escaleras

10.4 ACABADOS

Acabado de paredes

Acabado de pisos

Ventanas y puertas

Corte Constructivo

Corte Estructural

10.5 INSTALACIONES

Instalaciones Eléctricas

Instalaciones Hidráulicas

Instalaciones Sanitarias

ANÁLISIS DE SITIO

01

1.1

UBICACIÓN

1.2

DEMOGRAFÍA
ACTIVIDADES

1.3

FORMAS DE OCUPACIÓN DE LA PARCELA
ESPACIO PÚBLICO
TEMPORALIDADES
ALTURA DE EDIFICIÓN
ESPACIOS PÚBLICOS

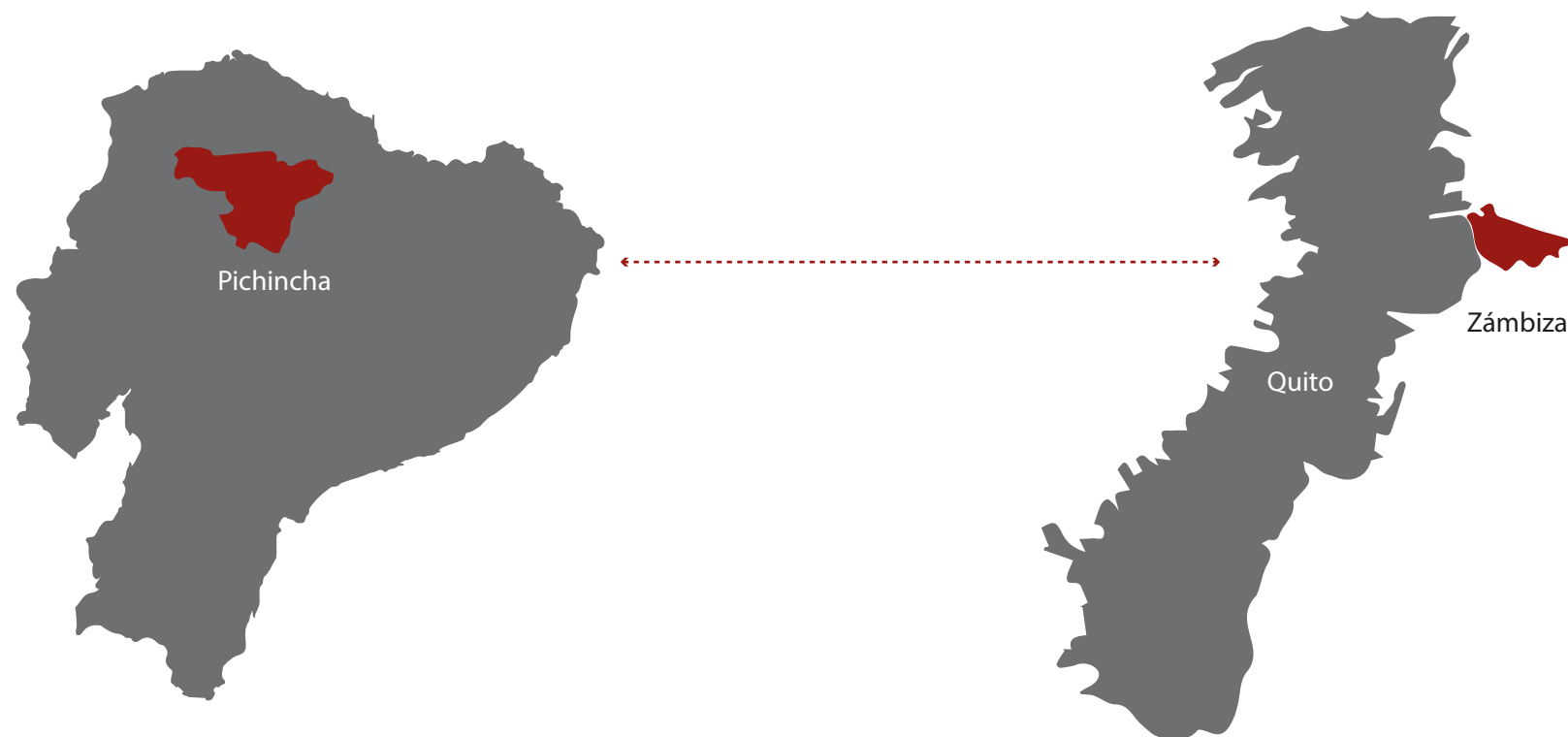

1.1 Ubicación

La parroquia de Zambiza se encuentra al Noroeste en la Provincia de Pichincha , Distrito Metropolitani de Quito .

Límites

Norte: Lllano Chico - Calderón

Sur: Jipijapa - Nayón

Este : Tumbaco y Puembo

Oeste: El Inca

Altitud

Se enceuntra ubicada a 2325 m.s.n.m

Superficie

La parroquia de Zambiza según el Plan de Ordenamiento Territorial 2025 se establece que dispone de una superficie total de 7.41Kilómetros cuadrados con un total de 4.017 habitantes

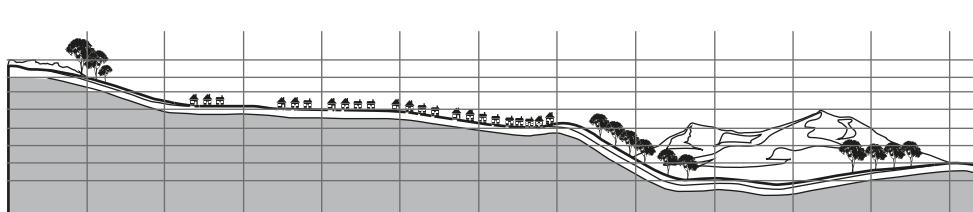
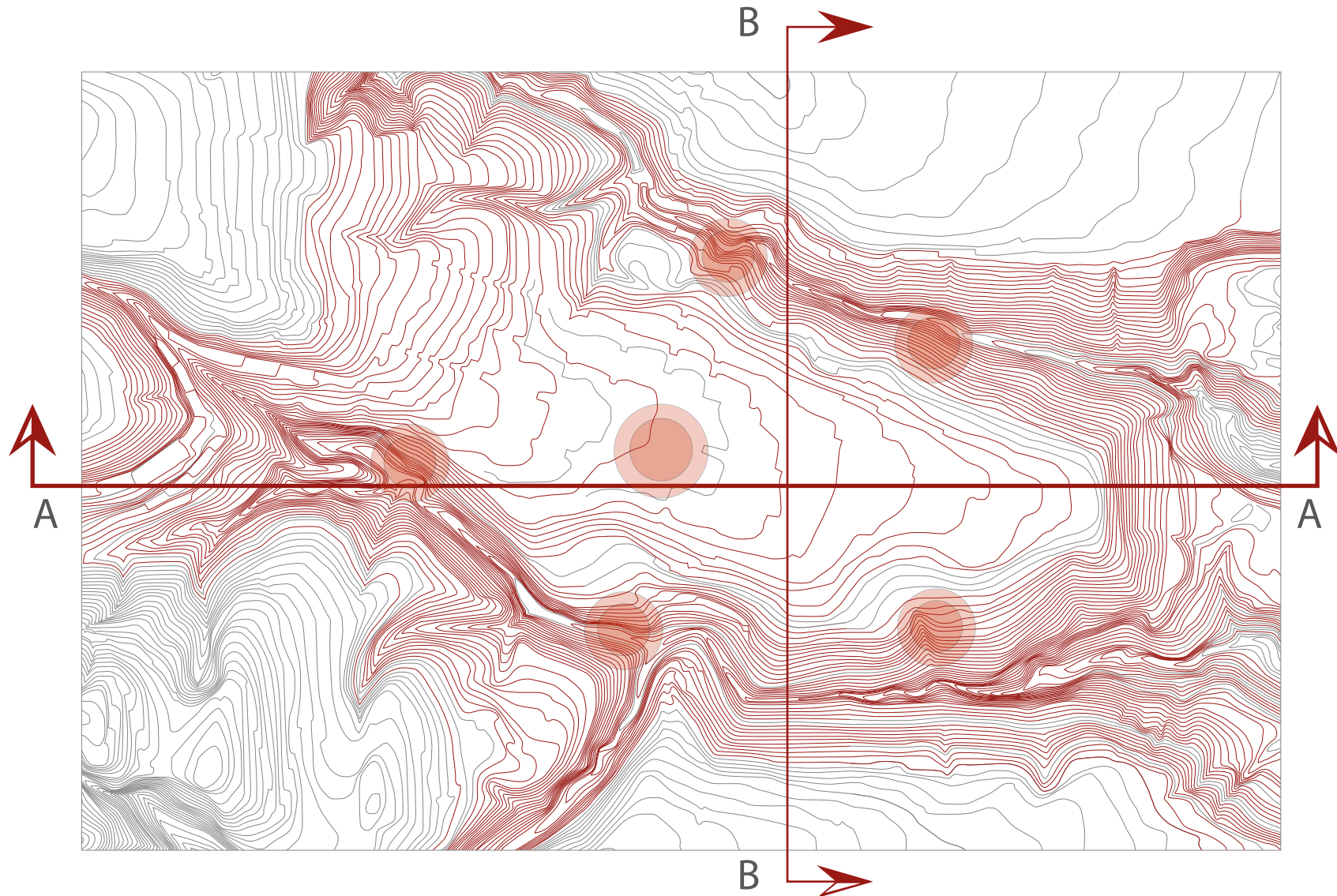

CORTE A-A

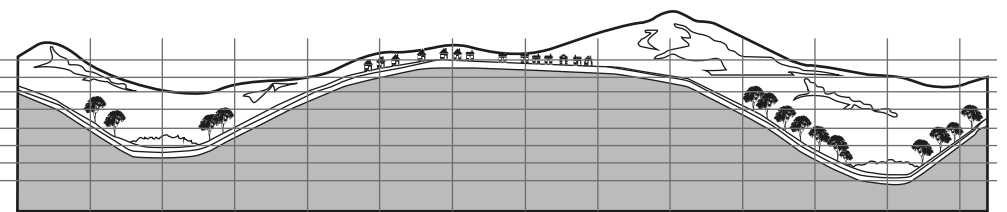

CORTE B-B

Zámbez es una parroquia asentada sobre una zona con pendiente, con formación de relieves de fondos de cuencas con rellenos volcánicos sedimentarios, de igual manera cuenta con pendientes medias entre el 15% - 25% en el centro de la parroquia, mientras que en la periferia nororiental se ubican las pendientes fuertes entre 12% a 25% y esta ubicada entre las quebradas Poroto y Gualo. (PDOT ZAMBIZA)

Zámbez hacia los bordes desarrolla actividades de sembrío y producción de cultivos que abastecen tanto a los moradores de Zámbez como de Cocotoc, mientras que en el centro se desarrolla la actividad de comercio debido a que todas las actividades se desarrollan al rededor de la plaza.

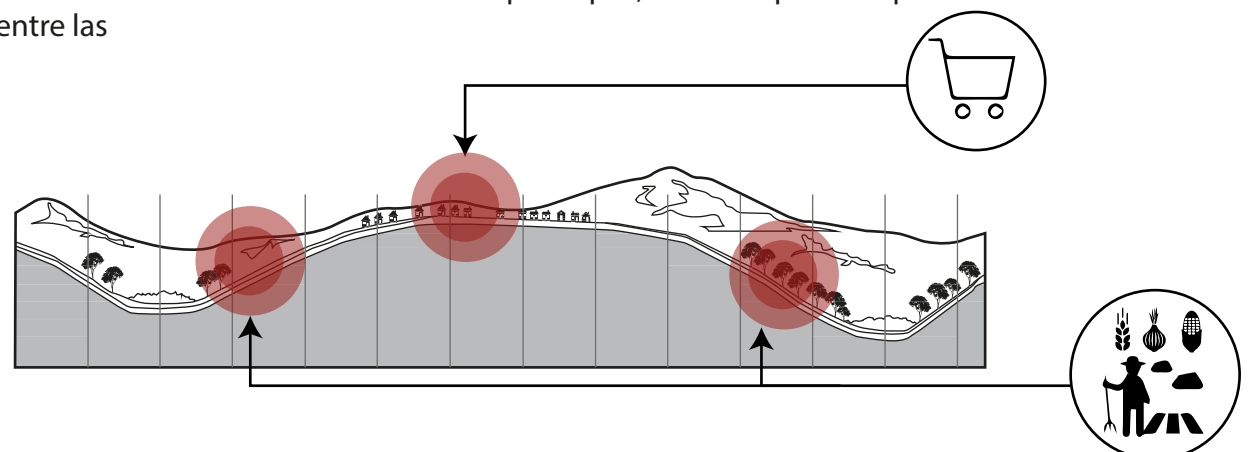

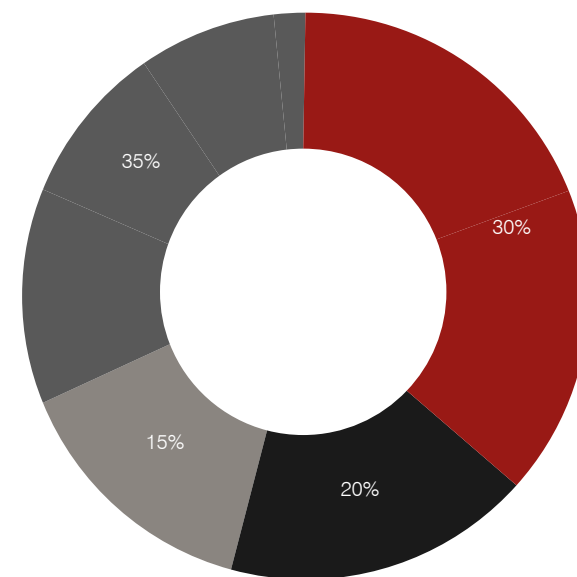
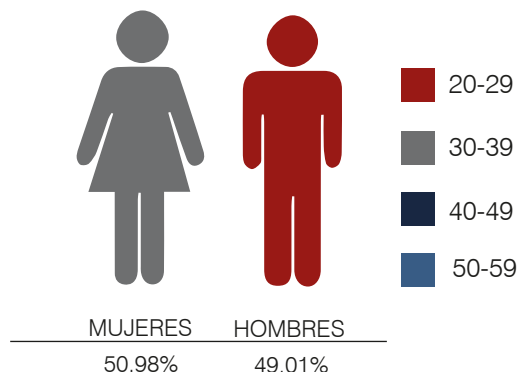
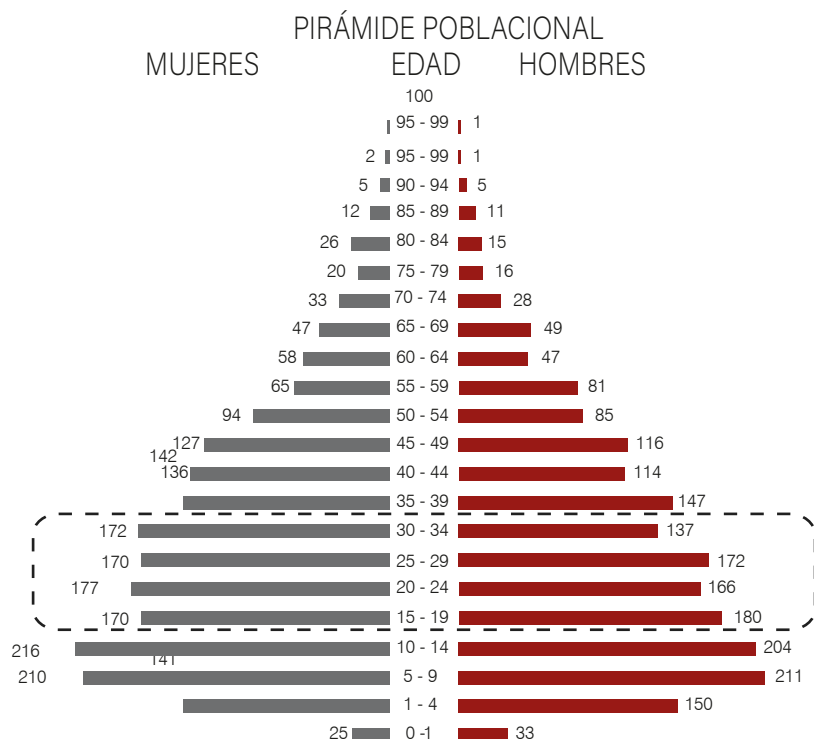

La población económicamente activa en la parroquia de Zábiza pertenece al 52% que van desde las edades de 18 a 65 años antes de jubilarse

PROBLACIÓN ECONOMICAMENTE ACTIVA

RAMA DE ACTIVIDAD	CASOS	%
AGRICULTURA, GANADERIA, SILVICULTURA Y PESCA	94	18.5
CONSTRUCCIÓN	162	8.46
INFORMACIÓN Y C MUNICACIÓN	27	1.41
ACTIVIDADES FINANCIERAS Y DE SEGUROS	19	0.99
INDUSTRIAS MANUFACTURERAS	79	5.40
ACTIVIDADES DE LOS HOGARES COMO EMPLEADORES	128	6.68
TRANSPORTE Y ALMACENAMIENTO	150	7.83
NO DECLARADO	79	4.13
OTRAS ACTIVIDADES DE SERVICIO	29	1.51
COMERCIO AL POR MAYOR Y MENOR	308	16.08
TRABAJADOR NUEVO	37	1.93

La población en la parroquia de Zábiza es de 4.017 habitantes según los datos arrojados el último censo realizado por el INEC en el 2020, de los cuales el 51% de habitantes encuestados se identifican como mujeres y el 49% de los habitantes encuestados se identifican como hombres.

Según los datos del mismo censo del 2010 la mayoría de la población de la parroquia de Zábiza se encuentran entre el Año y los 29 años, siendo el grupo de 1 a 9 Años el de mayor porcentaje con el 19%, seguido por el grupo de 20 a 29 Años con el 30%.

Según el Plan de Desarrollo y Ordenamiento Territorial (2012 - 2015) , Una de las principales actividades económicas de Zábiza es la agricultura esto debido a que el 50% del suelo está ocupado para la agricultura y crianza de animales que sirve tanto para los habitantes de la parroquia como para la distribución a diferentes mercados , el comercio al por mayor y menor tiene un 16,8 % estas son las actividades más realizadas dentro de la parroquia

Actividades

Dentro de la población económicamente activa (PEA), es importante resaltar que el 56% está compuesto por personas de sexo masculino y únicamente el 44% son mujeres, y que la matriz de en donde se describe la variable relación de los sectores económicos con el PEA es:

La parroquia de Zábiza respecto a las diferentes actividades económicas que realizan sus habitantes, parte de los habitantes también se dedican a servicios en empresas de la ciudad de Quito, trabajando bajo relación de dependencia.

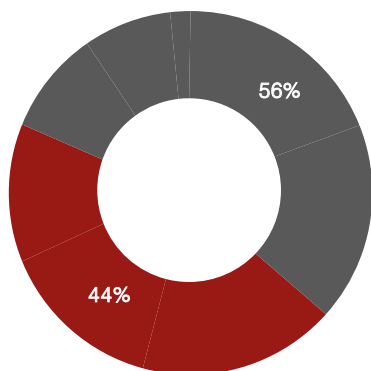

Oportunidades laborales dentro de Zábiza

- (30 - 60)
- Agricultura
- Enseñanza
- Actividades de empleadores

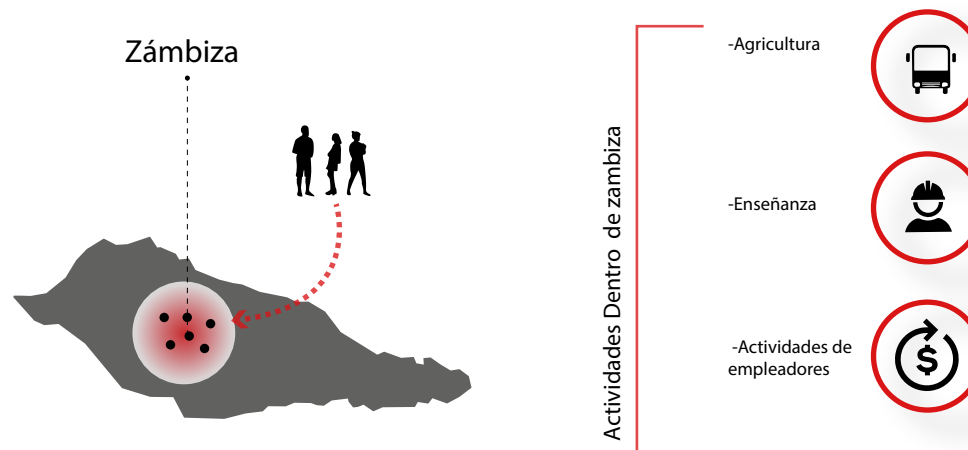

Oportunidades laborales Fuera de Zábiza

- (30-60)
- Personal obrero
- Transporte y Almacenamiento
- Actividades financieras- Bancos - Cajeros
- Comercio al por mayor y menor

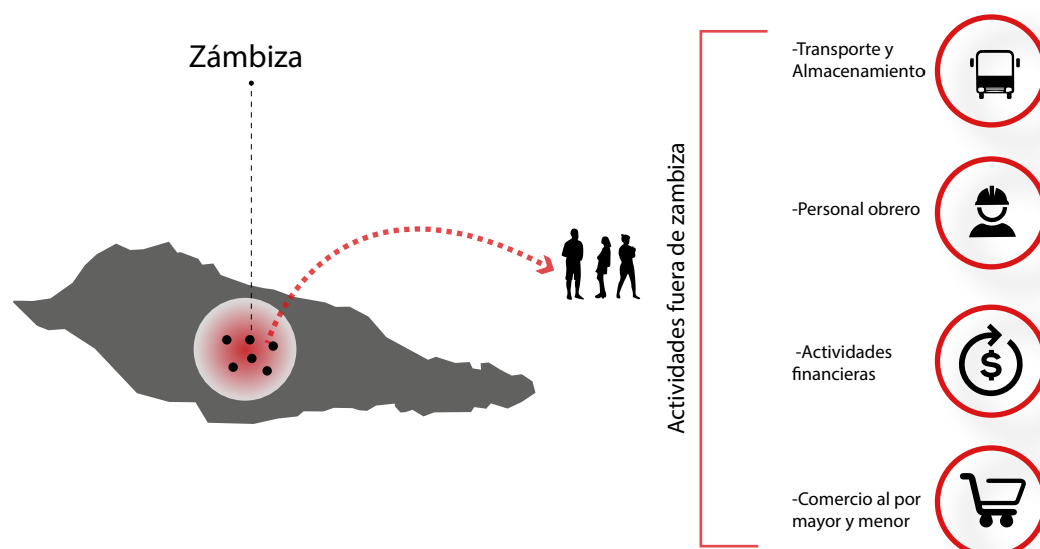

Los estudiantes que terminan su ciclo de estudios secundarios no tienen acceso a estudios de tercer nivel, esto debido a que no tienen los recursos para acceder a una universidad y optan por trabajar en las tierras familiares

Terminando el ciclo escolar secundario (20 - 30)



-Buscan actividades que realizar ya que no tienen acceso al estudio de 3er nivel pero tampoco oportunidades laborales.

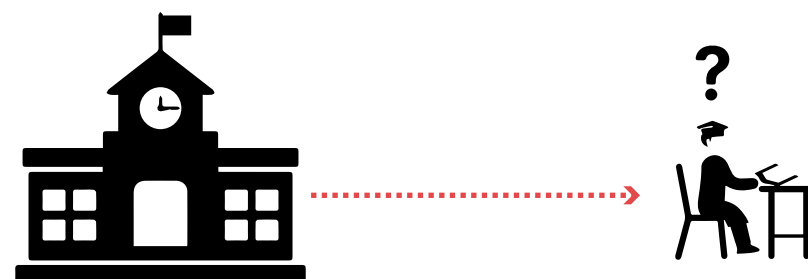

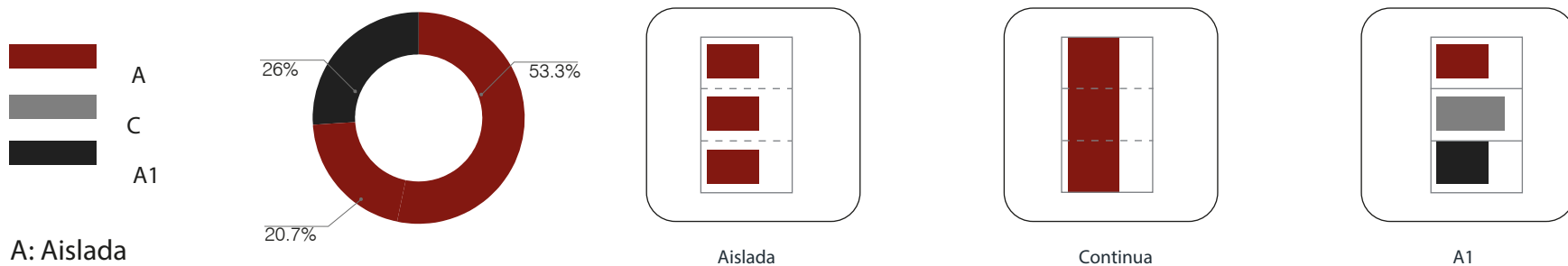

A: Aislada

C: Continua

A1: Edificaciones cuyo eje de desarrollo es el comercio

Las formas de ocupación de suelo varía entre aislada, continua y edificaciones cuyo eje de desarrollo es el comercio siendo así la predominante las edificaciones de forma aislada con un porcentaje de 53,3 % sin embargo el uso que se le da a varía viviendas es el de agricultura poniendo en sus patios frontales sembríos para el desarrollo económico y comercio.



En las manzanas regulares la ocupación del lote es distinta ya que tiene una mayor ocupación en vivienda

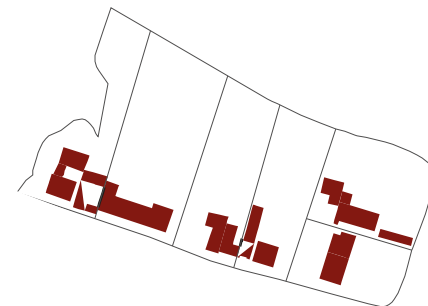

En las manzanas irregulares se evidencia que la ocupación es aislada ya que ocupan la mayoría de su terreno para sembríos.

Casa puntos de encuentro: su tipología es mixta para la vivienda y el comercio, mientras que en la parte posterior es la residencia de los mismos.

Casa patio: su tipología esta basada en un patio central el cual se vuelve un lugar de encuentro.

Casa a linea de Fabrica: su tipología es mixta para la vivienda y el comercio, mientras que en la parte posterior es la residencia de los mismos

Casa Amurallada: su tipología esta totalmente limitada por muros, esta definida por el programa al ser residencial se crea un espacio libre.

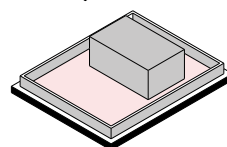
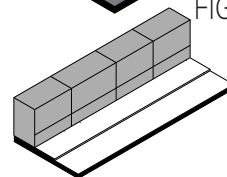
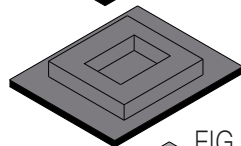
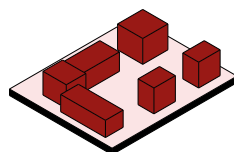
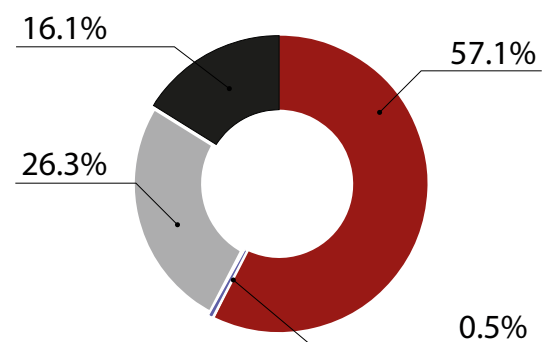
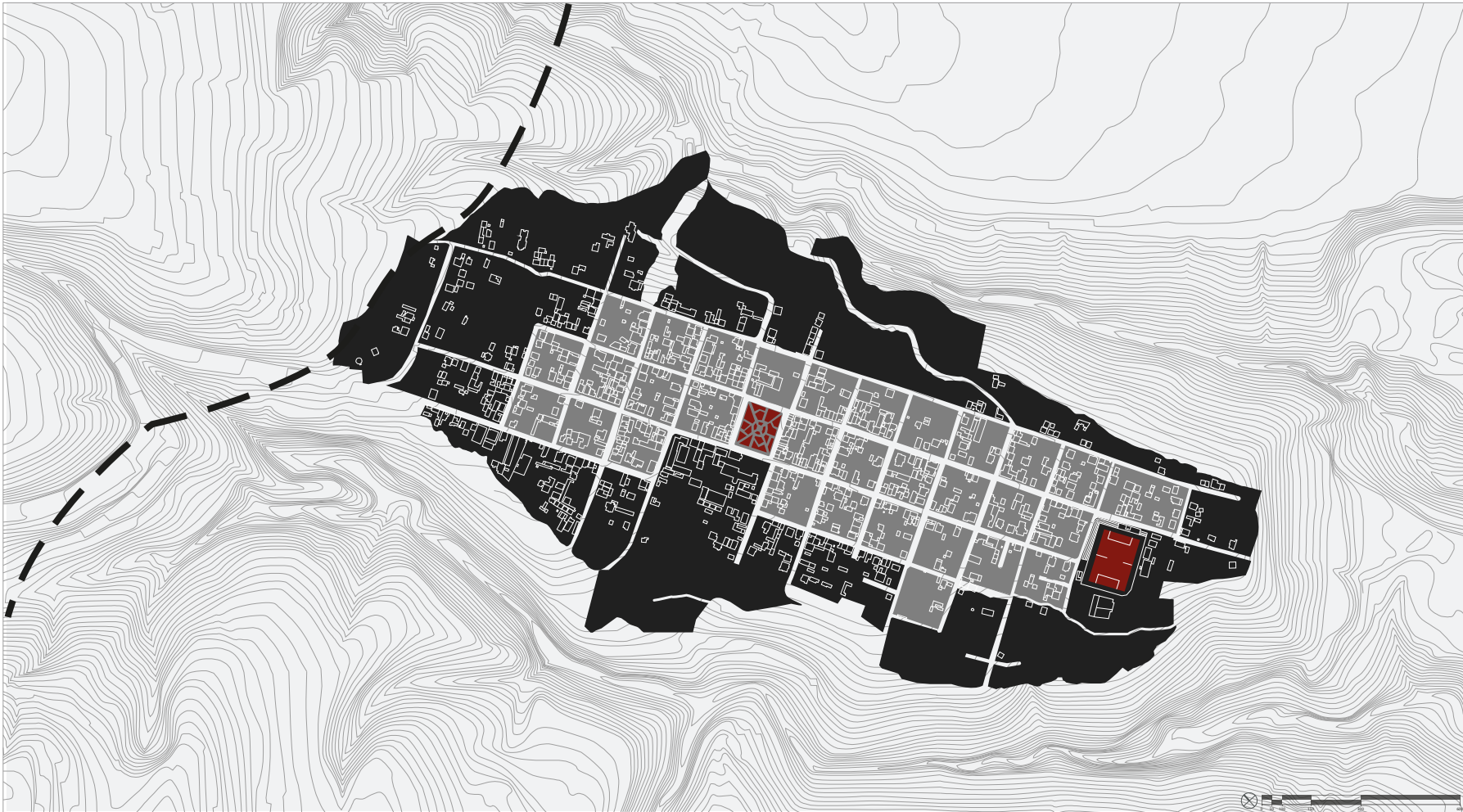

FIG 07 ESPACIO PÚBLICO



En la zona central se evidencia que la mayoría de parcelas estan ocupadas en una tipología de Casa puntos de encuentro con un 57.1% seguido por las casas a linea de fábrica ya que el uso es mixto en planta baja es comercio y en primer piso es vivienda .



Por el trazado vial de Zámbriza se puede ver una trama ortogonal, lo que evidencia que en la parroquia predominan las manzanas regulares, teniendo un 53% de manzanas regulares, sobre un 47% de manzanas irregulares, las cuales se sitúan en su mayoría hacia los bordes que colindan con las quebradas hacia Nayón y Cocotog.



En las manzanas regulares la ocupación del lote es distinta ya que tiene una mayor ocupación en vivienda

Manzanas Irregulares

Manzanas Regulares

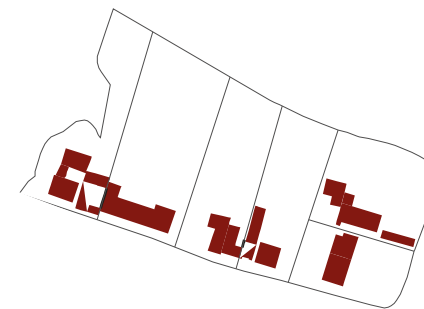
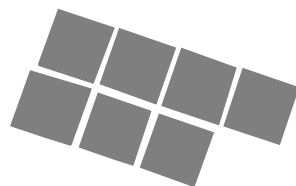
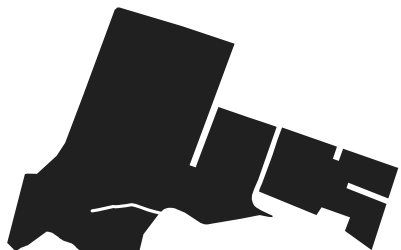

En las manzanas irregulares se evidencia que la ocupación es aislada ya que ocupan la mayoría de su terreno para sembríos.

Los 4 espacios públicos más relevantes en el sector a través de tiempo se han privatizado como son el caso del estadio y el teatro que son utilizados únicamente cuando existe una actividad en específico y se debe realizar una carta al presidente de la parroquia para que permita el acceso, en el caso de la plaza no existe una actividad determinada únicamente esta pensada como plaza lo que produce que la gente del sector no este por mucho tiempo en dicha plaza y la iglesia abre sus puertas únicamente los días domingos o festivos

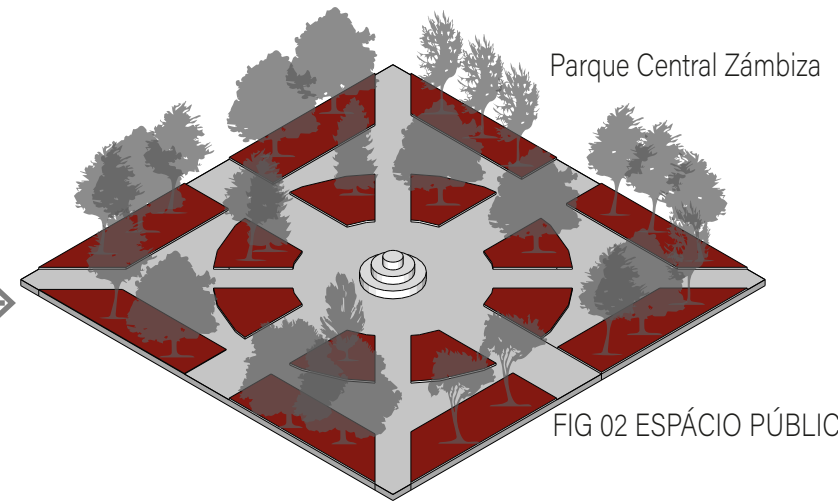
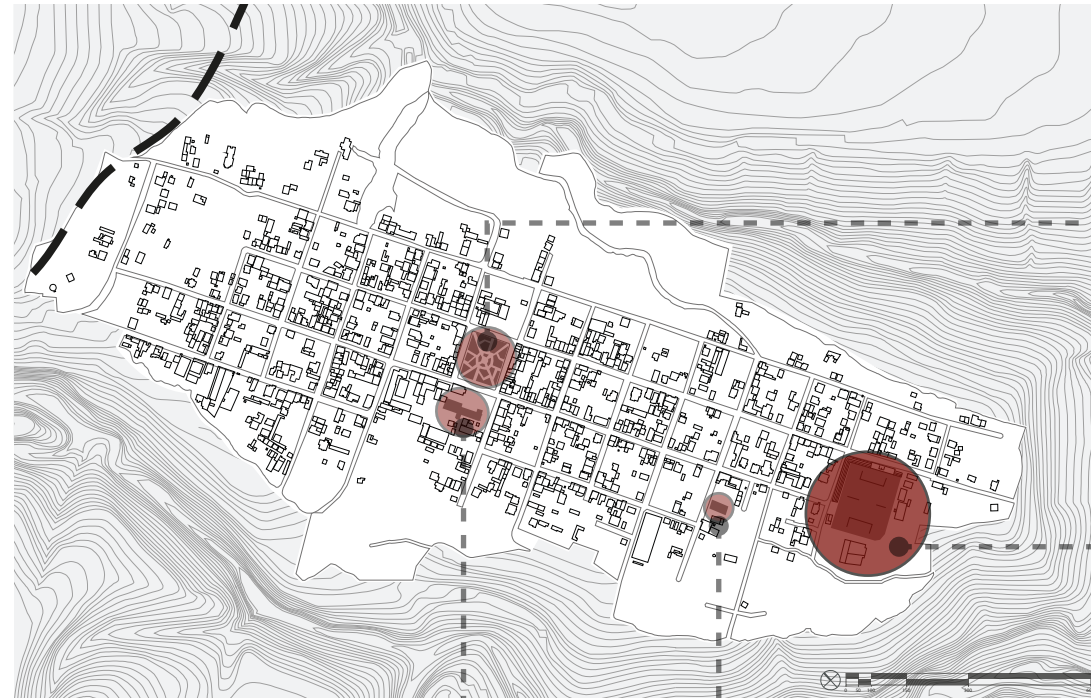

Parque Central Zambiza

FIG 02 ESPACIO PÚBLICO

Parque de Zambiza no tiene ninguna actividad en específico

Estadio y Coliseo de Zambiza

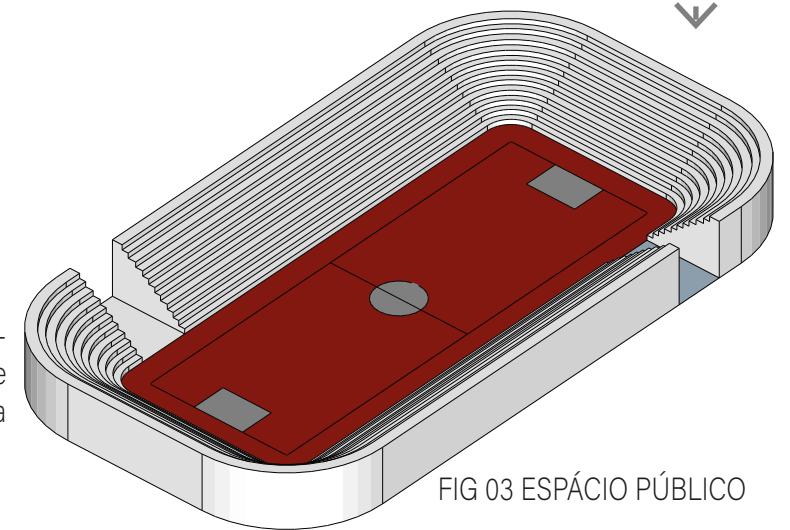

FIG 03 ESPACIO PÚBLICO

Teatro Espada de Madera

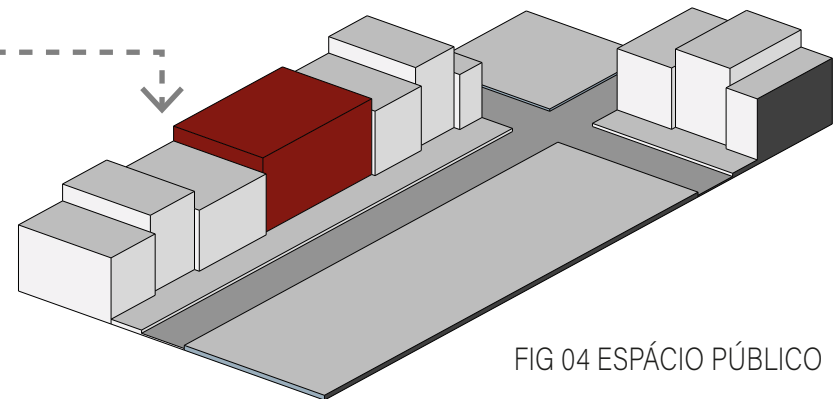

FIG 04 ESPACIO PÚBLICO

Santuario Católico de San Miguel de Zambiza

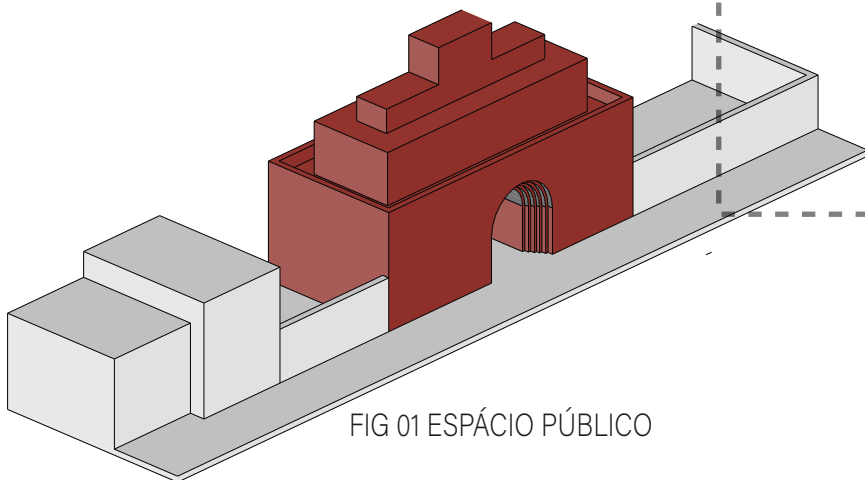

FIG 01 ESPACIO PÚBLICO

El estadio de Zambiza si bien es un espacio publico , para poder ingresar se tiene que hacer un oficio al presidente de la liga.

El teatro Espada de Madera abre sus puertas únicamente para eventos y el costo de ingreso varia segun elevento que se va a realizar .

El Santuario de Zambiza esta cerrado al publico de Lunes a Sabado unicamente se abren las puertas al publico el día Domingo o por alguna festividad.

TEMPORALIDADES

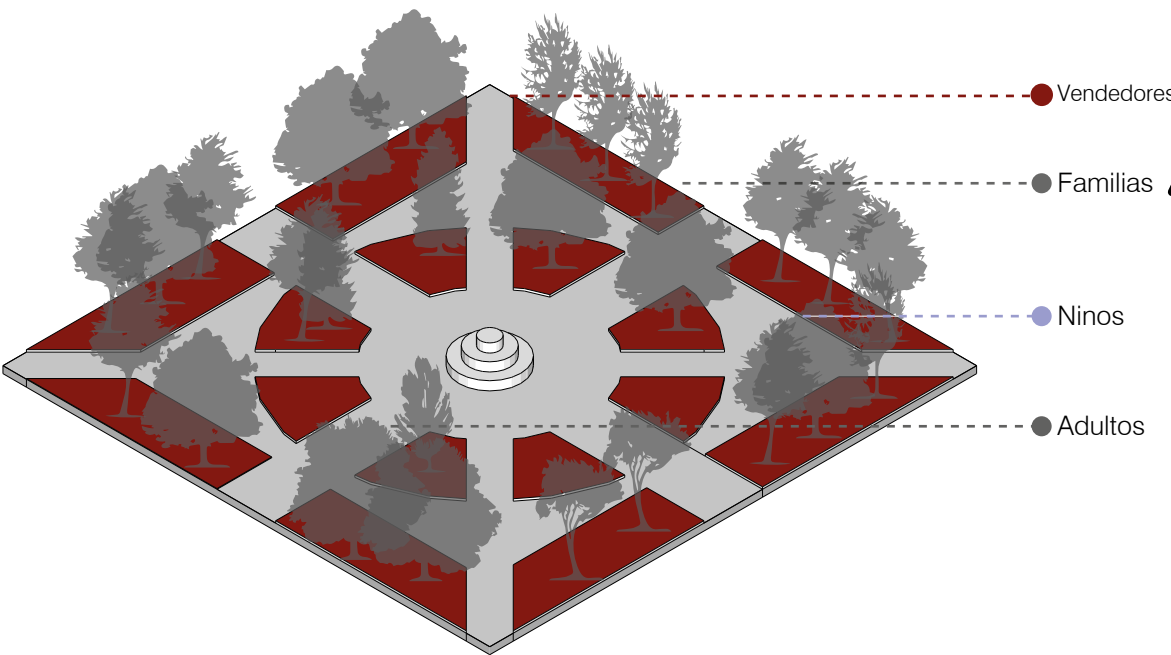

Horario Domingo
Hora: 12:00 - 12:30 pm

USUARIO	#	ACTIVIDAD
Ninos	6	-Jugara -Tomar helado
Adultos	1	-sentarse
Vendedores	1	-Vender Productos

Horario Domingo
Hora: 14:00 - 14:30 pm

USUARIO	#	ACTIVIDAD
Ninos	15	-Jugara -Tomar helado
Adultos	9	-sentarse -conversar -Tomar helado
Vendedores	5	-Vender Productos locales
Deportistas	5	-Tomar helado -Descanzar

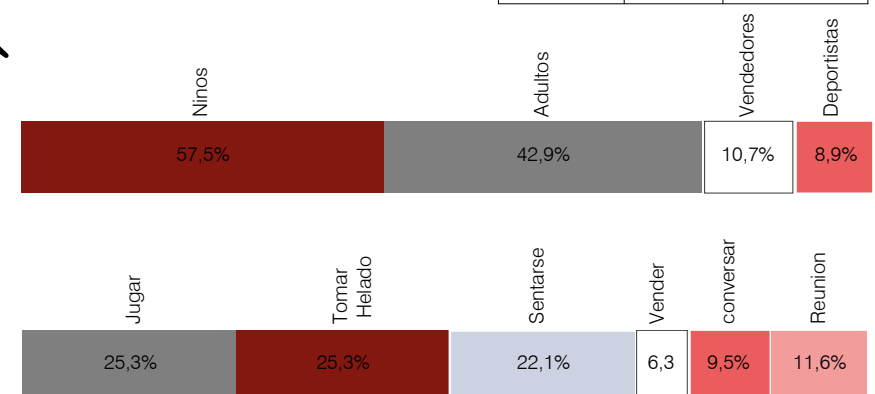
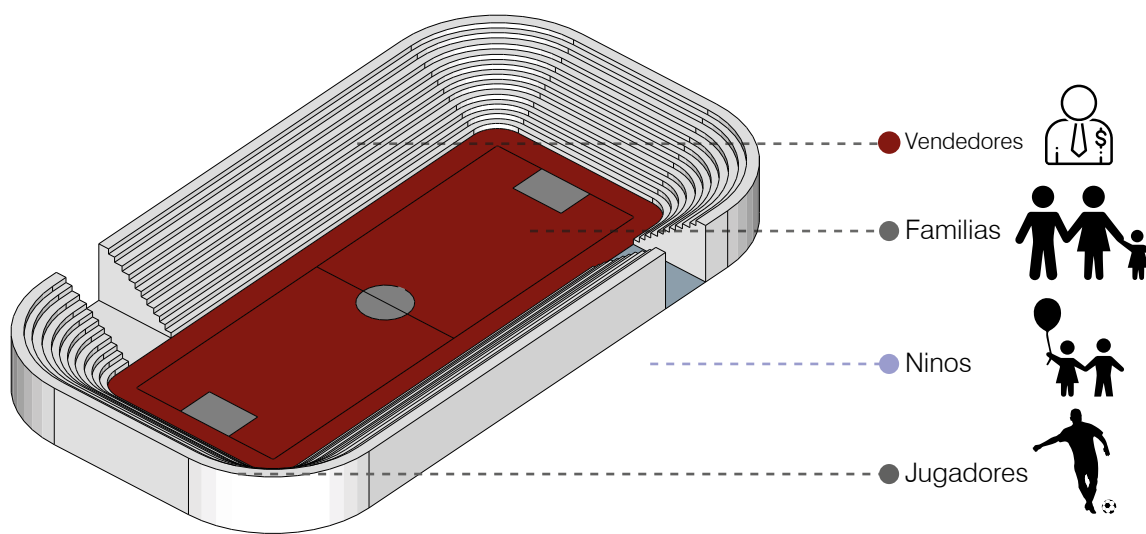

FIG 05 ESPACIO PÚBLICO



Horario Sabado
Hora: 12:00 - 12:30 pm

USUARIO	#	ACTIVIDAD
Ninos	15	-Jugara
Adultos	5	-sentarse
Vendedores	5	-Vender Productos

Horario Sabado
Hora: 14:00 - 14:30 pm

USUARIO	#	ACTIVIDAD
Ninos	6	-Jugara
Adultos	11	-sentarse
Vendedores	1	-Vender

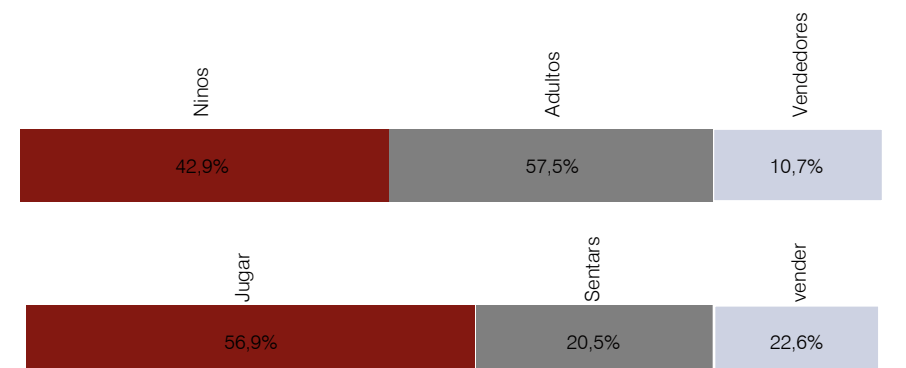
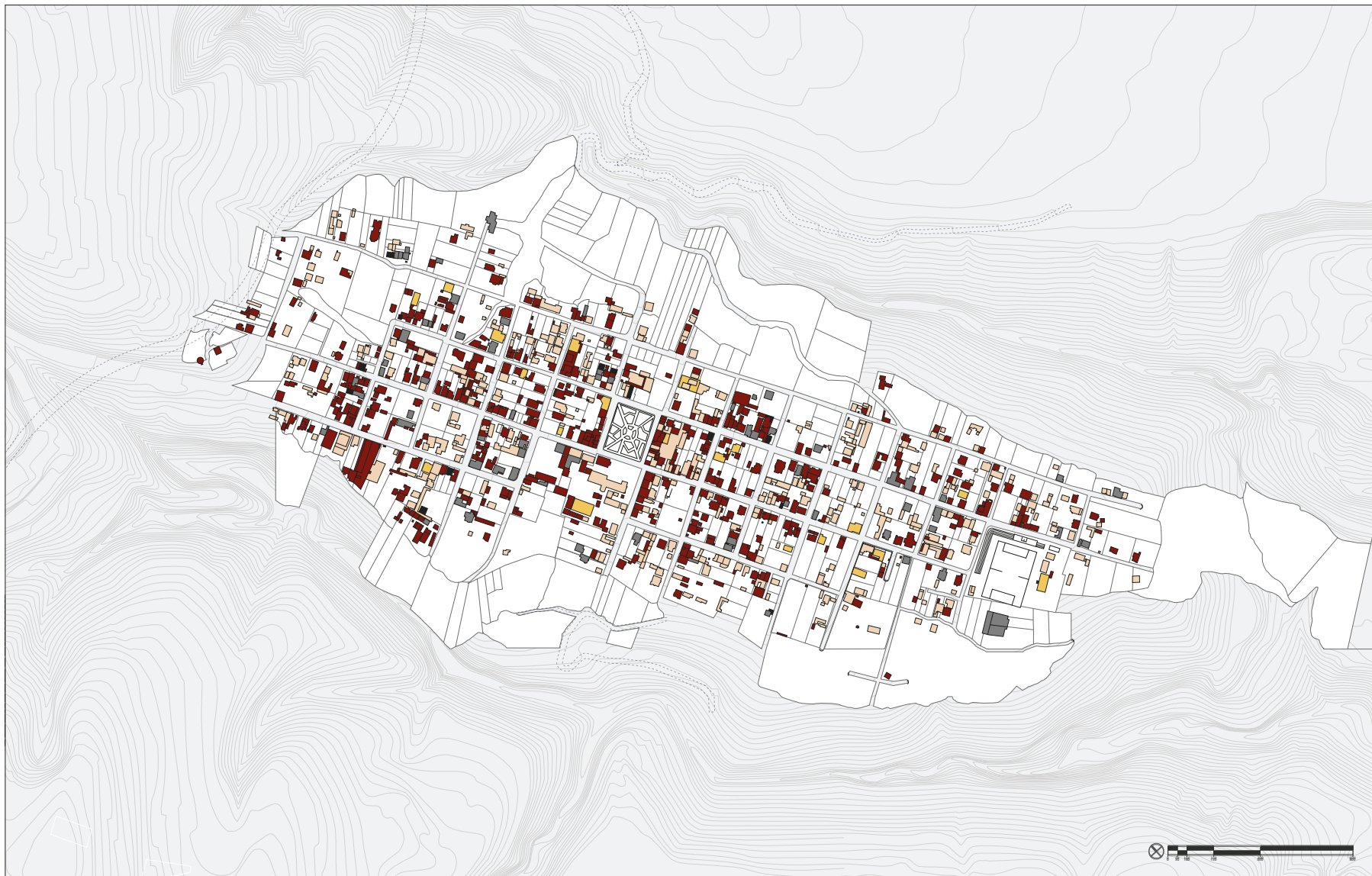
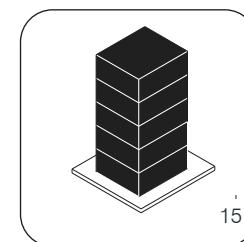
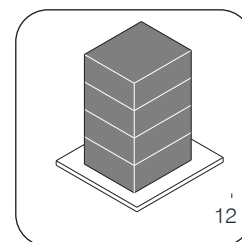
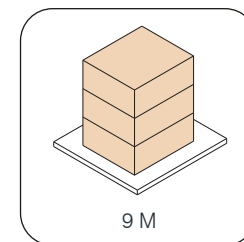
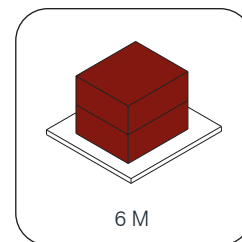
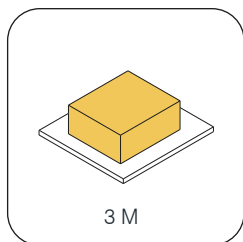
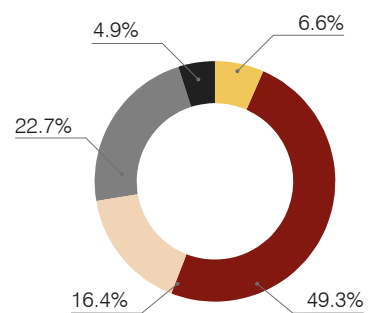

FIG 06 ESPACIO PÚBLICO



- 1 Piso
- 2 Piso
- 3 Piso
- 4 Piso
- 5 Piso



En Zambiza se encuentran edificación que varían su altura entre 1 a 5 pisos, las edificaciones de dos pisos predominan con un porcentaje de 49,3% las edificaciones de 2 pisos en su mayoría se encuentran alrededor de la plaza principal ya que fueron categorizadas como interés histórico.

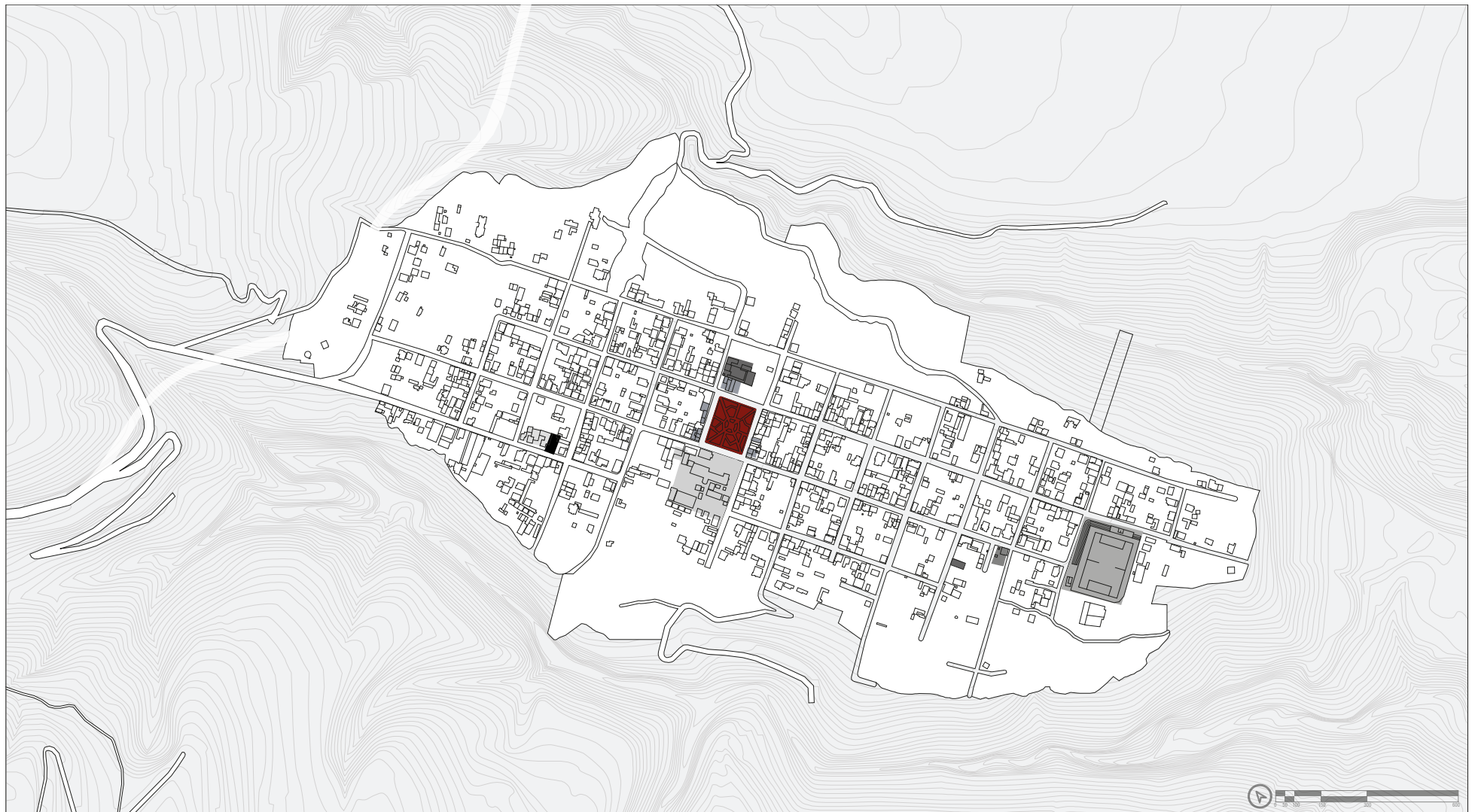

LEYENDA

	Centro de Salud
	Centros Educativos
	Centro de Desarrollo Comunitario
	Unidad de Policia Comunitaria
	Centro Deportivo
	Recreación
	Religioso



Zámiza dispone de pocos espacios públicos y los pocos que existen se ven privatizados, la mayoría de espacios se encuentran en el centro de Zámiza a los extremos están el Estadio y el centro de salud. En Zámiza el espacio público que más influencia tiene es el parque donde se realizan la mayoría de festivales.

DIAGNÓSTICO

02

2.1

DIAGNÓSTICO

En Zámbez debido a que es una parroquia que no tiene cambios significativos presenta un uso de la parcela siempre pensado hacia el uso privado. En cada lote disponen de un patio para un uso en común en su mayoría para tener un espacio de agricultura, sin embargo este espacio no presenta ninguna relación con el espacio público lo que delimita la interacción entre el interior con el exterior.

La falta de relación se ve reflejada también en el estadio de Zámbez ya que son dos espacios públicos que están de alguna manera privatizados ya que no existe un acceso libre al público al contrario para ingresar a este espacio público se tiene que hacer una carta previa al presidente de la parroquia para que habilite el ingreso al público, en el caso del parque de zambiza es un espacio público abierto a cualquier persona que visite el lugar pero tiene el problema de que no presenta ninguna actividad en específico lo que produce que sea un espacio únicamente de paso y no de estancia para ningún usuario de zambiza, estos resultados muestran que zambiza no dispone de un equipamiento o un lugar que sirva para realizar una actividad en especial (trabajar, estudiar, vender) para la gente económicamente activa del sector.

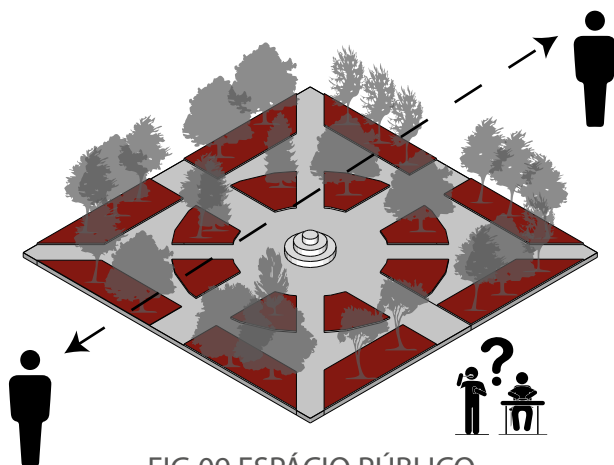

FIG 09 ESPACIO PÚBLICO

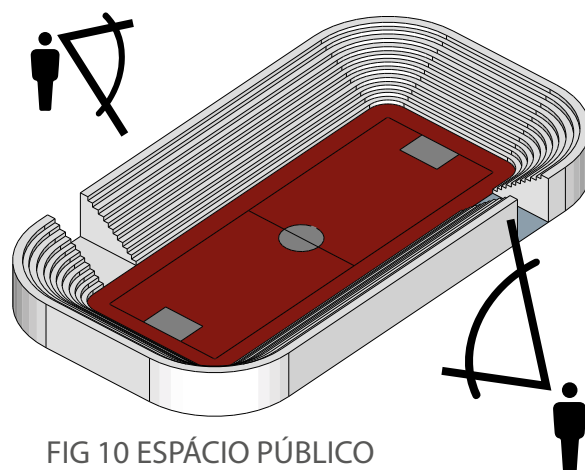

FIG 10 ESPACIO PÚBLICO

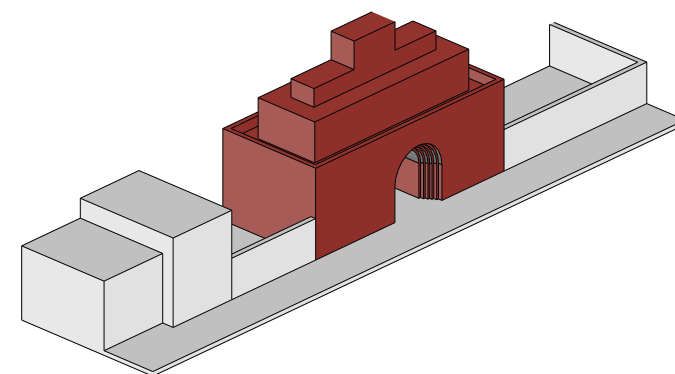

FIG 11 ESPACIO PÚBLICO

Parque de Zámbez no tiene ninguna actividad en específico por lo que se convierte en un espacio de paso no de estancia.

No es permeable al público.

La iglesia solo abre los días domingos.

Terminando el ciclo escolar secundario (20 - 30)

Por otro lado en Zámbez no existe oportunidad laboral y académica para los habitantes de 18 a 24 años, no existen universidades, los padres son de bajos recursos y no existen ofertas laborales.

No dispone de suficientes centros escolares de bachillerato, y los que existen están ubicados en la cabecera parroquial, generando que los estudiantes del nororiente tengan que trasladarse largas distancias para poder acceder a este nivel de Educación.

El índice de escolaridad señala el número de años que ha estudiado en promedio una persona que alcanza los 24 años de edad se puede afirmar que muchas de las personas en este rango de edad no alcanzaron niveles educativos definidos como bachillerato y educación superior.

En el 2020 el confinamiento generado por la presencia de casos de contagios con COVID-19, provocaron que la población que se dedicaba al comercio con locales físicos modifique su modalidad de trabajo y migre hacia entornos virtuales, generando servicios de entrega a domicilio, actividad económica a la cual se están sumando varios profesionales y prestadores de servicios bajo relación de dependencia que han sido desvinculados de sus puestos de trabajo.

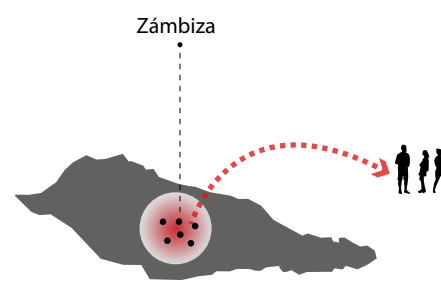

Se dividen los temas en: FAMILIA: Elementos de investigación , SUBFAMILIA Puntos a investigar dentro de Zámboanga , SUBTEMA:Temas que se van a investigar.

La familia principal es el territorio ya que abarca los temas más importantes dentro de Zámboanga .

Flujos : la temporalidad y el uso dentro del espacio público es importante para entender como los habitantes interactúan con los espacios públicos.

Social : es la cantidad de gente dentro de Zámboanga.

Estas tres familias van a ser la base para poder armar una red que me permita entender como se relacionan las subfamilias dentro de Zámboanga y así poder solucionar los diferentes problemas dentro de Zámboanga.

FAMILIA	SUBFAMILIA	SUBTEMA	CÓDIGO
TERRITORIO	Uso de suelo	Zona urbana	T1
		Zona residencial	T2
		Zona residencial agrícola	T3
	Altura de edificaciones	Altura de edificación	T4
	Espacio público	Espacio público	T5
	Forma de ocupación	Aislada	T6
		Continua	T7
	Manzanero	Regulares	T8
		Irregulares	T9
	Forma de ocupación de la parcela	Casa punto de encuentro	T10
		Casa patio	T11
		A línea de fábrica	T12
		Casa amurallada	T13
FUJOS	Temporalidades	Temporalidad del parque	T14
		Temporalidad de la plaza	T15
SOCIAL	Demografía	Usuarios económicamente activos	T16

Se dividen los temas en: FAMILIA: Elementos de investigación , SUBFAMILIA Puntos a investigar dentro de Zámiza , SUBTEMA:Temas que se van a investigar.

La familia principal es el territorio ya que abarca los temas más importantes dentro de Zámiza .

Flujos : la temporalidad y el uso dentro del espacio publico es importante para entender como los habitantes interactuan con los espacios públicos.

Social : es la cantidad de gente dentro de Zámiza.

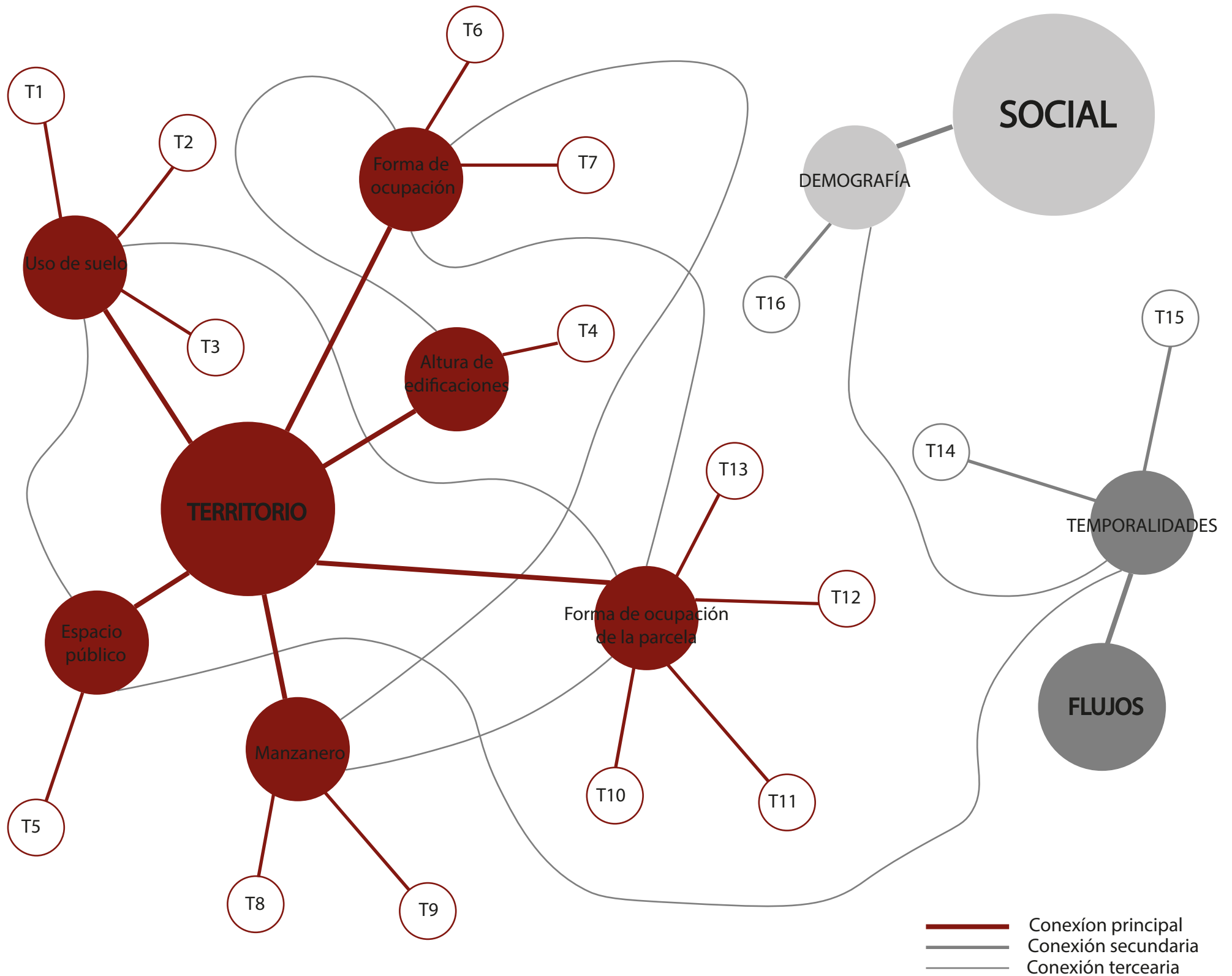

PROBLEMAS Y NECESIDADES

03

3.1

PROBLEMAS
NECESIDADES

3.2

NATURALEZA DEL PROBLEMA

NECESIDADES

Falta de espacios de interacción para sus habitantes

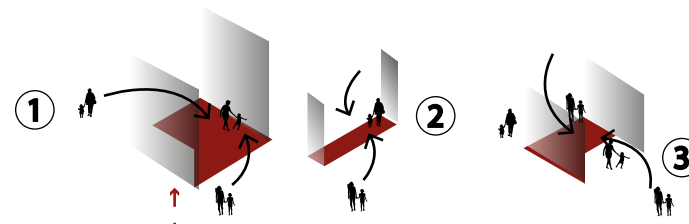

Falta de espacios porosos donde realizar diferentes actividades

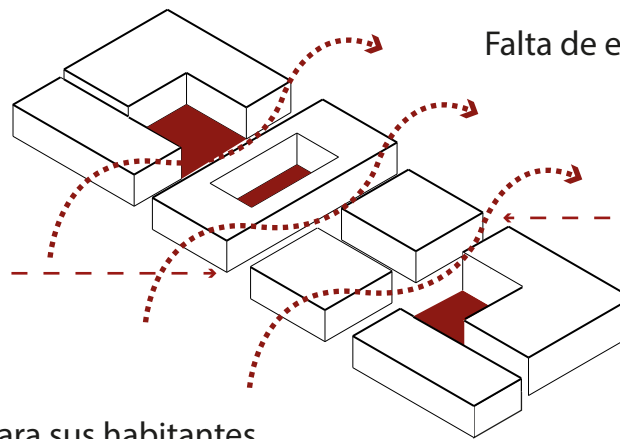

Falta de espacios de estudio y trabajo para sus habitantes.

No existe un espacio para que los estudiantes puedan desarrollar o investigar dentro de Zámboza esto debido a que no se prioriza el estudio o los trabajos dentro de Zámboza todo esta fuera de Quito.

PROBLEMAS

La forma de ocupación de las parcelas estan pensadas unicamente para uso privado limitando los espacios de interacción de los habitantes.

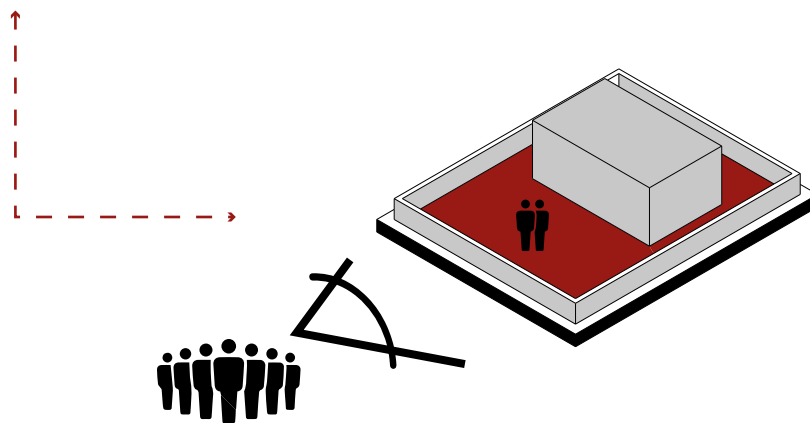

Los espacios públicos se encuentran dispersos lo que genera que no exista un punto jerárquico de interacción.

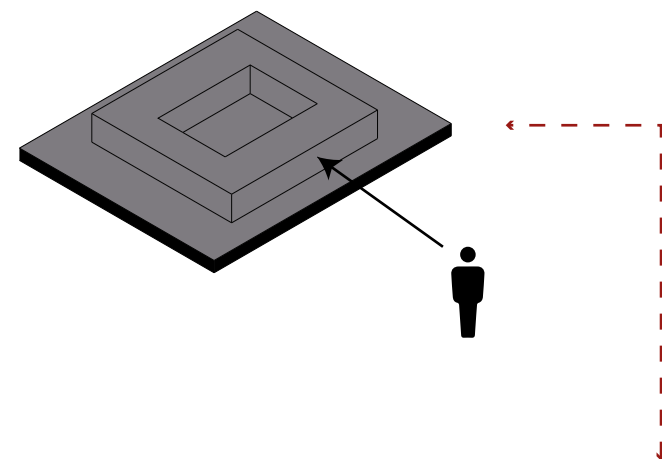



No existen ofertas laborales ni de estudio para los habitantes de 18 a 24 años que culminan sus estudios de segundo nivel



Falta de espacios de interacción común para los habitantes de Zámboza .

Elementos para sacar los problemas y necesidades:

- Recopilación de datos e información en el sitio.
- Levantamiento morfológico en el sitio para entender la condición de cada vivienda .
- Encuesta a la población respecto al estudio y que recomendaciones existen para mejorar.

SOCIAL		LUGAR		DISCURSO IDEOLÓGICO	
ESTUDIO DEL CASO	SOCIEDAD	ESTUDIO DEL CASO	PROYECTO ARQUITECTÓNICO	IDEOLOGÍA	FILOSOFÍA
					

NATURALEZA DEL PROBLEMA	
LUGAR	Las parcelas estan pensadas hacia el uso privado y no presentan ninguna interacción con el espacio público delimitando la relación del interior con el exterior.
SOCIAL	Los equipamientos públicos del sector se han privatizado y no presentan ninguna relación con el usuario del sector . No existe una oportunidad de estudios de 3er Nivel y tampoco ofertas laborales lo que produce un problema a los usuarios de 18 a 24 años .

NECESIDAD	Las personas de Zambiza económicamente activas no tienen un lugar donde desarrollar sus actividades de manera colectiva . Crear un equipamiento que permita combinar el estudio y el trabajo dentro de un mismo espacio al mismo tiempo tenga espacios verdes que sirvan como puntos de encuentro y organicen la circulación dentro del proyecto.
-----------	--

PERTINENCIA

04

4.1

OBJETIVO GENERAL
OBJETIVO ESPECÍFICO

METODOLOGÍA

- Generar un amalla que me permita organizar el proyecto.
- Generar 4 accesos para lograr una conexión hacia todas las calles.
- Generar vacíos articuladores a lo largo del proyecto.
- Dividir los espácios en privado, semiprivado y público según la necesidad.

OBJETIVO GENERAL

Proyectar un centro de integración comunitaria , uniendo dos actividades como la educación y los talleres que permita desarrollar diferentes actividades en un mismo espacio , esto ayudara a generar mayor interacción de los habitantes economicamente activos del sector al mismo tiempo que desarrollan sus actividades.

OBJETIVOS ESPECÍFICOS

- Proporcionar un espacio donde las personas económicamente activas del sector puedan reunirse a realizar varias actividades puede afectar de manera positiva en el sector, además busco promover el uso de la parcela hacia el interior para generar una relación hacia el espácio publico.
- Conectar mediante una plaza que sirva como un filtro entre el proyecto y la Plaza central de zámbezita
- Colocar las diferentes actividades de acuerdo a las necesidades del sector.
- Generar patios que sirvan como articuladores del proyecto al mismo tiempo que me permitan tener actividades dentro de los mismos.

NOMBRE DEL PROYECTO

Centro comunitario de desarrollo social y trabajo en Zámbezita .



2500 m2
EN EL CENTRO DE ZÁMBEZA



IMAGEN 07

ENFOQUE

05

5.1

ENFOQUE

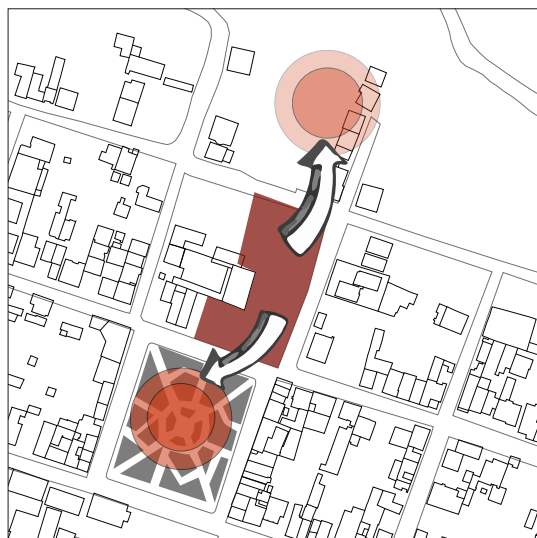

Centro de desarrollo comunitario

Proporcionar un espacio donde las personas económicamente activas del sector puedan reunirse a realizar varias actividades, uniendo dos actividades como la educación y los talleres, esto puede afectar de manera positiva en el desarrollo sector, además busco promover el uso de la parcela hacia el interior para generar una relación hacia el espacio publicoy mi proyecto .

Disponer de espácios verdes dentro de la parcela ayuda a tener unespácios que permiten crear una relación no solo dentro de cada lote sino también relación con el contexto creando un espacio poroso y de uso público.

Aprovechar la tipología que existe actualmente dentro de cada parcela con el fin de generar un espacio poroso que permita tener una conexión entre el interior y el exterior.

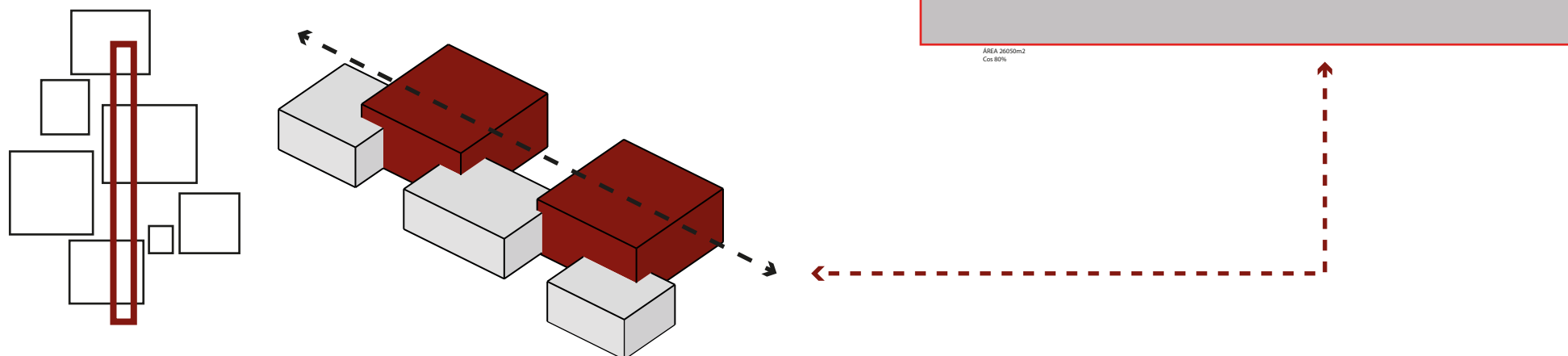

Crear un espacio dentro de la parcela que que permita tener diferentes usos y actividades como educación y trabajo para los usuarios económicamente activos del sector que permita tener un espacio para desarrollar una actividad específica dentro de la parroquia.

MARCO TEÓRICO

06

6.1

REFERENTES TEÓRICOS

- COMPLEJIDAD Y CONTRADICCIÓN

ESPACIO COLECTIVO COMO ELEMENTO DE CONEXIÓN

MAT-BULDING

6.2

REFERENTES ARQUITECTÓNICOS

-EXTENSIÓN DEL MUSEO DE LA CIUDAD

-AMPLIACION DEL AYUNTAMIENTO DE GOTEMBORG

- UNIVERSIDAD LIBRE DE BERLIN

REFERENTES TEÓRICOS



Complejidad y Contradicción Robert Venturi Unidad y Multiplicidad

En 1966 aparece por primera vez, *Complejidad y contradicción en arquitectura*, es uno de los textos más importantes en la parte teórica en la segunda mitad del siglo XX y es uno de los primeros en cuestionar de forma global y contundente las ideas del movimiento moderno.

A partir de este estudio Venturi desmitificó algunos de los principios de la arquitectura moderna, puso en tela de juicio ciertas nociones del racionalismo, la simplificación, a coherencia empezó a introducir otros conceptos como la complejidad y contradicción.

La arquitectura de complejidad y adaptación no abandona el conjunto, se refiere al compromiso que se tiene con el conjunto que es lo más difícil de conseguir. El objetivo de lograr un conjunto es que los objetos se simplifiquen logrando un estado de arte.

En la psicología de la Gestalt se considera un conjunto el resultado y la suma de las partes. El conjunto depende de la posición y del número de características de todas las partes. Es así que la arquitectura favorece los ritmos complejos y contrapuntuales sobre los ritmos sencillos. En el difícil conjunto se favorecen incluso varias orientaciones dentro de un mismo proyecto.

Con respecto al número de partes de un conjunto, se logran interpretar muy fácilmente como conjunto ya que cuando hay muchas partes a una misma escala se las percibe como una sola. Esto se vuelve más difícil de interpretar cuando hay diferentes escalas y diferente materialidad dentro de un mismo espacio.

La arquitectura de complejidad y contradicción abarca los puntos de dualidad y grados intermedios, si el programa o la estructura se combina en los dos elementos la arquitectura que tiene diversas escalas dentro de un proyecto las resuelve como una dualidad, la composición suelta del conjunto. La tendencia es distorsional el programa y destruir la composición para disfrazar la dualidad más o menos resuelta.

Robert Venturi 1966 *Complejidad y contradicción*.

La dualidad ha existido durante mucho tiempo en arquitectura, la cual se distorsiona en dualidades aceptadas.



La inflexión se adapta a la dualidad en los casos más fáciles como en los más difíciles. Para percibir algo como conjunto depende de sus partes y de la posición que estas se encuentran, en arquitectura para que varios elementos se perciban como un conjunto siempre se ven afectados por la orientación de ciertos elementos.

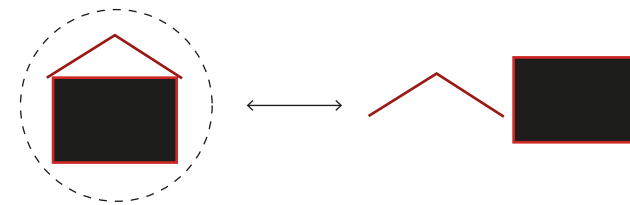

La inflexión se da en arquitectura cuando un conjunto se manifiesta por su composición y naturaleza. El número de posición de los elementos no debe interferir en que se vea como conjunto.



A una escala más grande como la de una ciudad, siempre la inflexión se la entiende como la posición de elementos que no están flexionados.

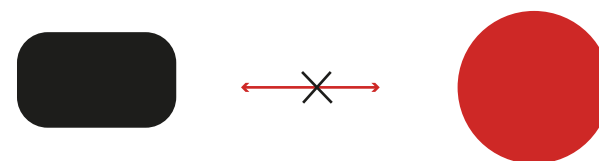

Robert Venturi empieza manifestando su gusto por la complejidad y contradicción en arquitectura, y manifiesta también su enojo por la incoherencia y la arbitrariedad de la arquitectura del movimiento moderno. Propone una nueva arquitectura compleja y contradictoria que se basa en la experiencia moderna e incluye el arte.

Robert Venturi describe la arquitectura como compleja contradictoria cuando se incluyen elementos de comodidad y ornamental, se centra en otros puntos como el espacio y sus elementos internos y externos (fachadas) que se leen y funcionan de diferentes maneras

Inflexión en fachadas.

Se consigue por la adición de conjuntos similares que siempre se perciben como conjunto pero son independientes, la mayoría de partes de una fachada se pueden percibir como una sola sin embargo son un conjunto de partes que se leen y se entienden como un todo.

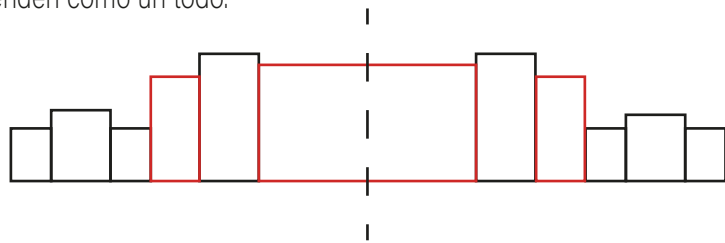

Las columnas, las ventanas son elementos que pueden lograr una inflexión dentro de la fachada gracias a su posición dentro del conjunto.

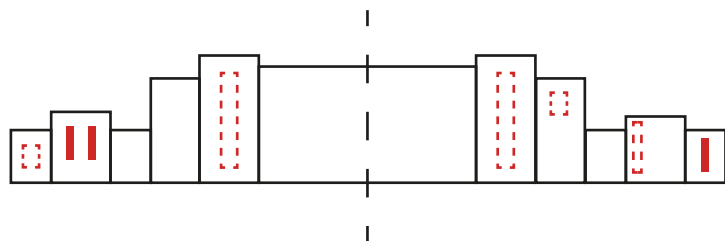

Para lograr una inflexión en fachada los elementos deben percibirse como un conjunto de partes que se relacionan no por su semejanza sino por su posición. En Goteborg se inflexionan las ventanas.

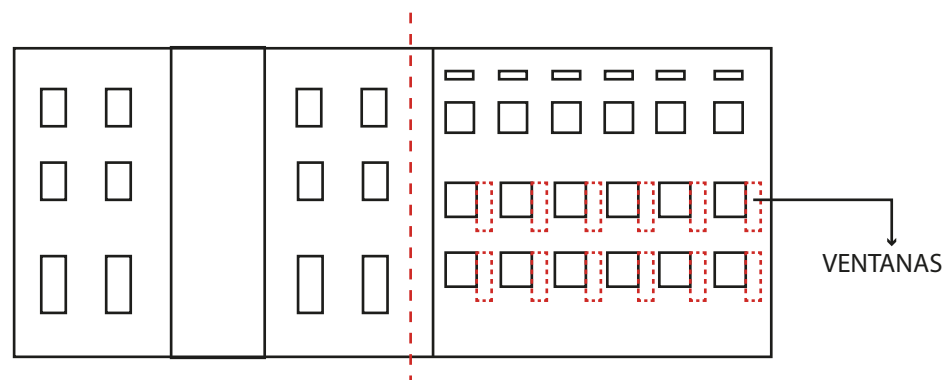

La unión de las partes en ciertas ocasiones pueden ser menos que el todo sin embargo siempre son parte y conforman un solo conjunto.

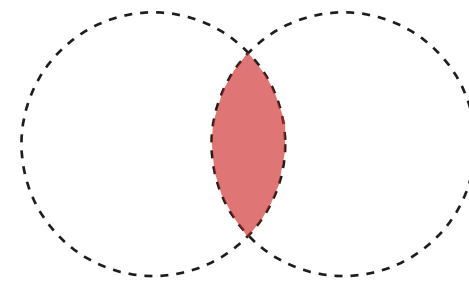

El espacio siempre se va a ver relacionado con el conjunto.

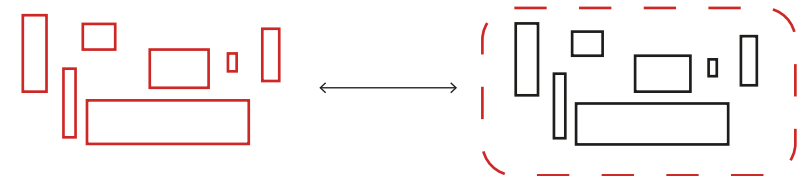

En ocasiones las partes se logran ver como conjunto por la superposición y la simetría y no por su jerarquía ni su dominancia.

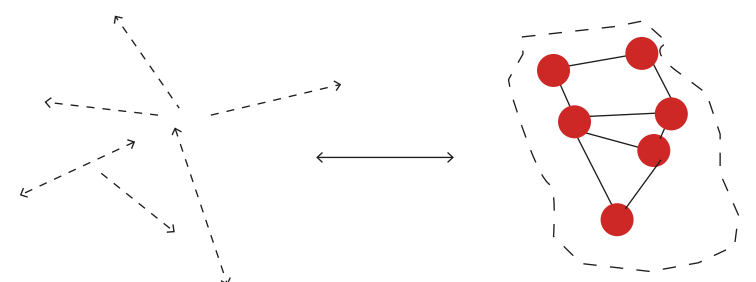



Mat-Bulding

Alison Smithson - Peter Smithson

Publicado en la revista británica *Architectural Design*
1974

Mat-building (edificio estera) es el término que acuñó Alison Smithson para designar cierto tipo de edificios con capacidad de transformación en el tiempo, para otorgar mayores libertades a los individuos. El mat-building nos conduce a otro tipo de arquitectura que se aleja de lo formal el objeto terminado, para evidenciar una disposición adaptable a maneras de habitar variable .

La variabilidad del sistema se presta para albergar la vida cambiante de los seres humanos, es decir, para la vivienda. El mat-building representa hoy día una de las posibilidades más grandes por desarrollar en plena forma la vivienda contemporánea, pues permite la adaptación de las ciudades y su población en diferentes ámbitos y escalas .

El sistema conlleva implícito en su configuración un estado de entidad maleable, el cual puede mutar internamente según unas reglas intrínsecas, y además se adapta según las condiciones externas del entorno. Esto se traduce en que el sistema puede ser un ente resistente, con la capacidad de responder a las adversidades y permanecer en el tiempo, como si fuera un organismo vivo.

Al respecto cabría preguntarse por qué, si los edificios albergan seres vivos, con la capacidad de moverse, crecer y reproducirse, y los entornos son fluctuantes, la mayoría de estos contenedores de vida no tienen la capacidad de transformarse de acuerdo con sus habitantes y en entorno que los rodea.

Hay algo que está implícito en la teoría sistémica de la que habla Smithson, que resulta todavía más latente en ejemplos urbanos o de ciudades: que los sistemas, los cuales se asemejan a estructuras arborescentes, como lo puede ser un racimo de uvas, son en efecto disposiciones orgánicas con posibilidad de crecimiento indefinido .

Alison Smithson reformula el programa y la composición , la construcción de tapetes permitió que la arquitectura sea dinámica y flexible.La hipótesis básica se centró en tres principios compositivos: métrica, programa y lugar.

Principios compositivo 1 : Malla

Crean una estructura de gran escala y alta densidad organizada, a base de una cuadrícula modulada, esto crea una geometría precisa que genera un orden general.

Toda retícula esta construida sobre una base fija en la que se va a cosntruir el volumen.

La retícula permite tener una lfexibilidad compositiva dando como resultado construcciones que se pueden modificar infinitamente

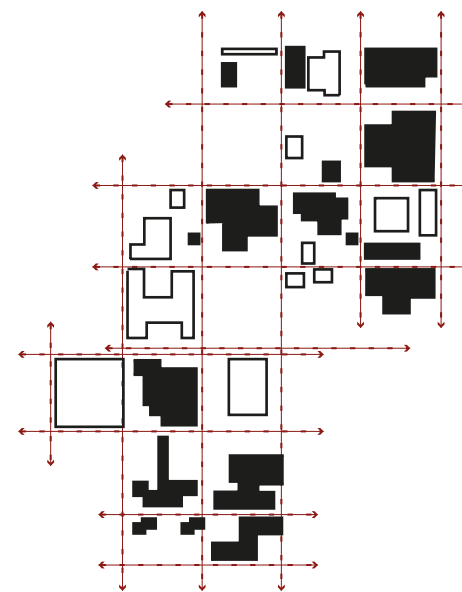

Otra de las consideraciones que nos resultan más interesantes sobre el concepto de sistema que está implícito en el mat-building es que este se contrapone a aquella arquitectura objetual que procura impresionar al ser humano mediante su forma preconcebida y terminada. En su lugar, emerge otra conceptualización de la forma más como un mecanismo en acción, sin una figura totalmente reconocible, sino como una entidad en proceso de consolidación, con capacidad de mutar y adaptarse a condiciones externas como el lugar, el clima o las personas. El tema de las proporciones o la estética predeterminadas dan paso a un interés subordinado a los cambios, a la variabilidad, a la vida misma.

Al respecto de este cambio de paradigma en la manera en que se presenta el mat-building, conviene releer las palabras de Alison Smithson: "algunos profesionales, para conseguir abrirse camino entre la maquinaria burocrática de sus países, han optado por normalizar su lenguaje. (podría decirse que con la finalidad de no asustar al cliente con la apariencia del mat-building)" (Smithson, 1974,). Por "normalizar" el lenguaje podríamos entender buscar una expresión formal que fuese llamativa y fácilmente identificable, mientras que "no asustar al cliente con la apariencia del mat-building" podría suponer una mayor complejidad en la asimilación de la forma no determinada.

El mat-building en altura podrían tener un precedente en el conjunto de vivienda Habitat 67 para la feria exposición de Montreal (1967), donde Moshe Safdi emula una cadena montañosa a partir de la superposición de bloques de hormigón. Esta idea de elevar el edificio en altura nos lleva a otra nueva situación: elevarlo tanto que se desprenda del suelo, que este se libere, y aquí también coincidimos con algunas ideas expuestas con anterioridad, como pueden ser las torres elevadas de El Lissitzky (1930) o la Ciudad Espacial planteada por Yona Friedman (1964), donde una nueva trama de ciudad se superpone elevada sobre la ya existente.

Estos últimos proyectos nos remiten a pensar en el ejercicio de modificar la malla horizontal planteada por el mat-building hacia un relieve incluso más indefinido, menos delimitado por la rasante horizontal de la cubierta, llevando el concepto del tejido, bidimensional en principio, a una red tridimensional.

Principio compositivo 2: Programa

Se genera un orden nuevo basado en la interconexión de espacios, patrones de asociación y posibilidades de crecimiento. Se busca enfatizar las circulaciones y eliminar jerarquías.

La libertad de movimiento se logra con una planta baja sin obstáculos y de forma lineal.

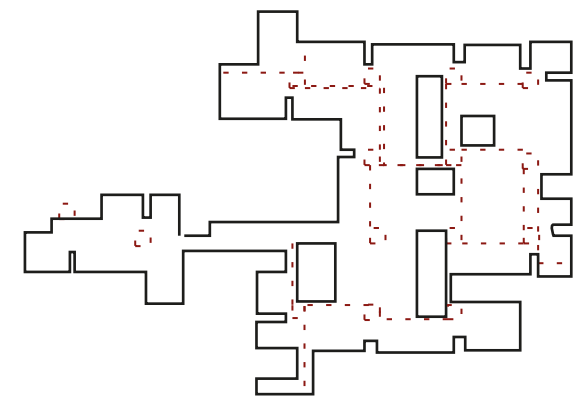

Principio compositivo 3: Lugar

Casa y ciudad siempre tienen una naturaleza idéntica, a la que el mat-building ayuda a construir nexo creando un sistema que aune la construcción esta alejada de la ciudad es capaz de recrear un tejido urbano que puede ampliarse sin perder su relación.

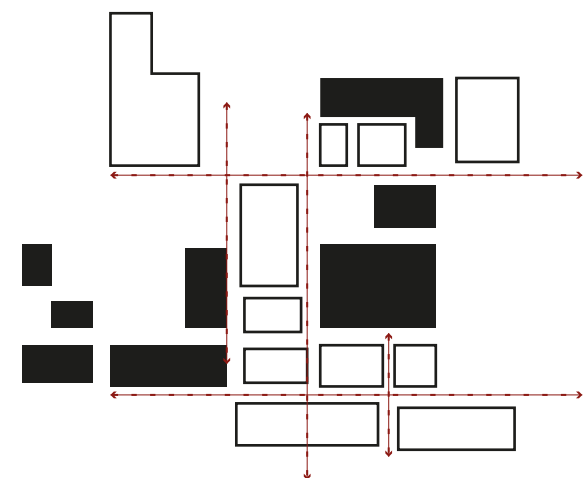



Historia de la retícula en el siglo xx
 AUTOR Juan Antonio Cortés
 EDITORIAL Universidad de Valladolid
 LUGAR DE PUBLICACIÓN Valladolid
 AÑO 2013
 PÁGINAS 87

Los arquitectos siempre han necesitado procedimientos de orden a los cuales sujetar el complejo proceso de proyecto. Los modernos no han sido una excepción, como constata el libro de Juan Antonio Cortés, una aproximación breve pero muy intensa a una de las estrategias compositivas más utilizadas en el siglo XX: la retícula. Con el rigor crítico de libros anteriores, el autor disecciona en cuatro capítulos las diferentes maneras de emplear la retícula, en un recorrido que cubre cinco décadas del siglo XX, desde la búsqueda optimista de la planta libre por Mies y Le Corbusier hasta la creación de redes tridimensionales vinculadas a los nuevos sistemas de información en los años 1960, pasando por la capacidad de Kahn de construir con la retícula un sistema habitacional, o por la generación de edificios e infraestructuras como solidificación de complejas retículas.

Si en el inicio de las vanguardias la retícula se utilizó con carácter puramente experimental, en las décadas posteriores a la II Guerra Mundial, su uso se extendió ampliamente, como necesidad de imponer un orden reparador frente al caos destructor. En este sentido el libro analiza episodios tan imprescindibles como el Orfanato de Amsterdam de Aldo Van Eyck —con sus dos niveles de retícula—, el edificio en Apeldoorn de Herman Hertzberger —resultado de un proceso casi artesanal a partir de una urdimbre y una trama—, y la Universidad Libre de Berlín, de Candilis, Josic, Woods y Schiedhelm, un 'edificio-esterá' (mat-building) con vocación de estructurar el paisaje urbano a partir de cuadrículas en varios niveles.

Las Líneas de la retícula
 Infraestructura Arquitectónica y urbana

La retícula como un soporte geométrico rico y versátil.

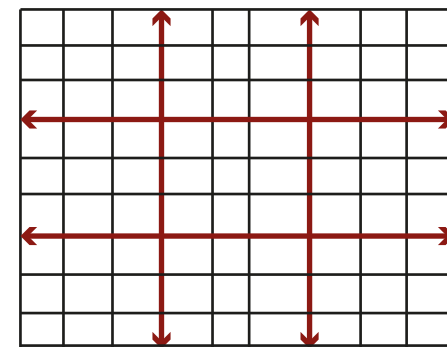

La retícula tiene una manera de extensión infinita y se toma como base de un planteamiento arquitectónico, no existe una diferencia entre edificación y ciudad entre los dos hay una continuidad.

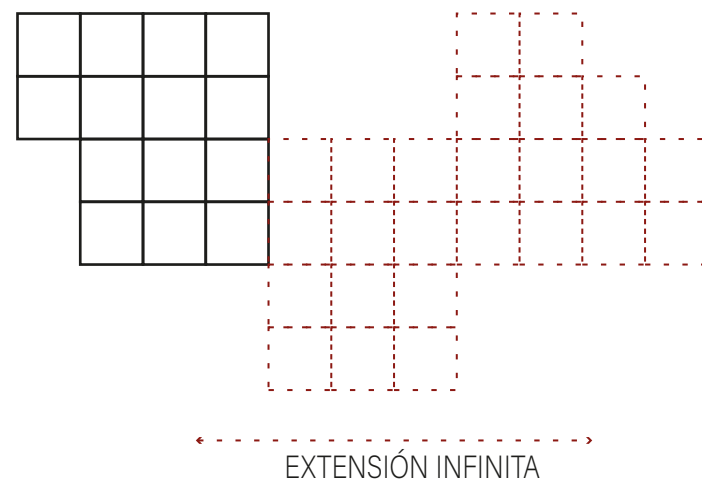

En sus textos anteriores el autor se había ocupado de estudiar la construcción arquitectónica del espacio y todas sus tensiones y relaciones, mientras que en este se centra en el plano, la planta, como objeto principal de análisis, para finalmente intuir el traslado de la acción de la retícula al espacio, generando un bucle inevitable, e inherente a la disciplina. El libro, con vocación instrumental, refleja vivamente el ordenado pensamiento del autor y su preocupación por ejercitar una escritura precisa y comprensiva.

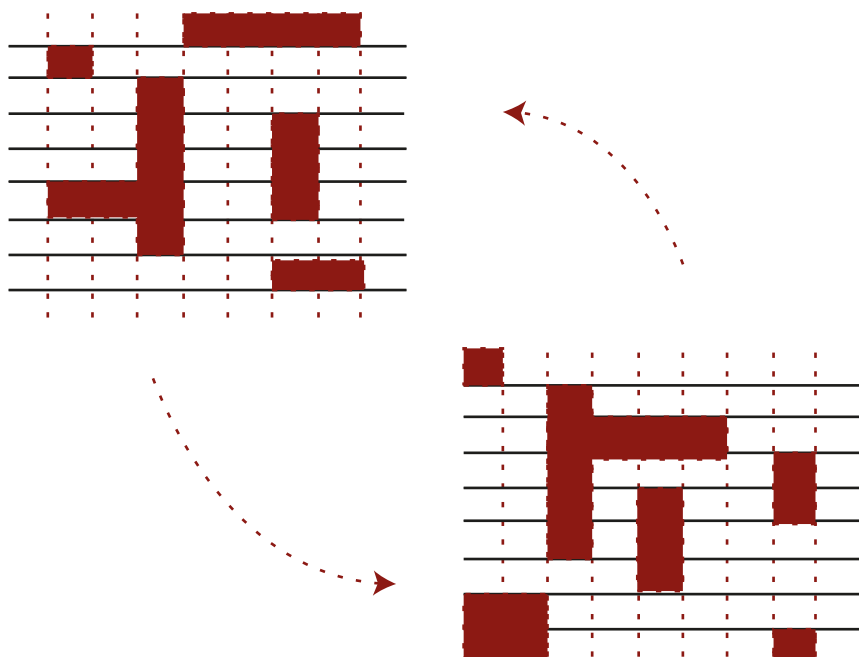

La identificación de la retícula como un tejido, puede distinguirse como una serie de elementos lineales próximos entre sí esto potencia la idea de conexión asociación e identidad a la arquitectura.

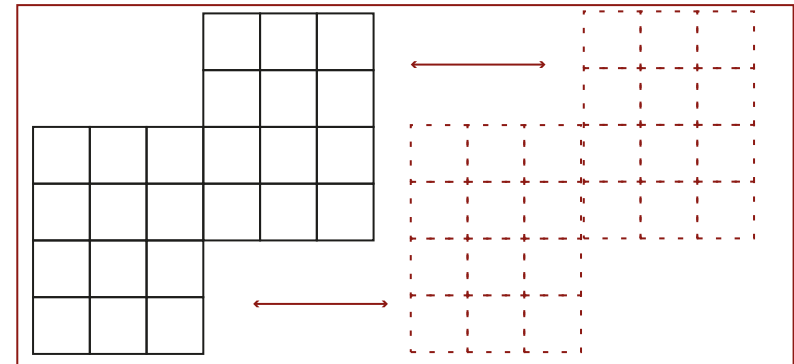

Proximidad visto como conjunto

La retícula vista como una forma de edificación cambiante en el espacio y en el tiempo, esto puede responder en los espacios públicos y privados o en lo colectivo e individual.

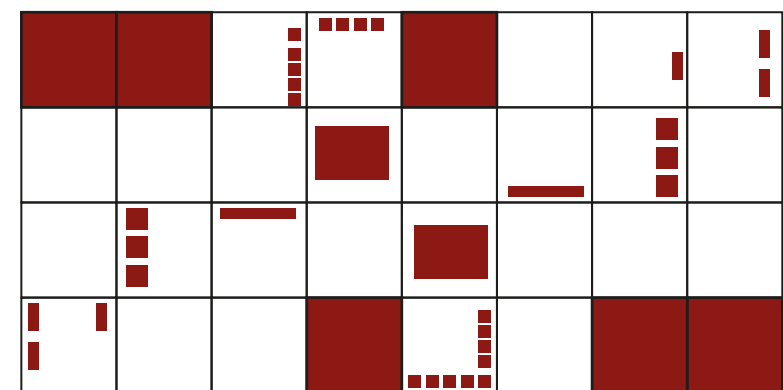

□ VACÍO
■ LLENO

La retícula presenta el mismo desarrollo no se puede decir que esta acabada o no acabada, siempre presenta las mismas características.

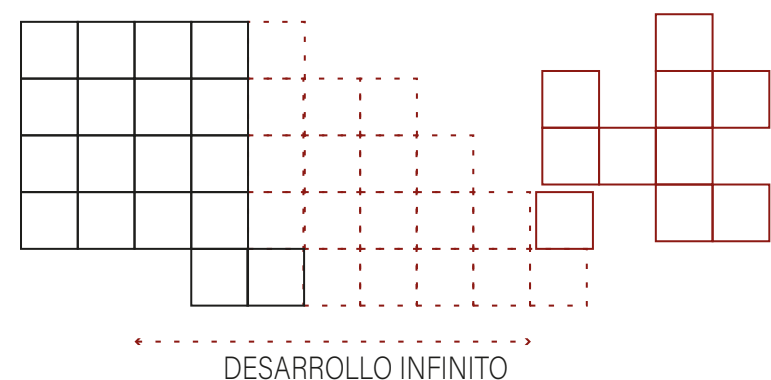
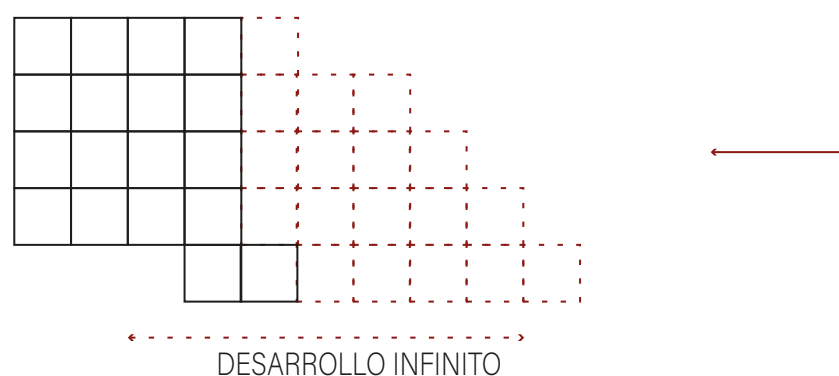

REFERENTES ARQUITECTÓNICOS

Autor :Yahdhira Álvarez Castellanos, Pablo Moreira -Natalia Corral
 Año:Agosto 2, 2016
 Titulo: Extensión del museo de la ciudad de Quito
 Construido

El museo de la ciudad de Quito crea diferentes patios que sirven como extensión de la plaza hacia el interior del proyecto.

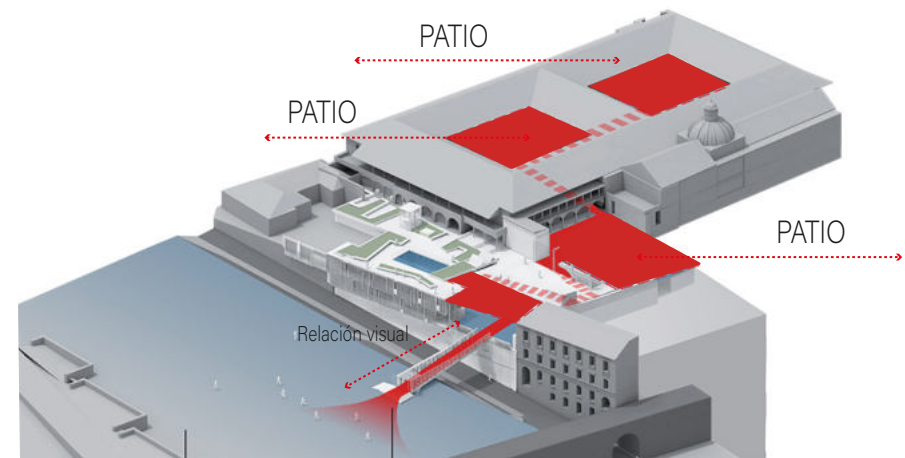

La propuesta de intervención en el museo de la ciudad de Quito nace del problema de la discontinuidad entre la Av. 24 de Mayo y el museo .

Jerarquía y conexión espacial entre vacíos: en la propuesta, los espacios libres son resultado de una intervención proyectual que les atribuye significado y que permite entenderlos como un circuito transitable continuo que atraviesa y da permeabilidad al conjunto edificado. Además hay una reinterpretación de los patios ya no solo como ornamentales sino también como articuladores entre un espacio y otro.

Valoración de la estructura morfológica de manzana: partiendo de la lectura histórica del estado original de las proporciones y composición de la morfología de la manzana, logrando así, con la propuesta, una intervención clara y legible, de fácil integración al contexto. También se crea una relación visual entre el interior del proyecto y el exterior

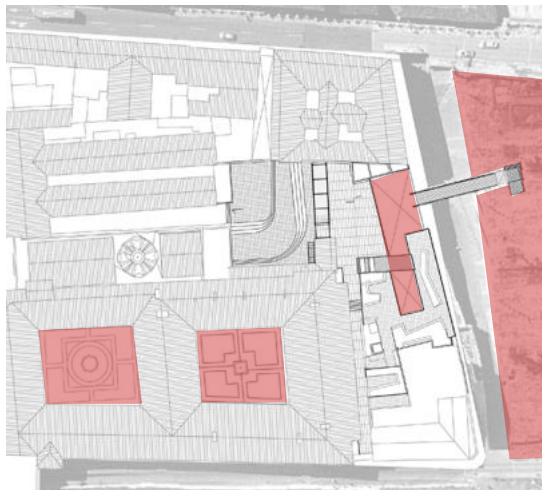

La fachada principal responde a un patron y un mismo ritmo , además que juega con llenos y vacíos para dar continuidad y reciprocidad a las fachadas existentes en el sector .

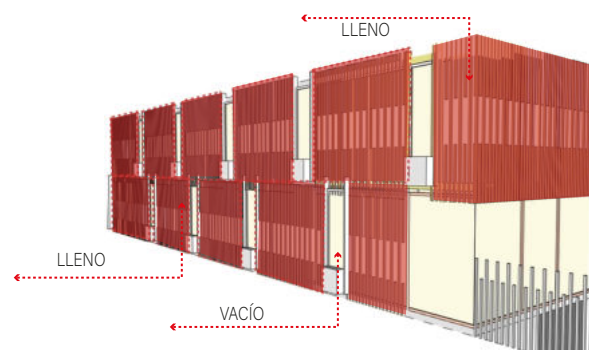



La ampliación del Ayuntamiento de Gotemburgo
(construida entre 1935 y 1937)
Arquitecto: Erick Gunnar

NEXO

Se genera un Nexo entre lo antiguo y lo nuevo mediante un retranqueo para generar una unidad, la composición de lo antiguo es en 9 espácios mientras que la nueva es de 6 espácios.



Se crea un nexo entre lo nuevo y lo antiguo generando una unidad.

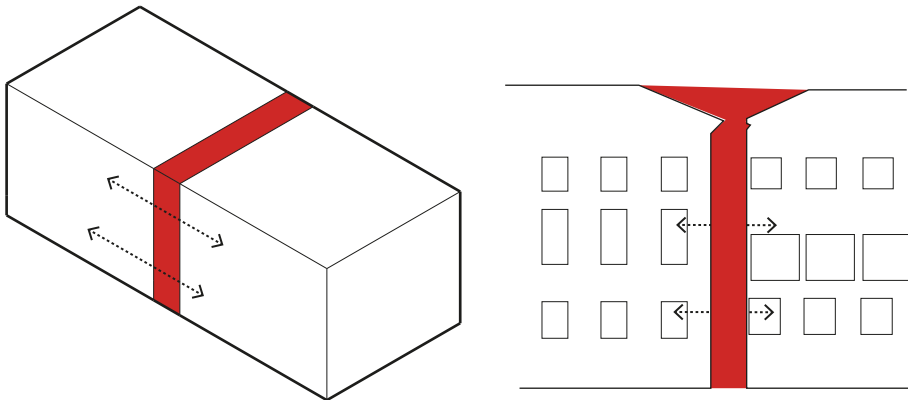

Asimetría

Las ventanas del nuevo edificio no presentan simetría creando una dualidad flexionada, a pesar de que son distintas se lee a la edificación como una unidad.



 No existe simetría para no generar continuidad

CONTINUIDAD

La edificación busca crear una ampliación que se entienda como una sola y cree continuidad.

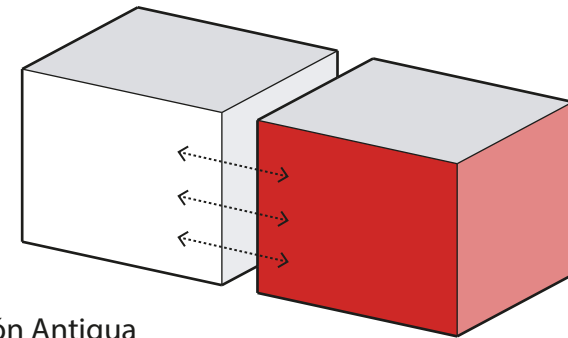

Edificación Antigua

Edificación Nueva

Exsiste un solo ingreso lo que permite al usuario percibir a la edificación

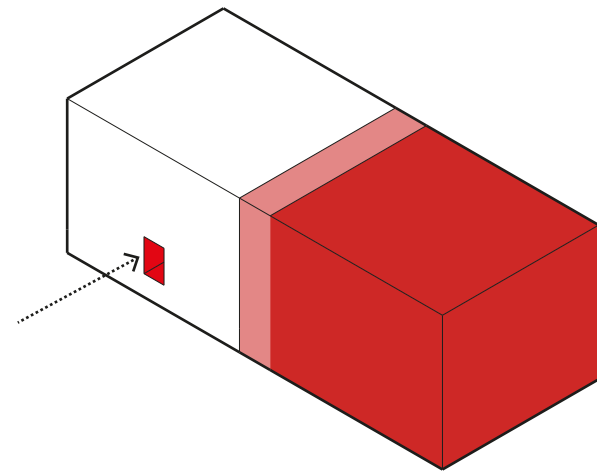

Las fachadas no presentan simetría entre lo antiguo y lo nuevo sin embargo se lee como una sola composición.

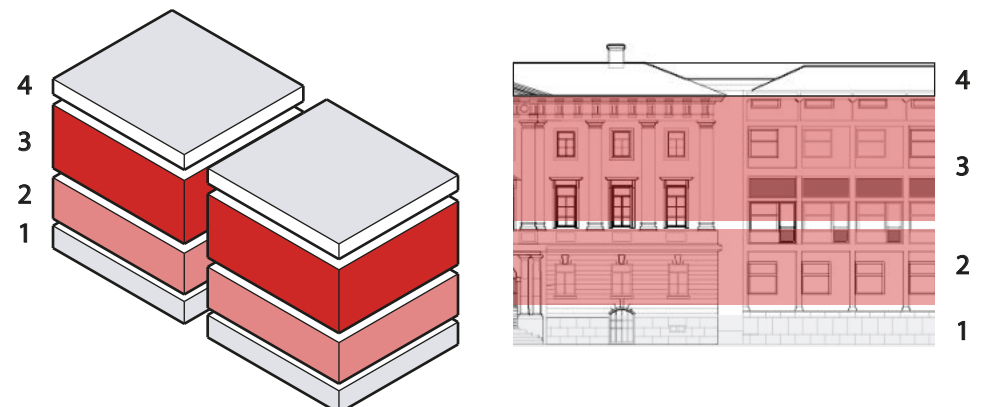



Universidad Libre de Berlín o
1973
Arquitectos: Josin y Woods

La universidad libre de Berlín es la mayor de las tres universidades de Berlín , con más de 39,000 estudiantes y alberga a 3,600, el objetivo era llenar conectar espácios mediante vacíos articuladores

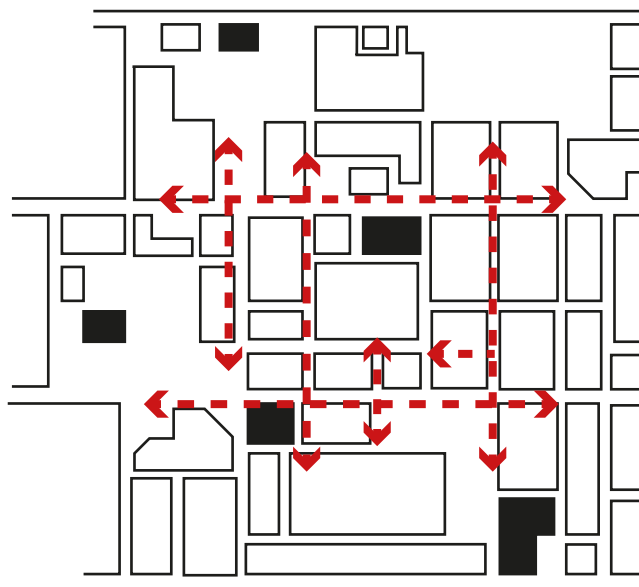
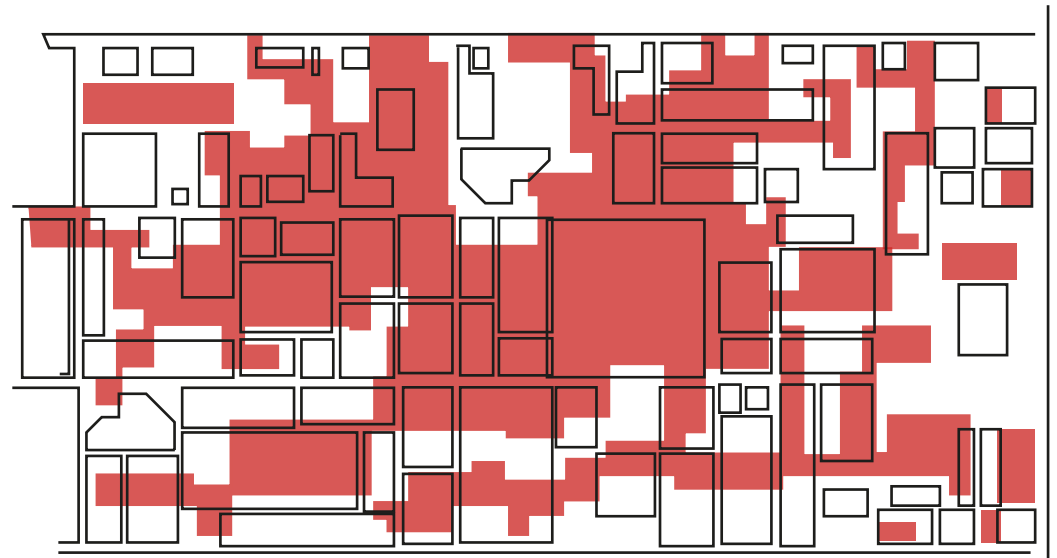

Pacios como elementos estructuradores del espacio :

Presentan distintas formas y dimensiones según su función.

Pacios de transición

Pacios en torno a los que organiza el espácio

Pacios como zonas de descanso

Pacios con escaleras

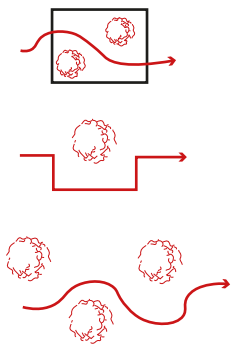

Creación de recorridos mediante una vía principal centrada , interconectada y unida mediante una serie de vías de menos sección y meramente circulatorias que se disponen de manera perpendicular

Entender la arquitectura como un tapiz extendido en un terreno, el edificio es de baja altura y alta densidad , como toda la malla cuenta con espacios construidos y espacios vacíos . Son estos vacios o patios los que estructuran la trama , dividen usos o se convierten en extensiones de los espácios interiores e interiores , estos patos proporcionan flexibilidad.

Conceptualmente se puede observar en plata la formación del edificio utilizando la modulación para lograr una forma y vacíos que articulen el espacio interior y exterior .

Verticalmente el proyecto se conecta por escaleras y rampas , dando prioridad a la red peatonal.El edificio respira , crece se desplaza y se transforma con la sociedad, el tiempo forma parte del proyecto , que si quiere nunca estará acabado debido al concepto "abierto al cambio" un proyecto que siempre evolucionará es un proyecto vivo (Woods)

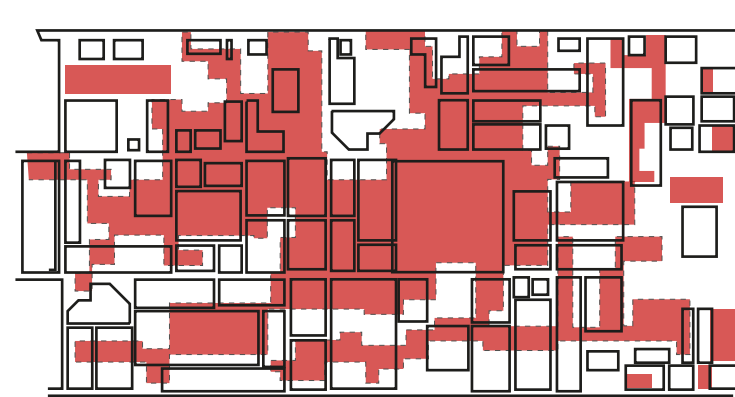
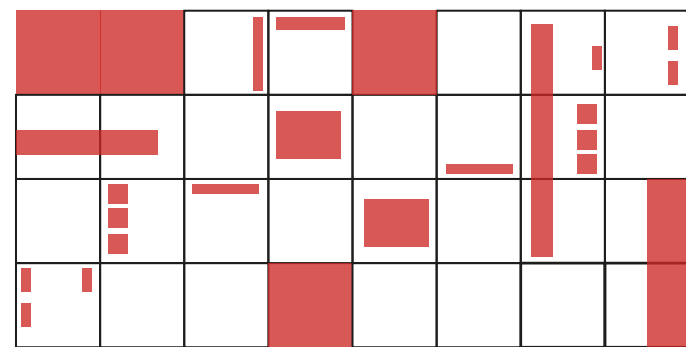

ESTRATÉGIAS

07

7.1

ESTRATÉGIAS DE PROYECTO -DIAGRAMAS DE ESTRATEGIAS

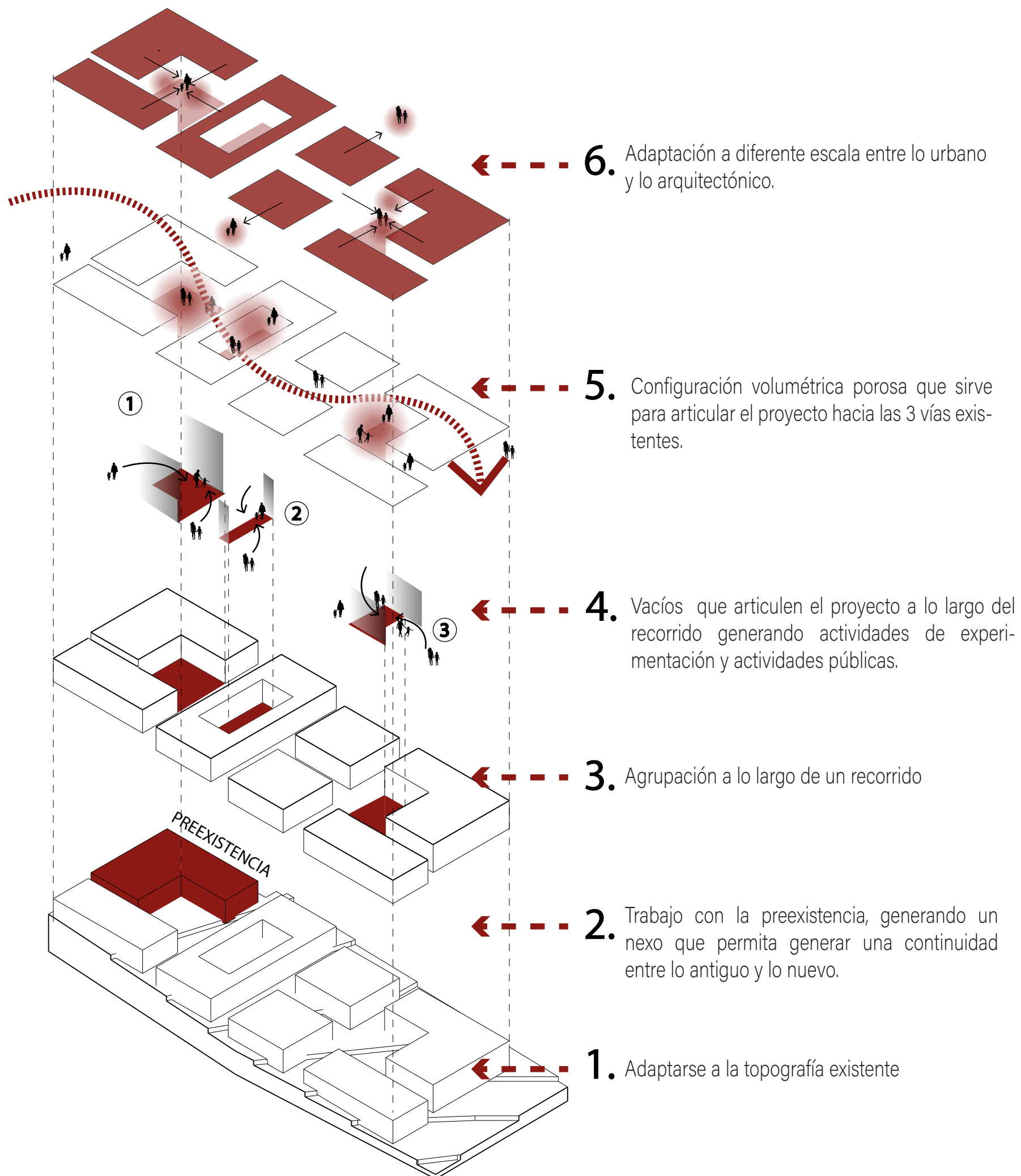

01. Adaptarse a la topografía existente

Presenta dos tipos de pendientes una del 11% en la parte superior del proyecto, en la parte mas baja presenta una pendiente 15% esto por que Zámbriza presenta una forma de meseta , en la parte superior es más plana que hacia los bordes.

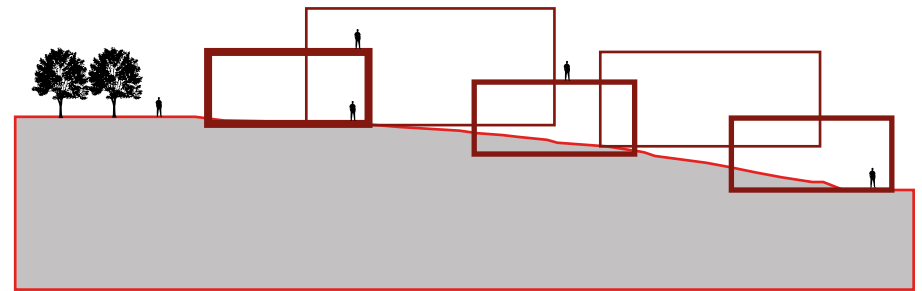
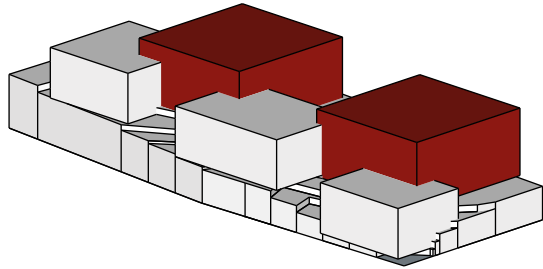

AREA 26050m2
Cos 80%

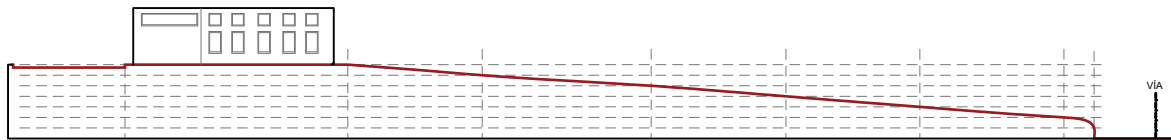

Adaptarse a la topografía existente para lograr que el proyecto responda a las diferentes alturas y se adapte a las 3 vías existentes, generando así ingresos.

02. Trabajo con la preexistencia

Existe un solo ingreso lo que permite al usuario percibir a la edificación más antigua.

Se crea un nexo entre lo nuevo y lo antiguo generando una unidad.

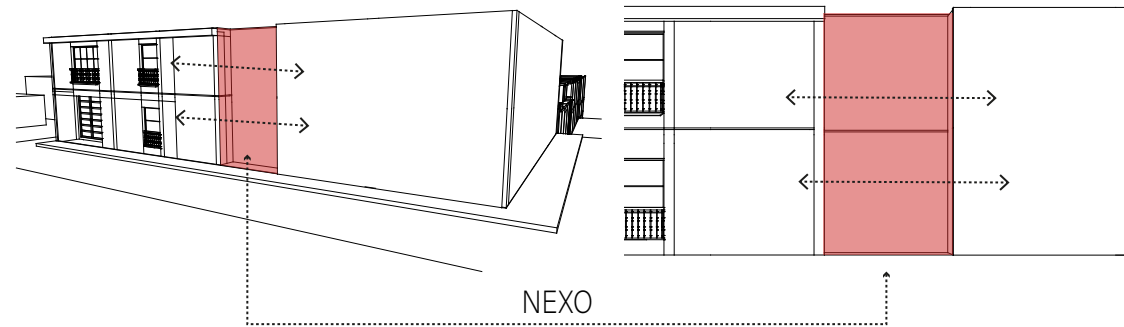
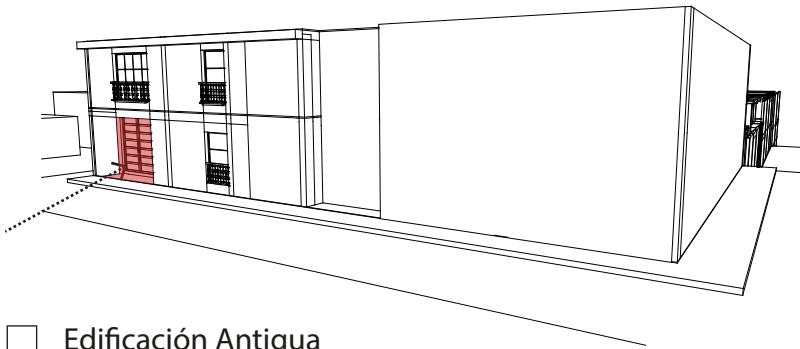

□ Edificación Antigua

■ Edificación Nueva

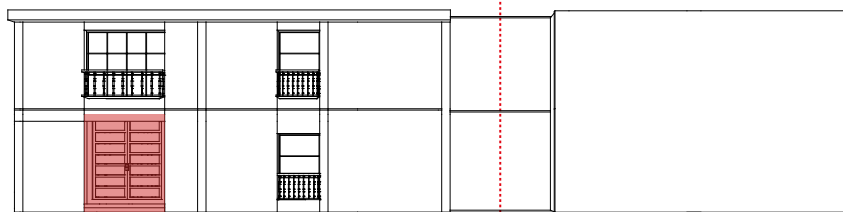

No existe simetría para no generar continuidad

Las fachadas no presentan simetría entre lo antiguo y lo nuevo sin embargo se lee como una sola composición.

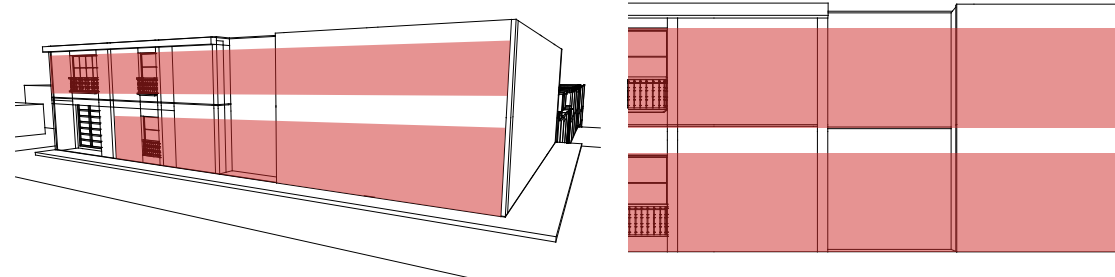

03. Agrupación a lo largo de un recorrido

Agrupación a lo largo de un recorrido

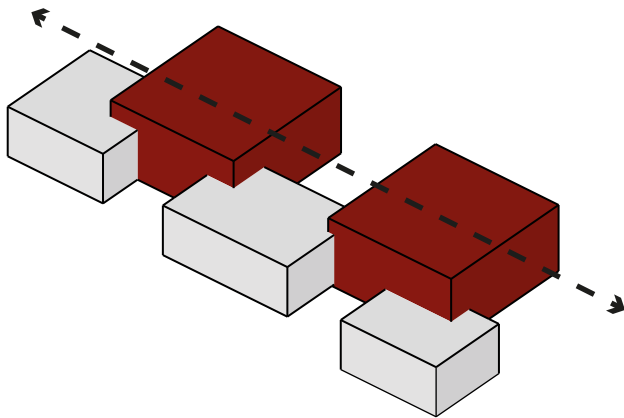
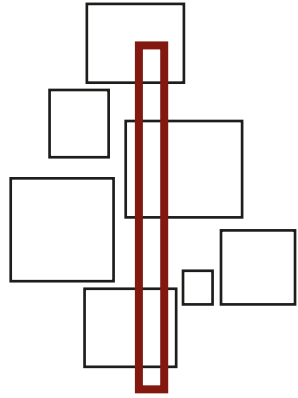

Superposición de módulos

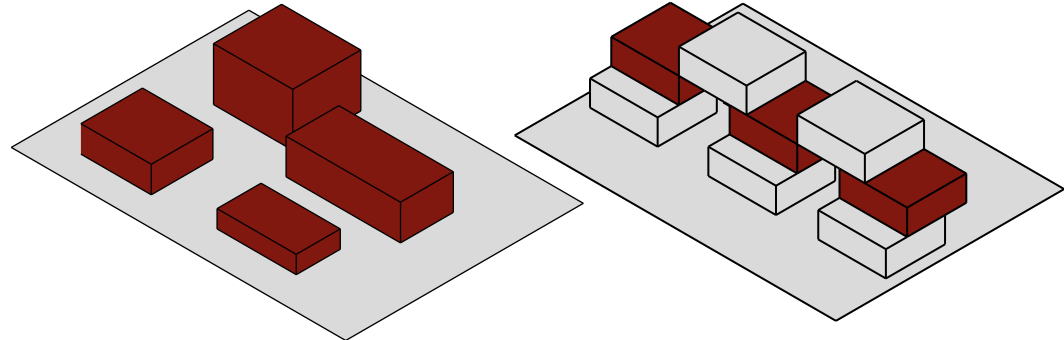

Superposición de módulos con una agrupación a lo largo del recorrido

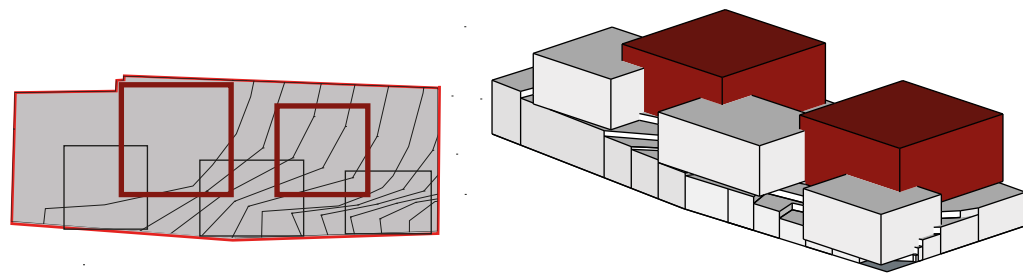

04. Vacíos articuladores del proyecto

Patios que ayuden a articular y organizar el espacio

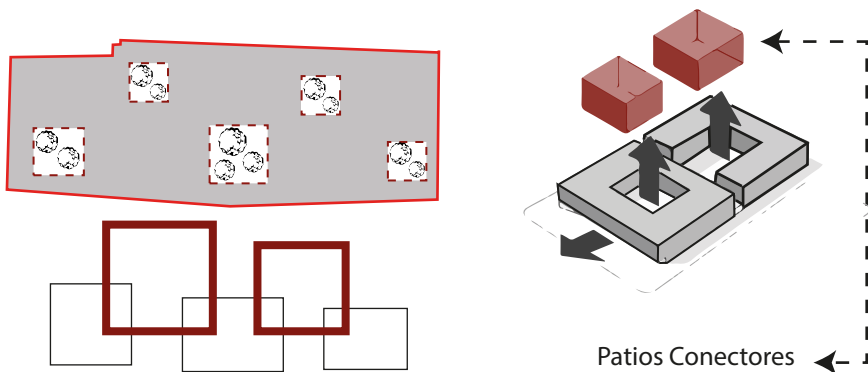

05. Configuración porosa

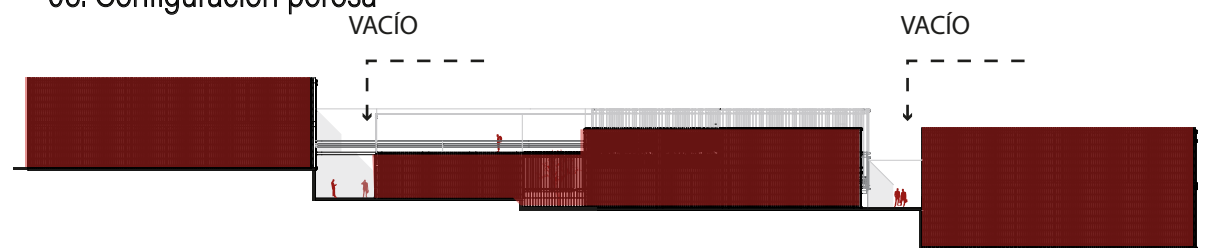

Generar una fachada porosa que me permita marcar ingreso y actividades a lo largo del proyecto.

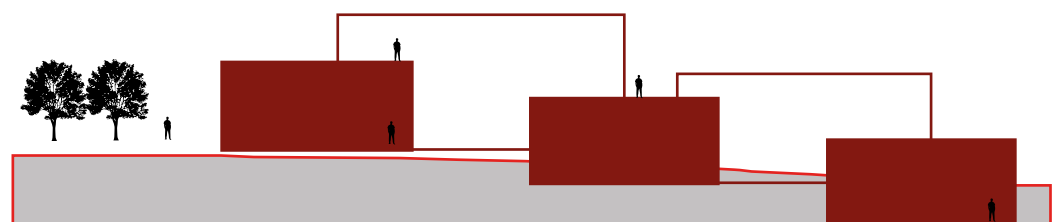

PROYECTO ARQUITECTÓNICO

08

8.1

IMPLANTACIÓN GENERAL

PLANTA GENERAL

PLANTA NIVEL+0.00

PLANTA NIVEL+3.04

PLANTA NIVEL+4.06

PLANTA NIVEL+6.07

ISOMETRÍA GENERAL

CORTES

FACHADAS

DETALLES ARQUITECTÓNICOS

IMPLANTACIÓN

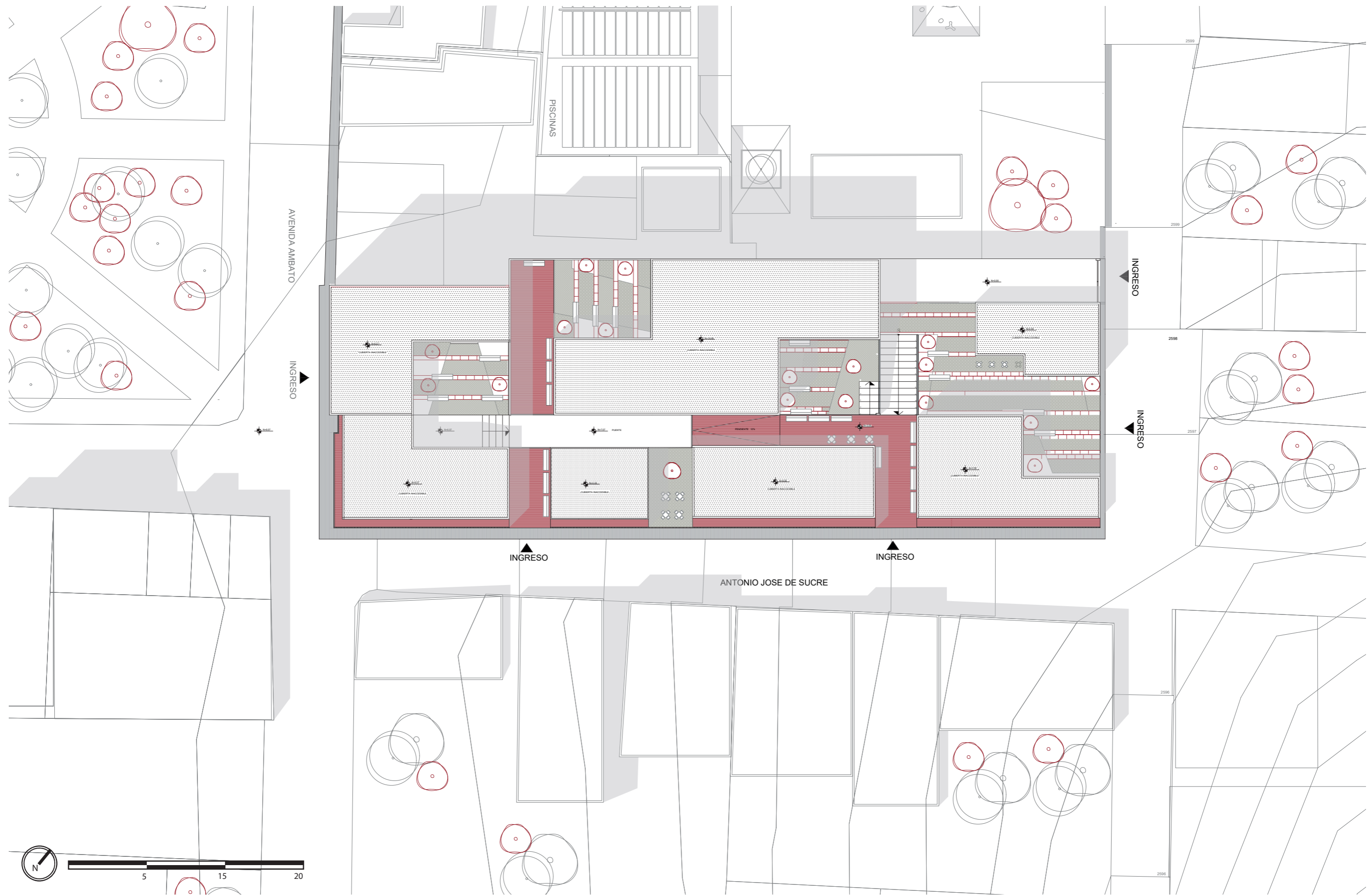

PLANTA GENERAL DE ACCESOS

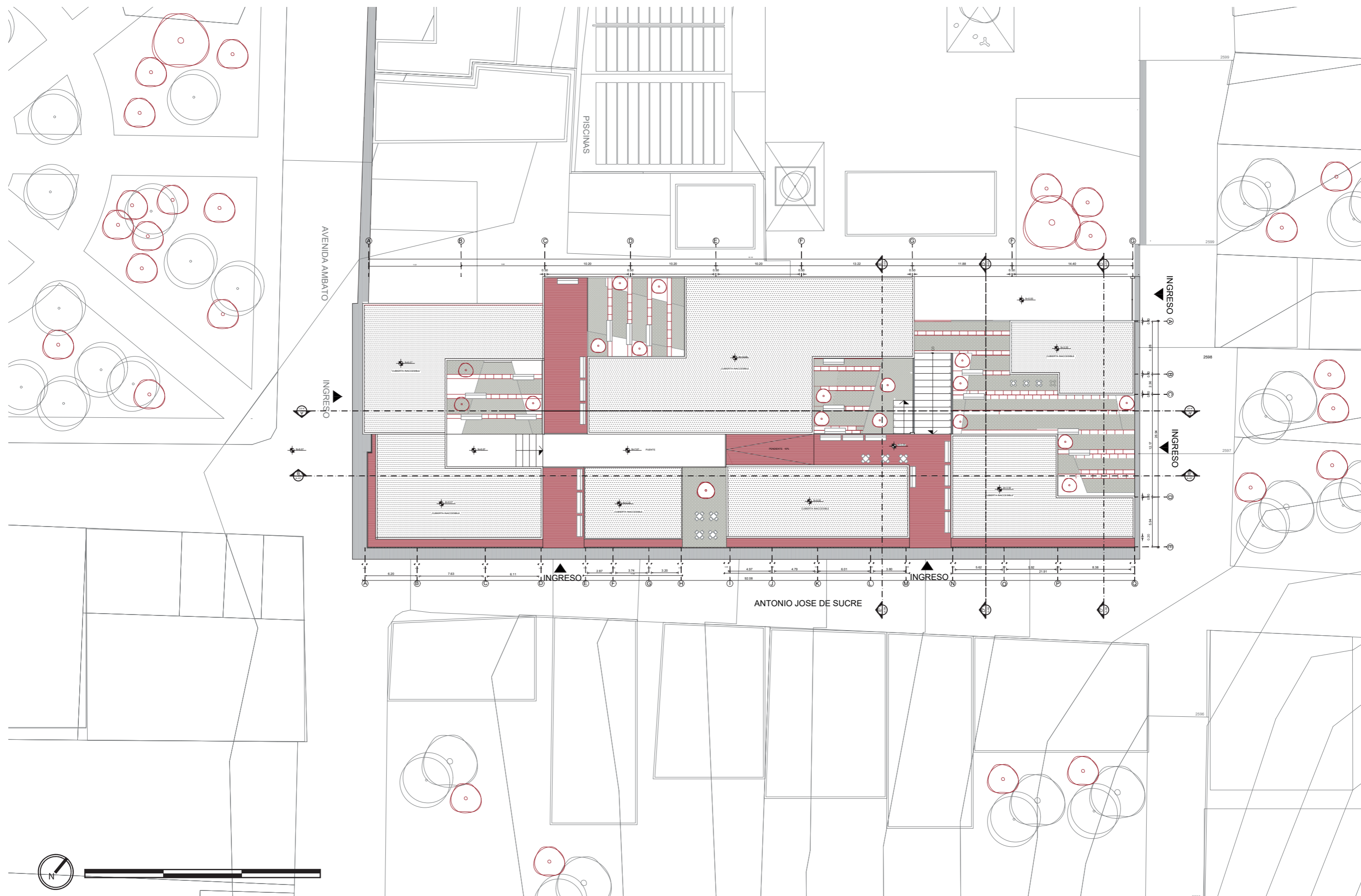

PLANTA N+0.00

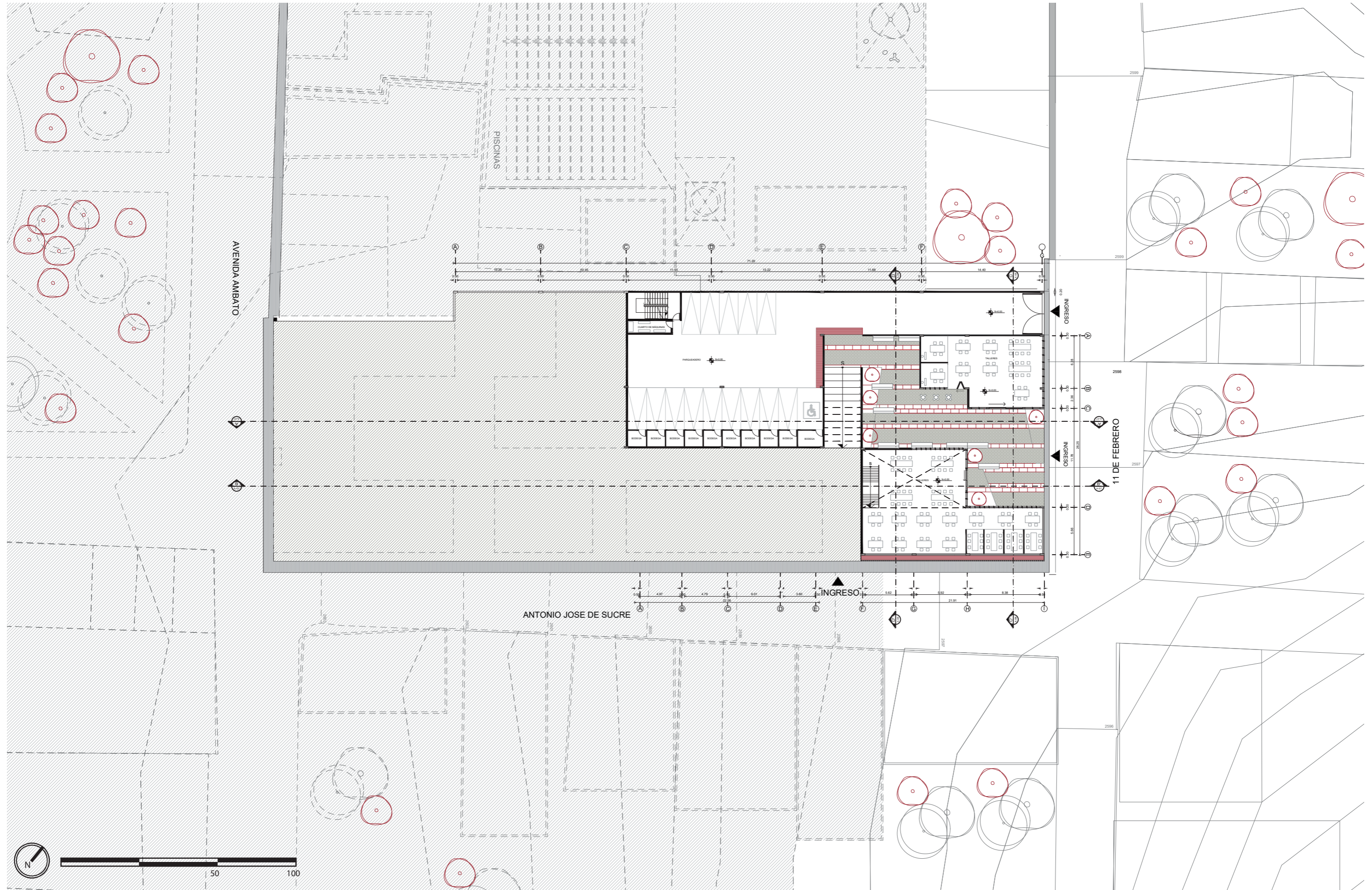

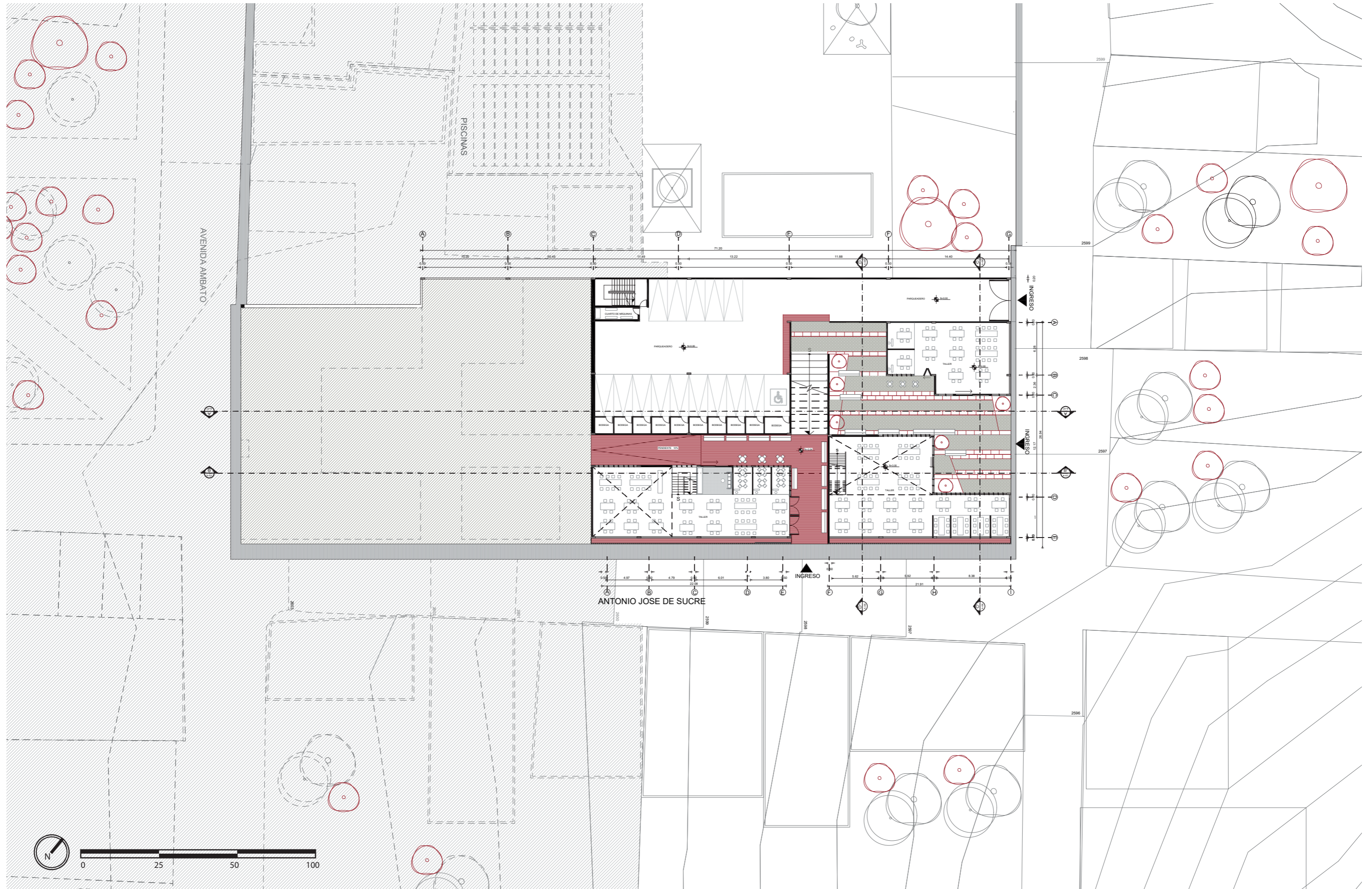

PLANTA N+4.06

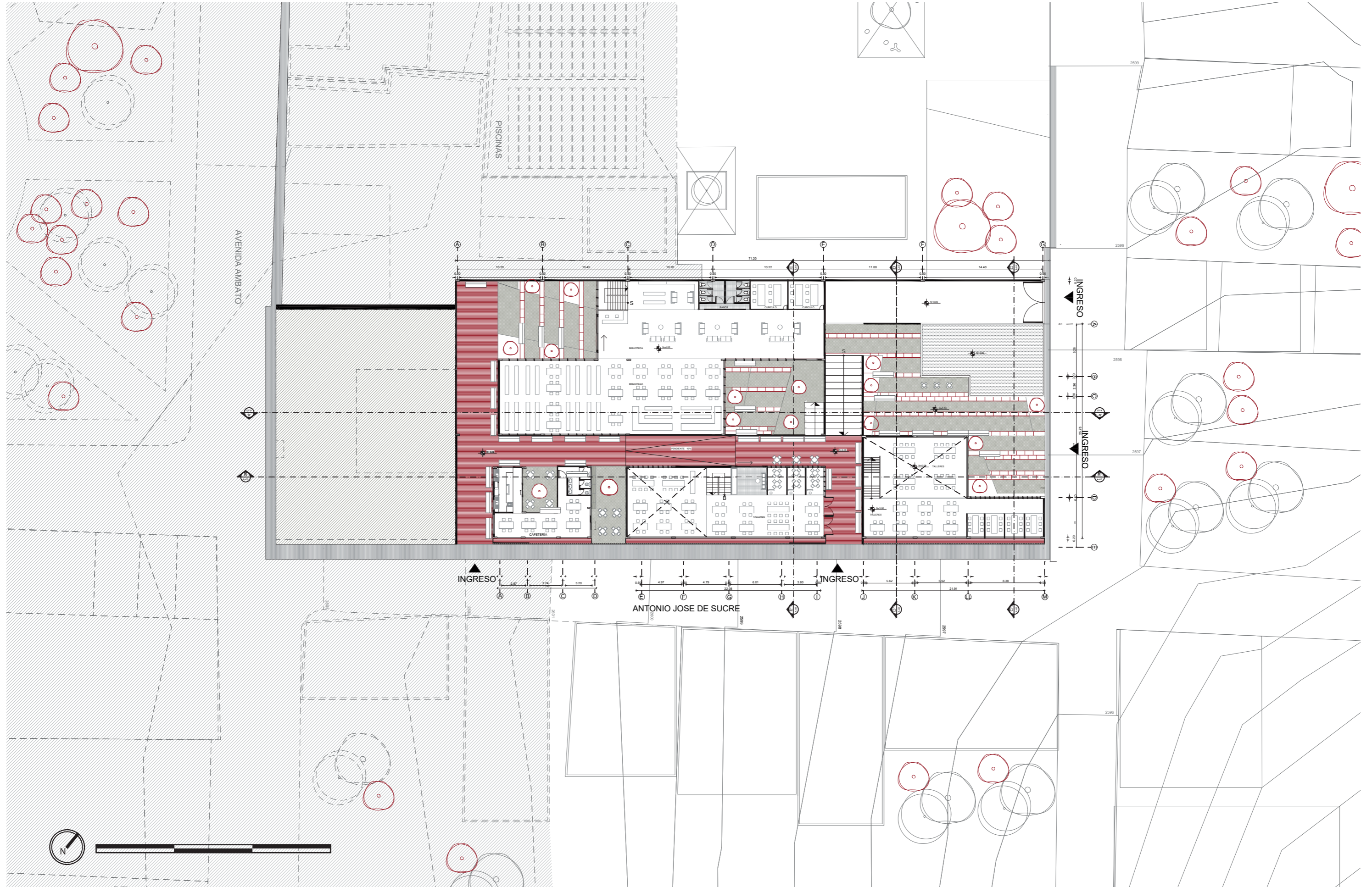

PLANTA N+6.07

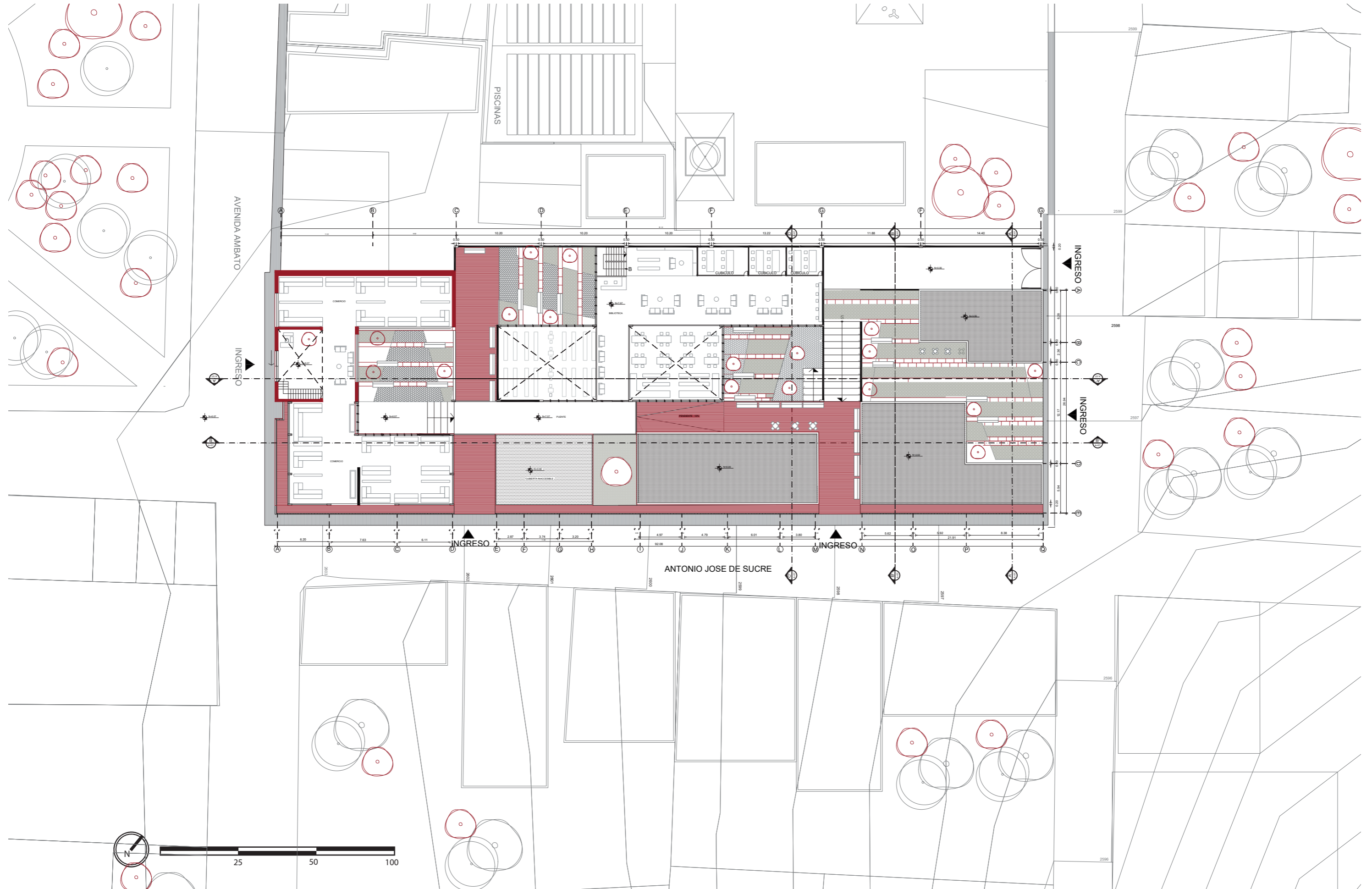

PLANTA N+9.07



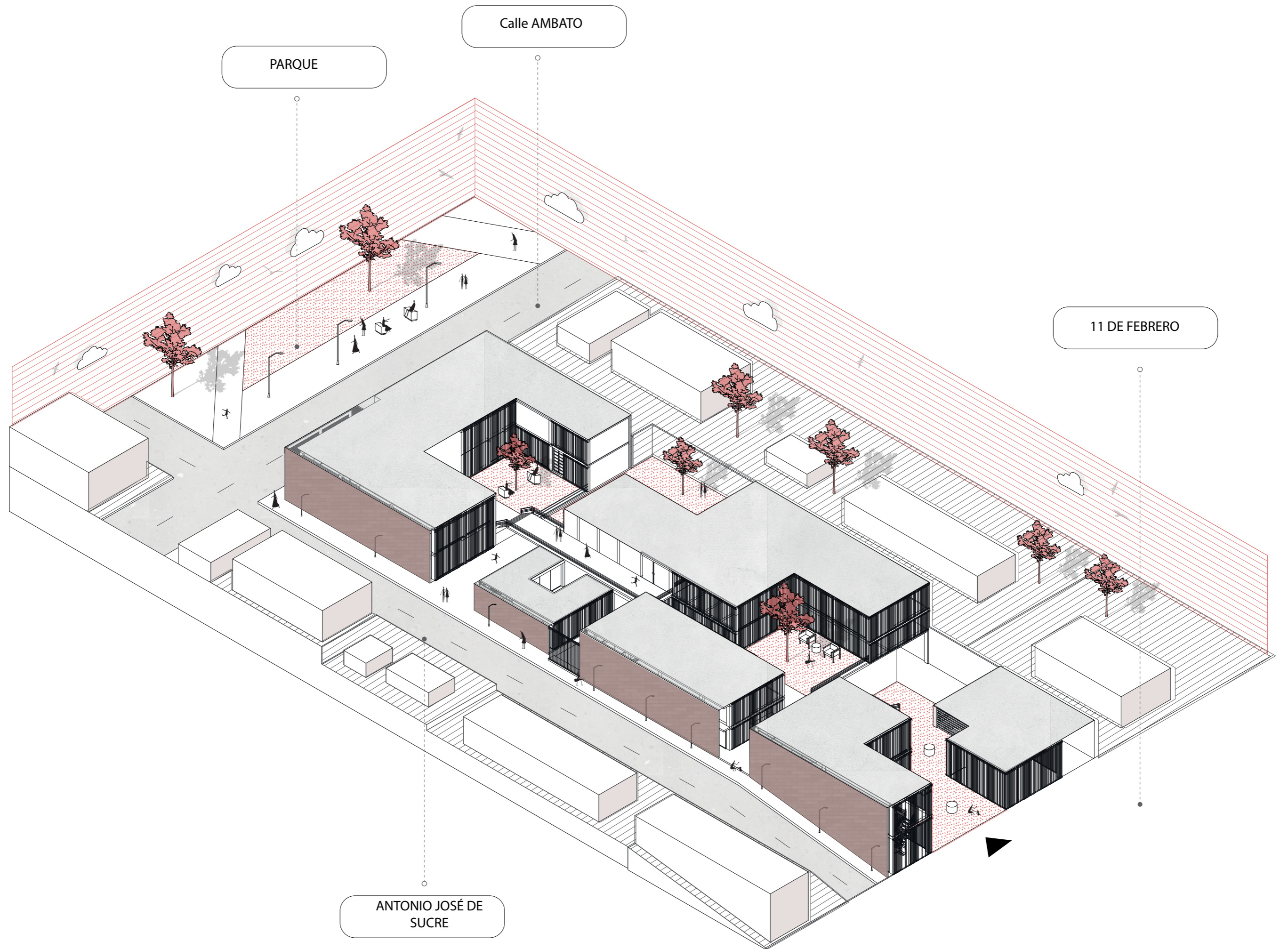

CORTES

CORTE A-A'' / CORTE B-B''

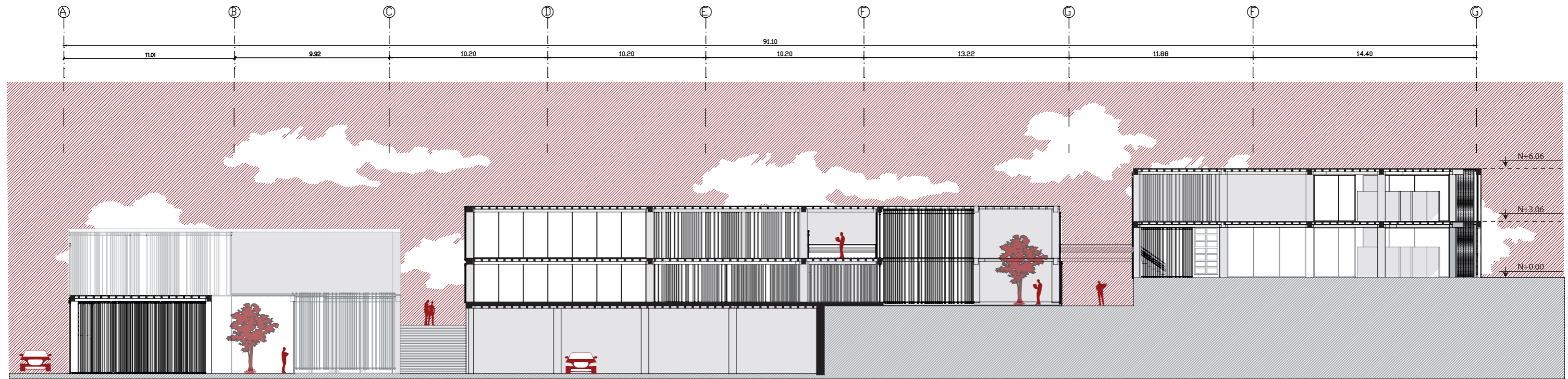

CORTE LONGITUDINAL A-A'''

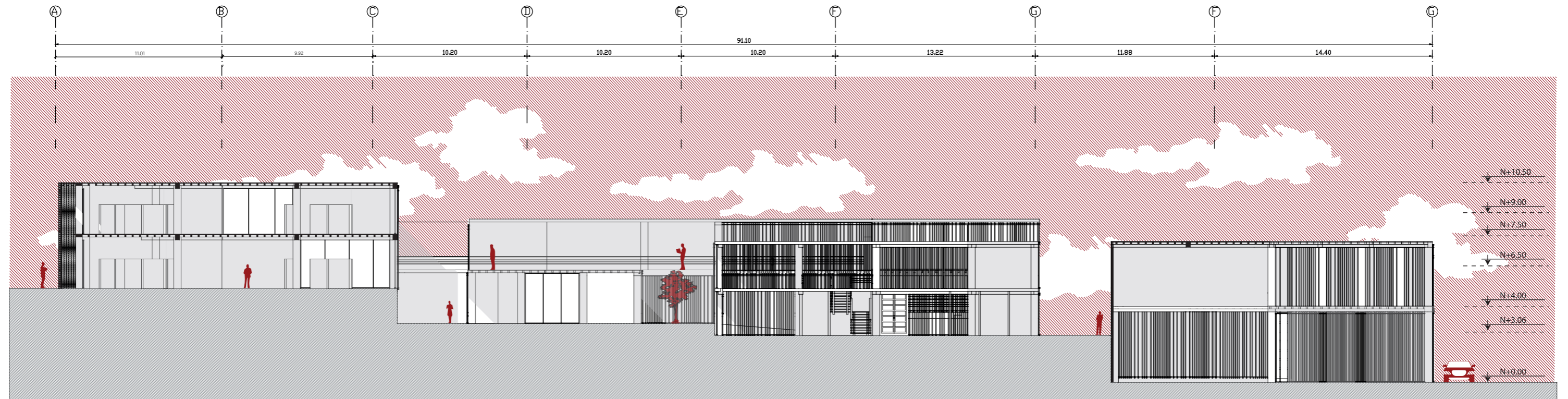

CORTE LONGITUDINAL B-B'''



CORTE C-C''

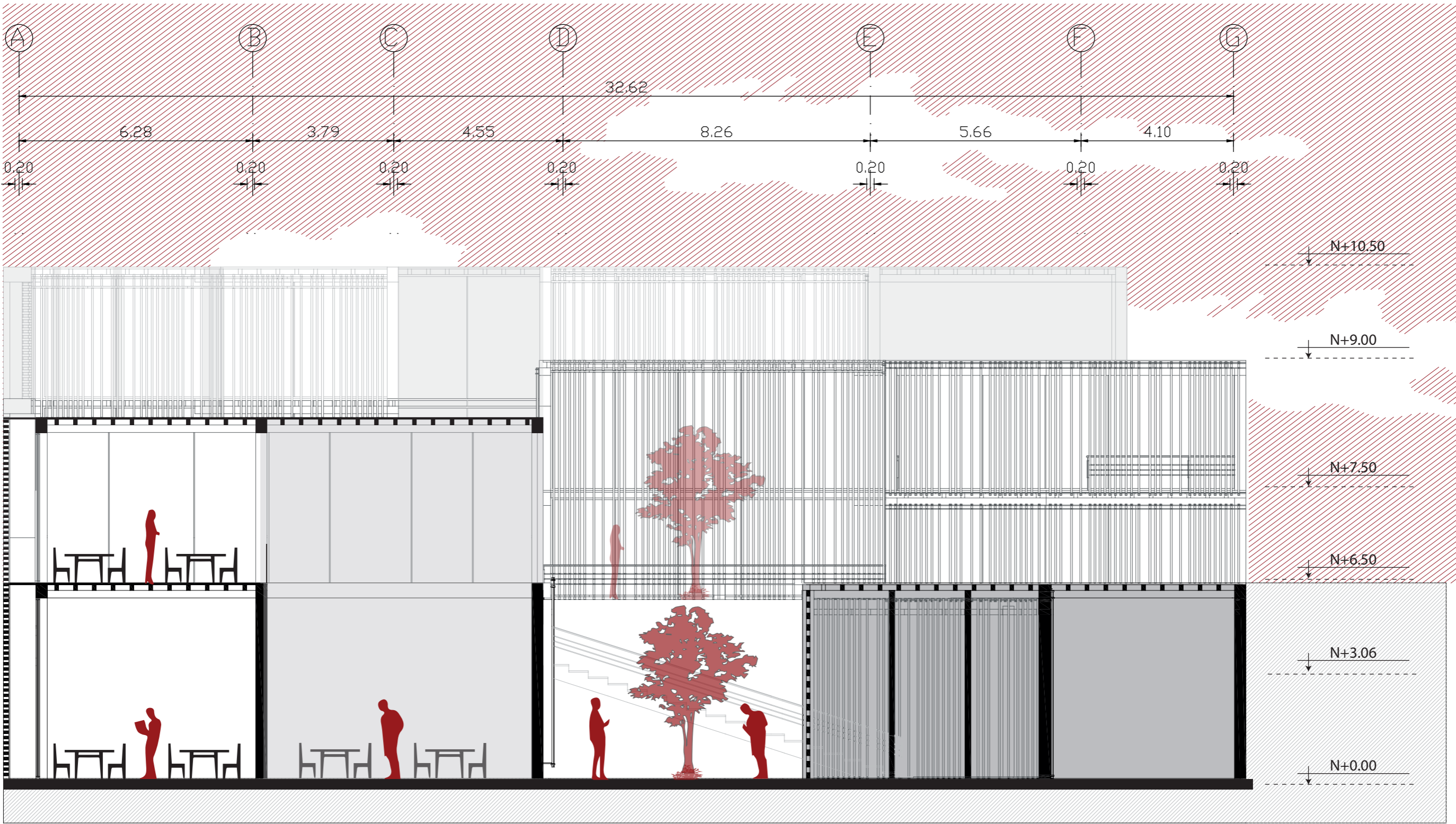

CORTE TRANSVERSAL C-C'''

ESC - 75

CORTE D-D''

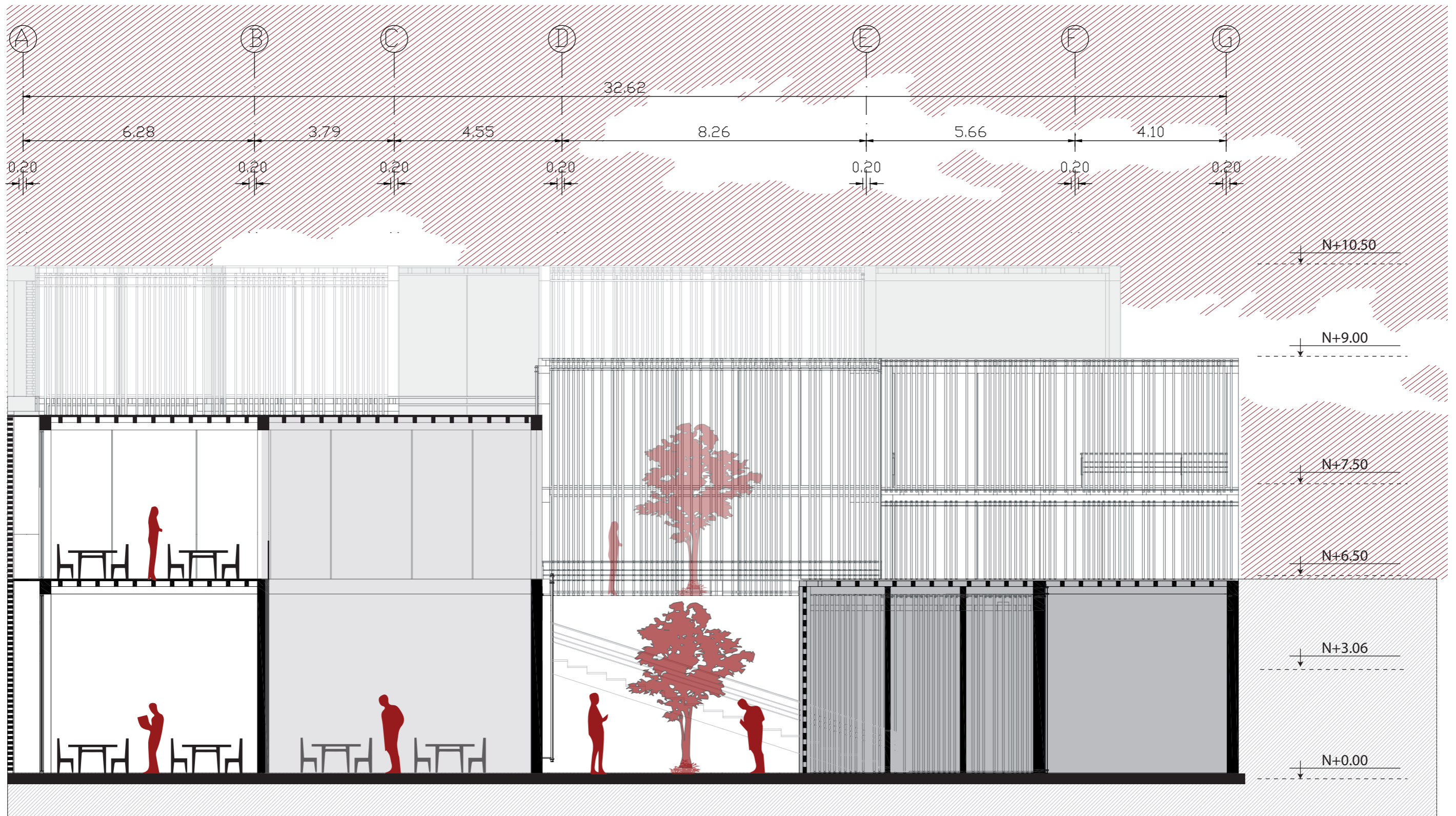

CORTE TRANSVERSAL C-C'''

ESC - 75

CORTE E-E''

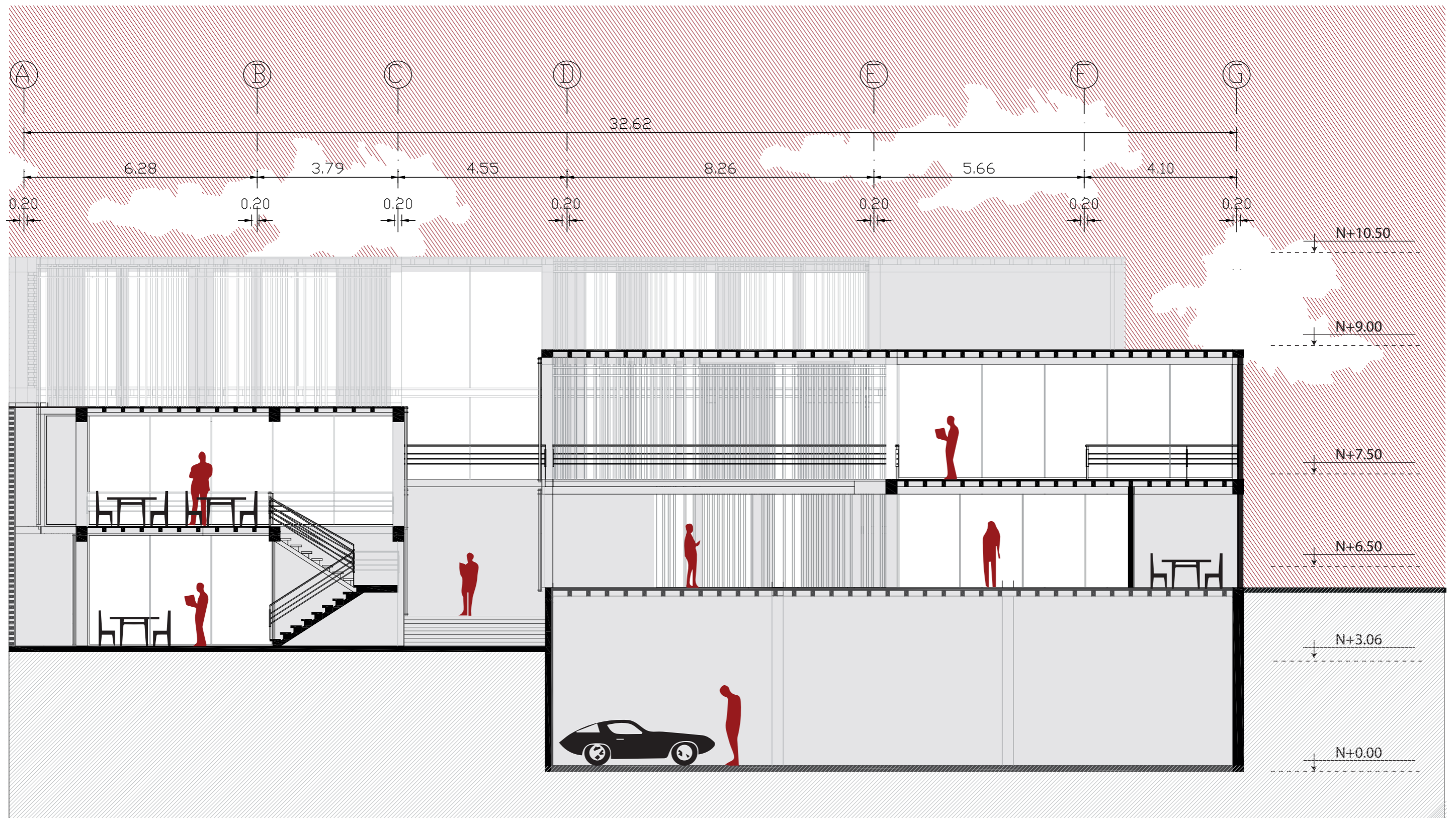

CORTE TRANSVERSAL E-E'''

ESC - 75

CORTES FUGADOS

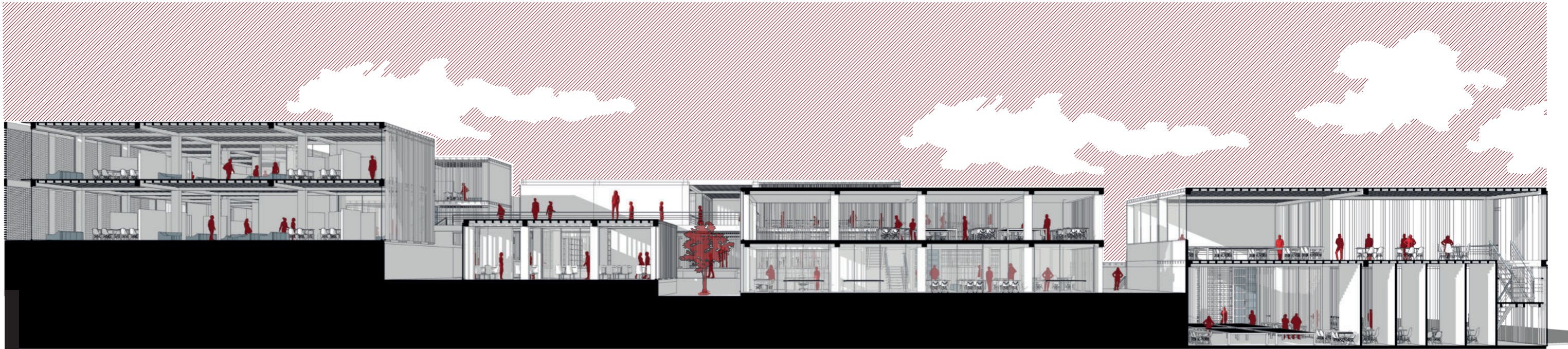

CORTE FUGADO LONGITUDINAL A-A'''

ESC - 250

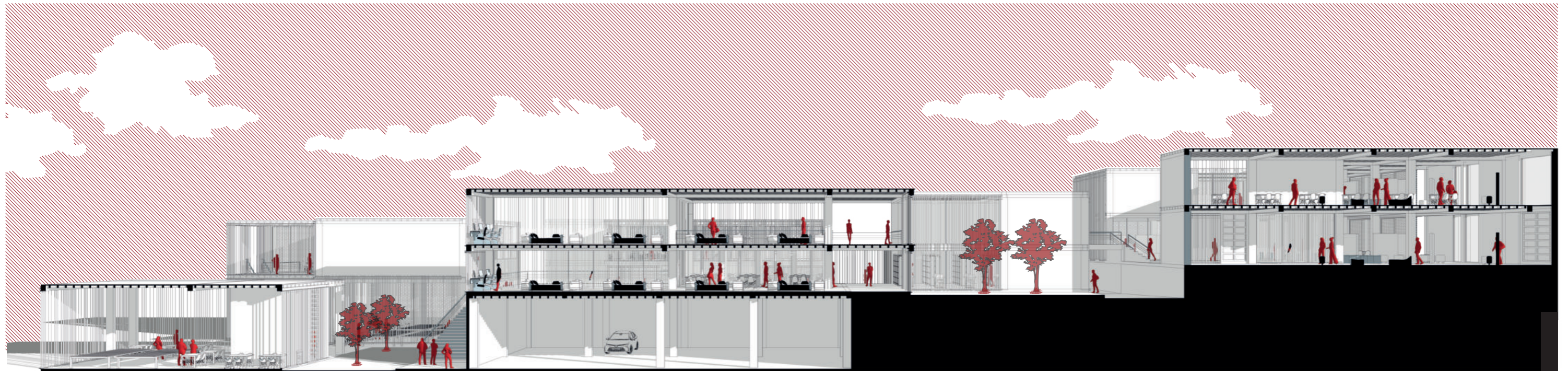

CORTE FUGADO LONGITUDINAL B-B'''

ESC - 250

CORTE FUGADO TRANSVERSAL

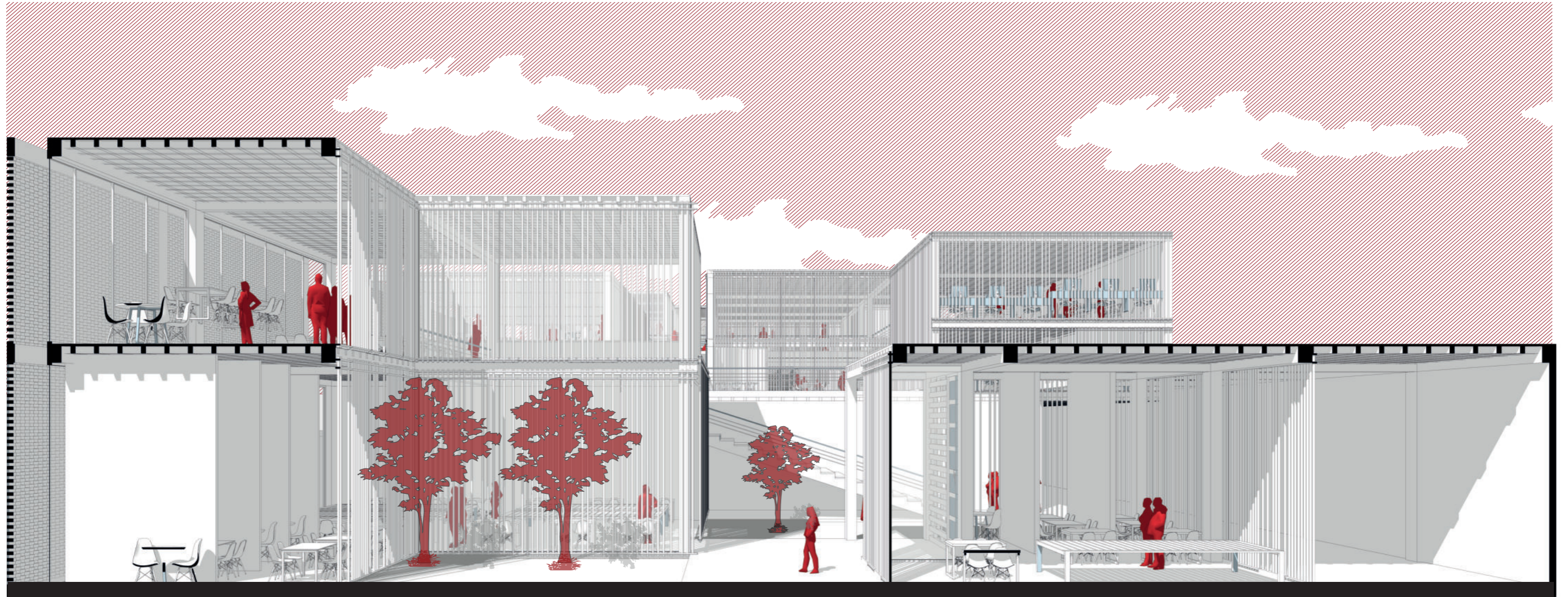

CORTE FUGADO TRANSVERSAL -A-A''

ESC - 1/100

CORTE FUGADO TRANSVERSAL



CORTE FUGADO TRANSVERSAL B-B''

ESC - 1/100

FACHADAS

FACHADAS

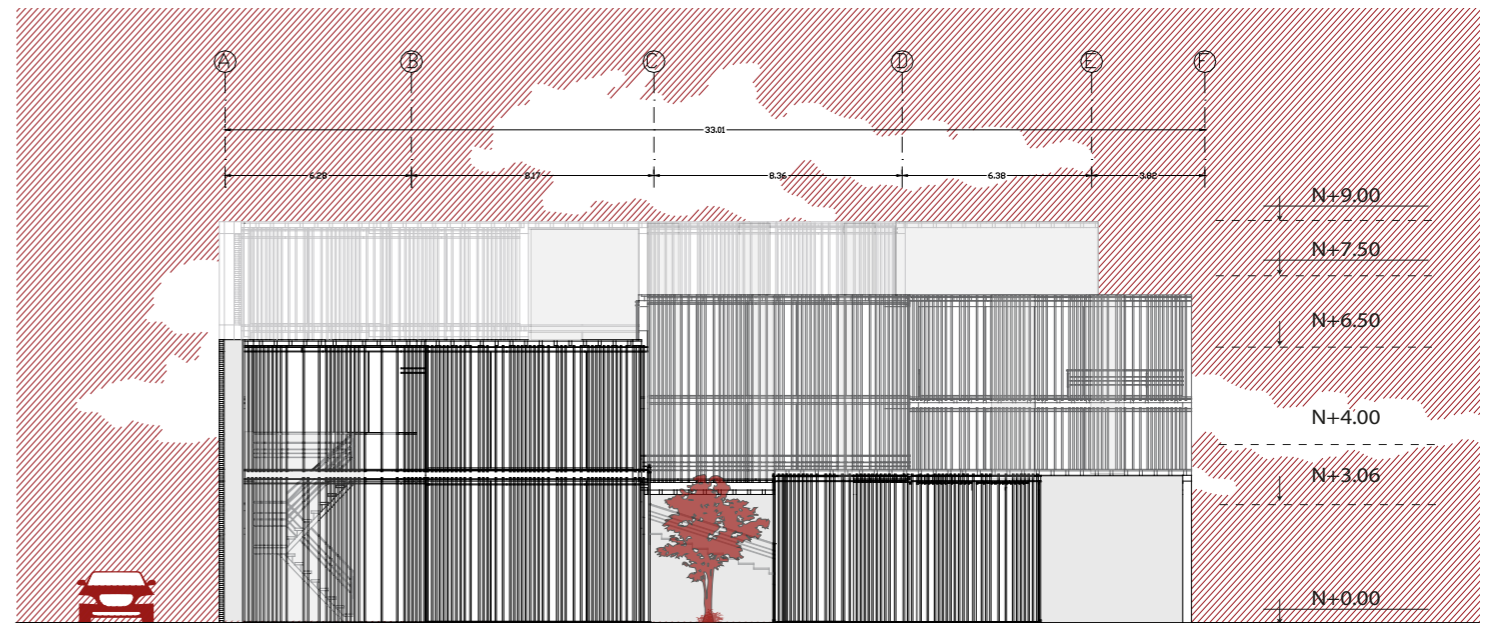
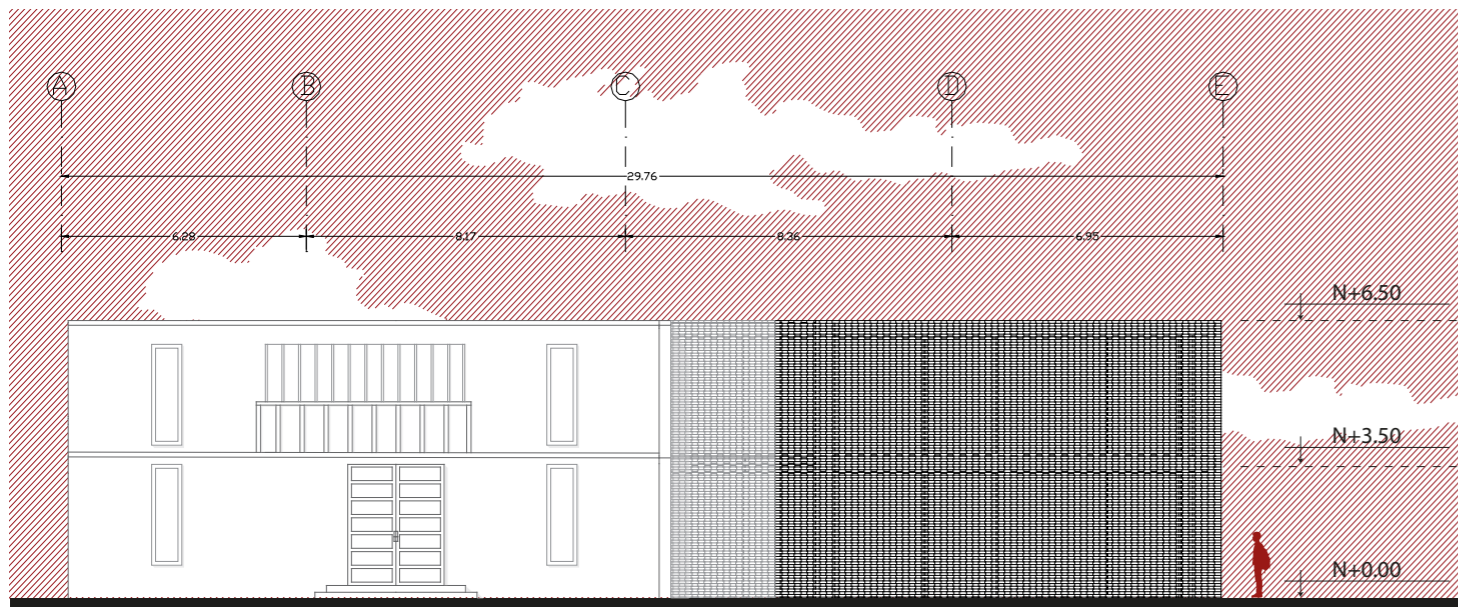
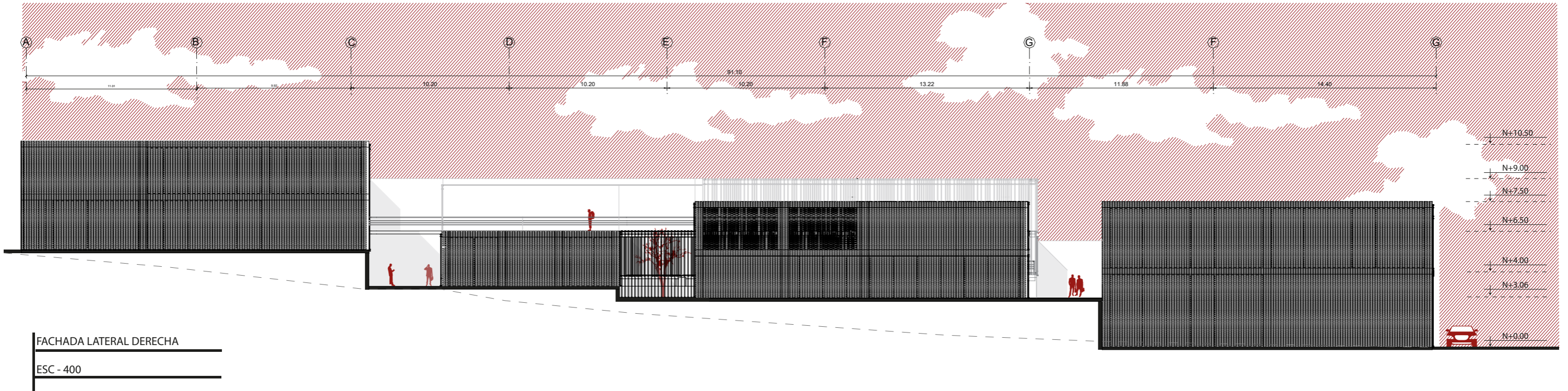

PROYECTO ARQUITECTÓNICO

09

9.1

PERPECTIVAS INTERIORES
PERSPECTIVAS EXTERIORES

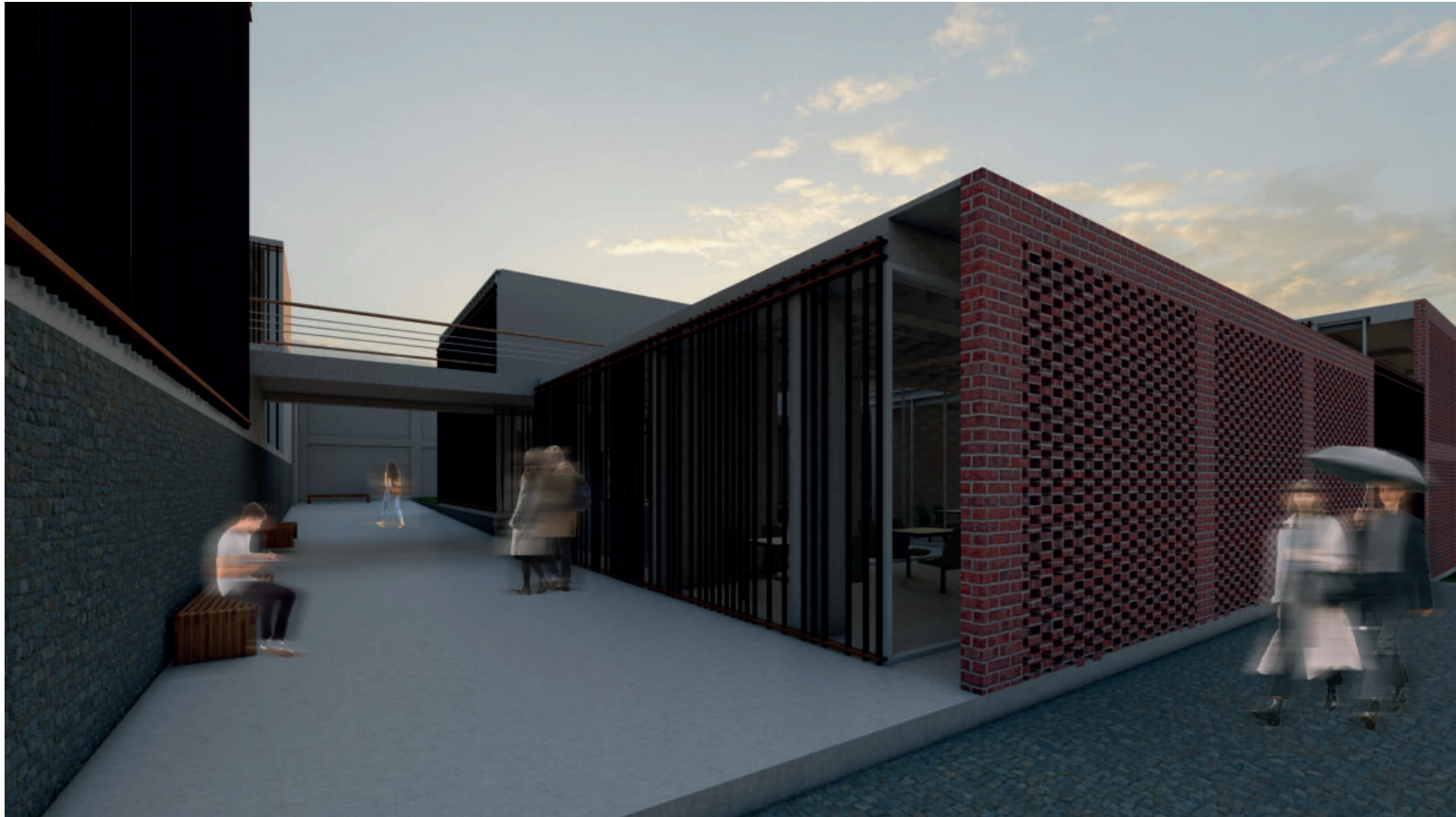

Ingreso calle 11 de Febrero

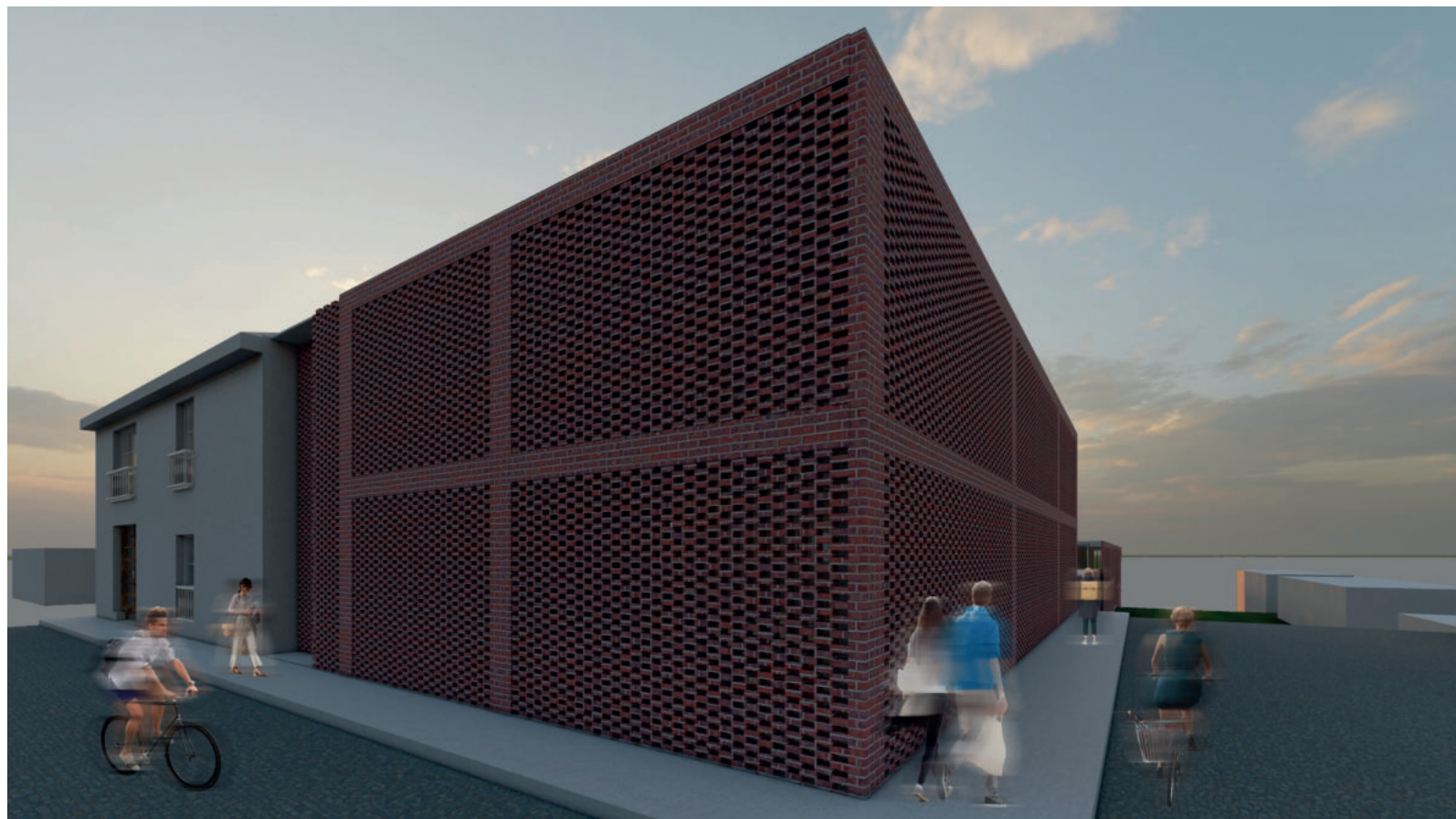

Ingreso calle Ambato



Patio de comercio

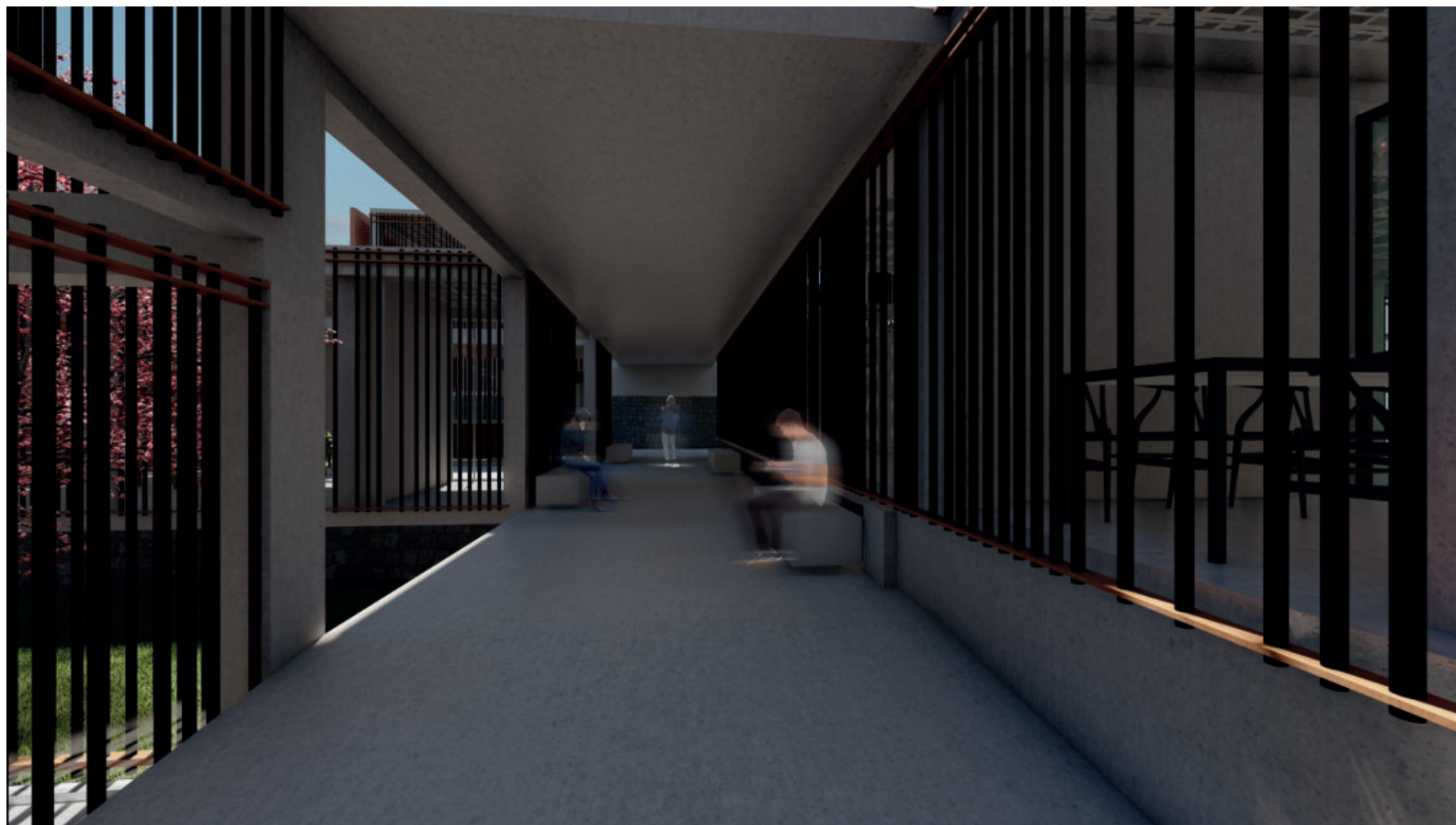

Caminería exterior

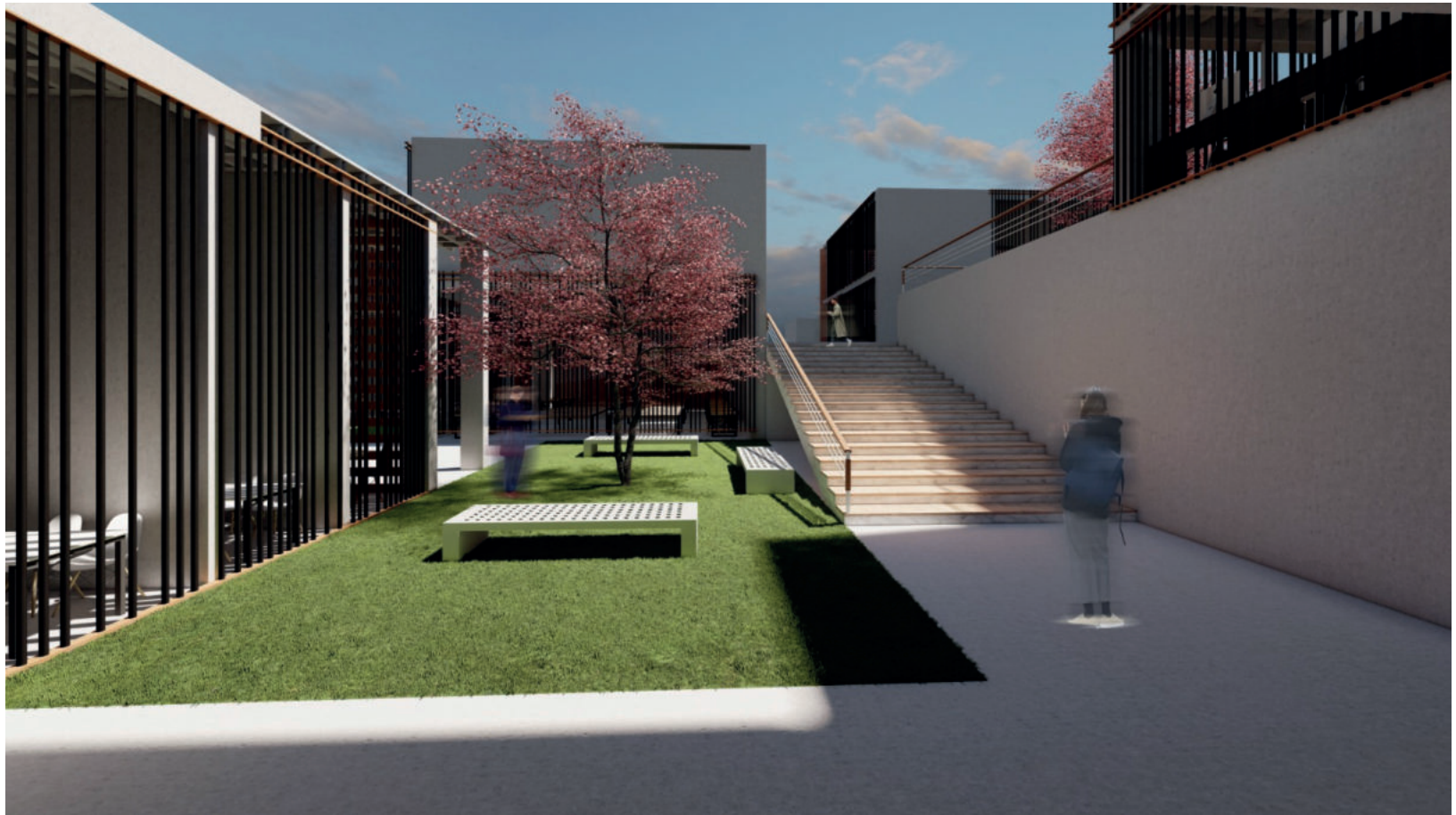

Patio Talleres

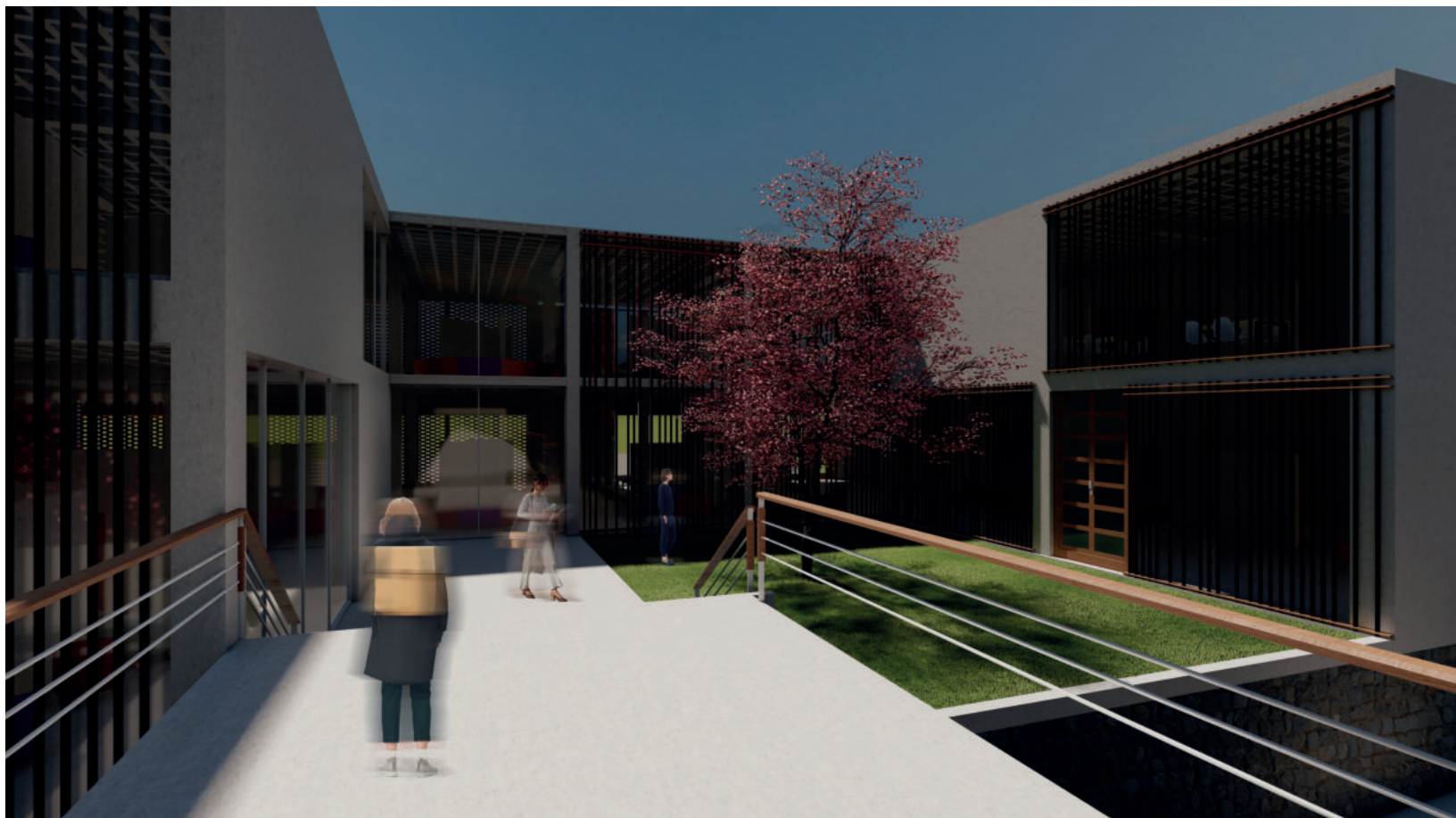

Patio de comercio



Interior de comercio

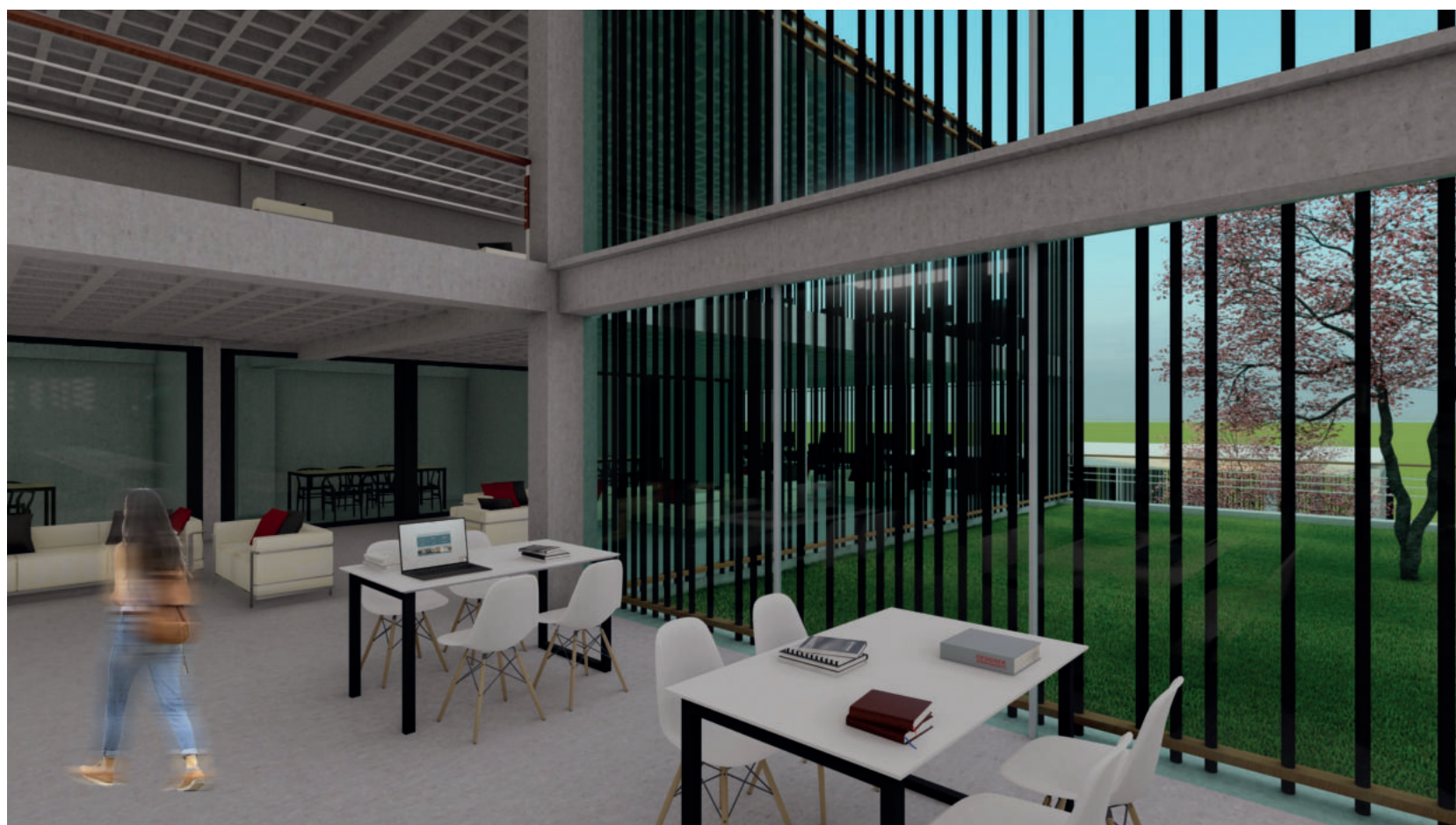

Interior de la biblioteca



Interior de talleres



Interior de la biblioteca

PROYECTO TÉCNICO

10

10.1

TOPOGRAFÍA

- PLANTA GENERAL TOPOGRÁFICA
- PLANTA GENERAL TOPOGRÁFICA MODIFICADA
- CORTES TOPOGRÁFICOS ACTUALES
- CORTES TOPOGRÁFICOS MODIFICADOS

10.2

SUBESTRUCTURA

- PLANTA MURO DE CONTENCIÓN
- DETALLE DE MURO DE CONTENCIÓN
- PLANTA DE CIMENTACIÓN
- DETALLE DE CIMENTACIÓN

10.3

ESTRUCTURA

- COLUMNAS
- ENTREPISOS
- CUBIERTAS
- CORTES DE CIMENTACIÓN (SUBESTRUCTURA+ ESTRUCTURAL
- ISOMETRÍA GENERAL

10.4

- INTALACIONES ELÉCTRICAS
- INTALACIONES SANITARIAS
- INSTALACIONES HIDRÁULICAS

PLANTA ESTADO ACTUAL DEL TERRENO



PLANTA TOPOGRAFÍA MODIFICADA
Escala: 1:500

CUADRO DE CONSTRUCCION					
VERTICE	LADO	DIST.	ANGULO	ESTE	NORTE
P1	P1 - P2	46.84	92°10'22"	506653.242	9983352.315
P2	P2 - P3	7.78	89°39'8"	506609.394	9983368.786
P3	P3 - P4	47.45	272°58'16"	506606.702	9983361.487
P4	P4 - P5	38.12	86°21'2"	506563.094	9983380.188
P5	P5 - P6	35.38	103°46'21"	506550.330	9983344.268
P6	P6 - P7	48.13	179°42'23"	506579.892	9983324.823
P7	P7 - P8	4.92	178°16'24"	506620.237	9983298.582
P8	P8 - P9	10.42	143°24'30"	506624.443	9983296.024
P9	P9 - P1	58.32	113°41'36"	506634.819	9983296.982

CUADRO DE LINDEROS			
VÉRTICE	UBICACIÓN	DISTANCIA	PROPIETARIO
P1 - P2	SUR-OESTE	28.50m	MUNICIPIO DEL DISTRITO METROPOLITANO UIO
P2 - P3	NOR- OESTE	21.90m	PILLALAZA GALLARDO JOSE RICA
P3 - P4	NOR-ESTE	1.63m	PILLALAZA GALLARDO JOSE RICA
P4 - P5	NOR-OESTE	0.89m	PILLALAZA GALLARDO JOSE RICA
P5 - P6	SUR-OESTE	0.89m	MUNICIPIO DEL DISTRITO METROPOLITANO UIO
P6 - P7	SUR-OESTE	26.61m	PILAPANA JICHO MARIA AGUSTINA
P7 - P8	SUR-OESTE	41.58m	MAIGUA MALES MARIA ROSA
P8 - P9	SUR-ESTE	31.65m	TIPANTASIG QUINCHIGUANO MARIA
P9 - P1	NOR-ESTE	92.7m	SALINAS PEREZ MARIA CRISTINA

CORTES ESTADO ACTUAL

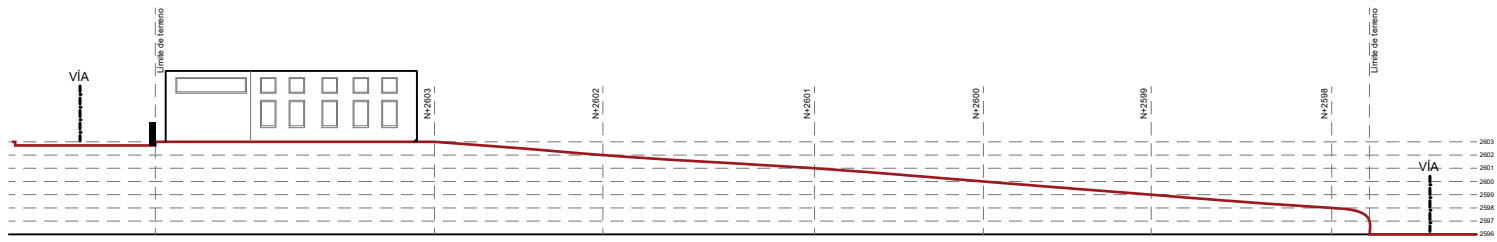

CI
TE2
CORTE NATURAL A - A'
Escala: 1:500

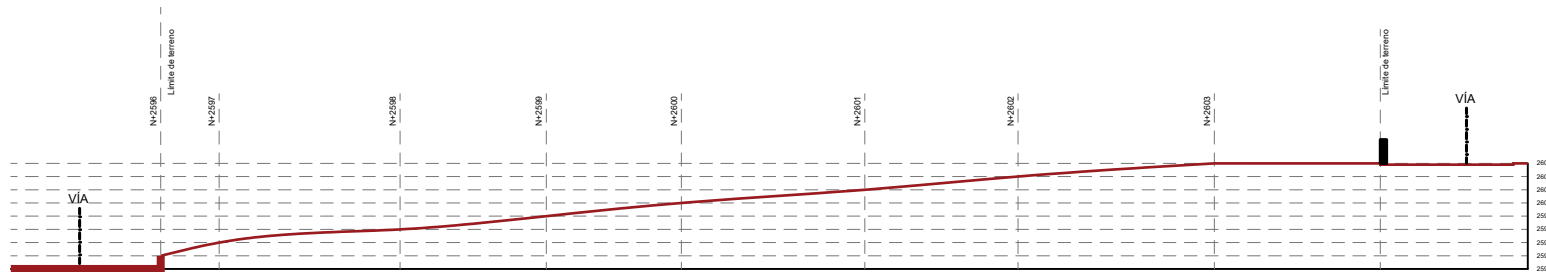
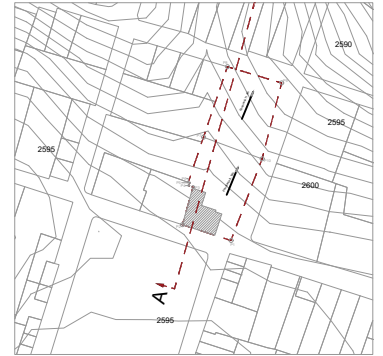

CI
TE2
CORTE NATURAL TERRENO B - B'
Escala: 1:500

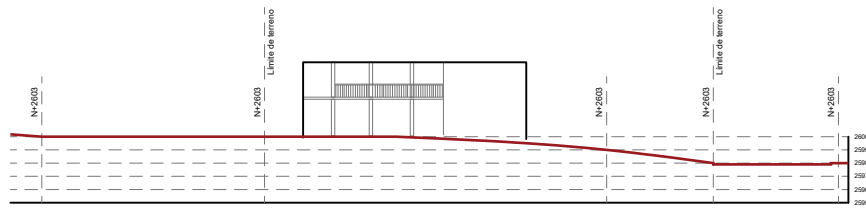
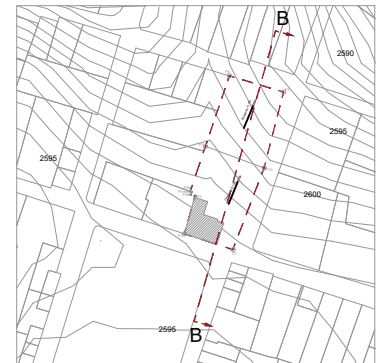

CI
TE2
CORTE NATURAL TERRENO C - C'
Escala: 1:500

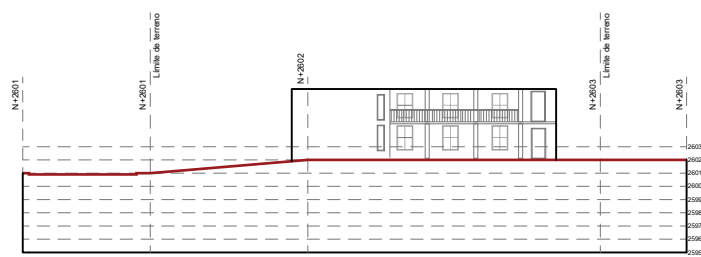
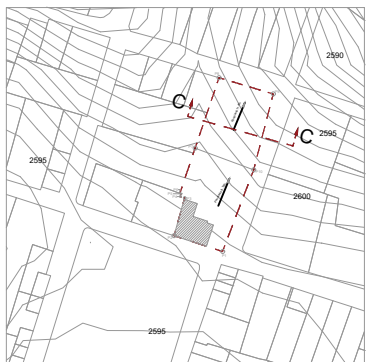

CI
TE2
CORTE NATURAL TERRENO D - D'
Escala: 1:500

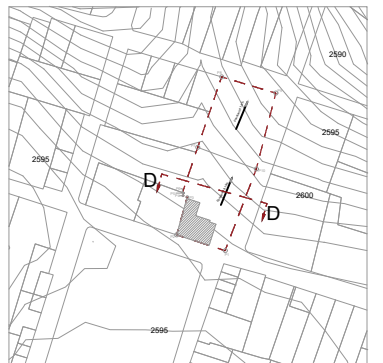

LEVANTAMIENTO DE PLATAFORMAS

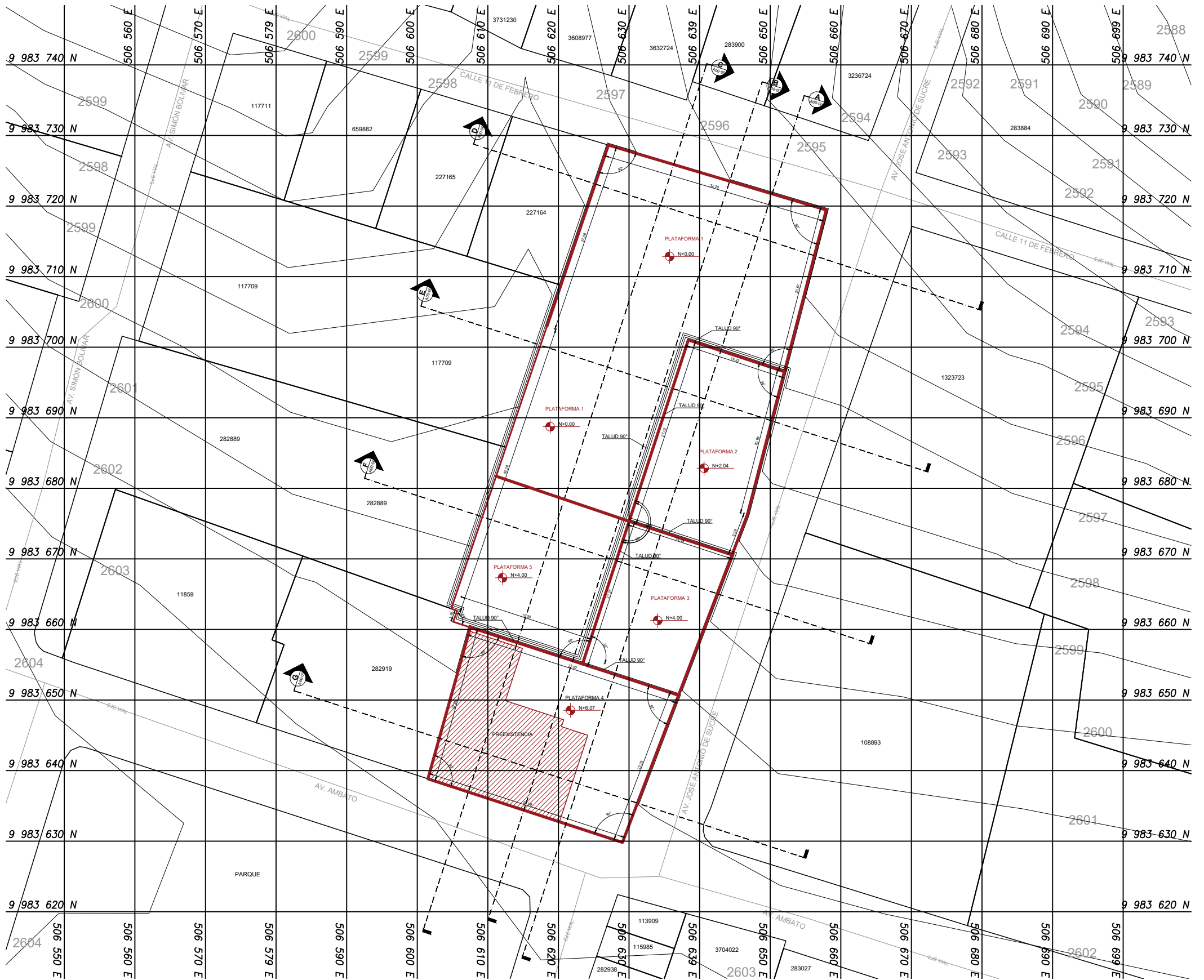

CORTE DE PLATAFORMAS

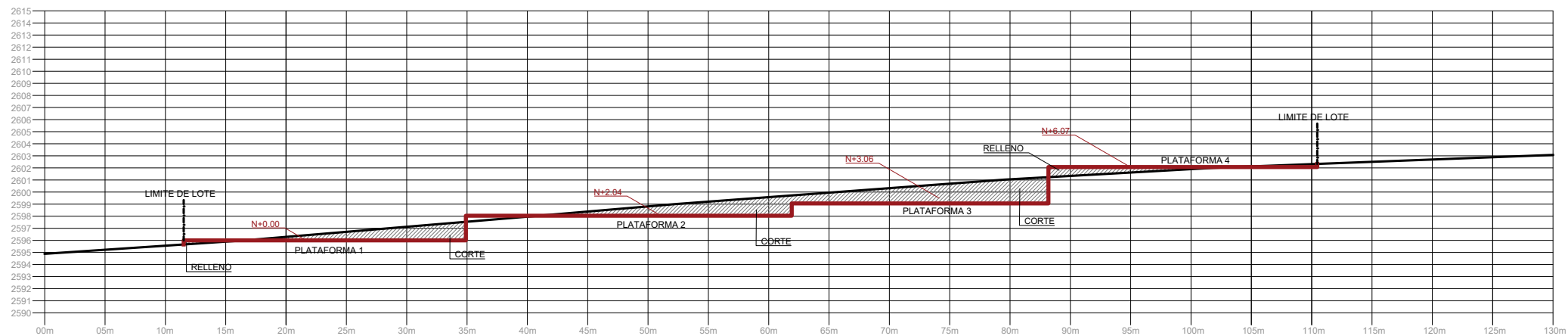

CORTE A - A'
Escala: 1:500

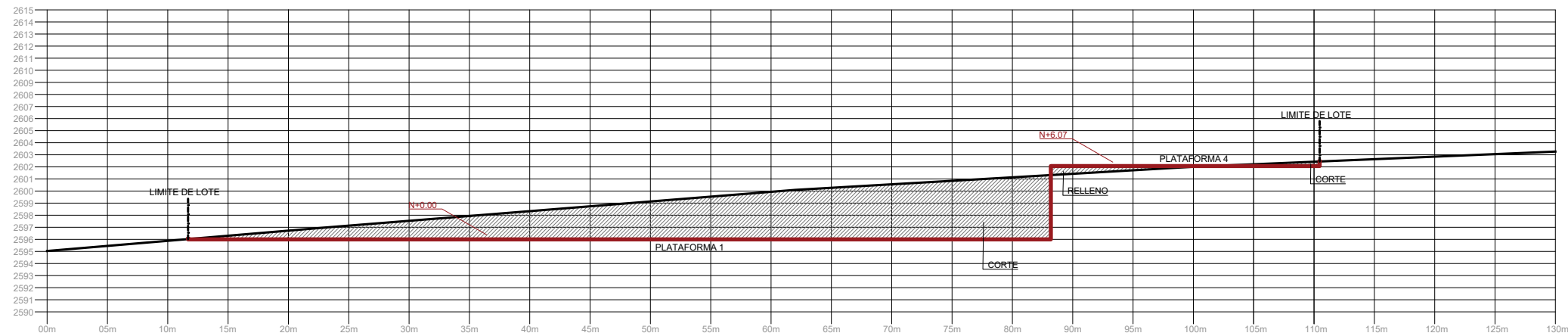

CORTE B - B'
Escala: 1:500

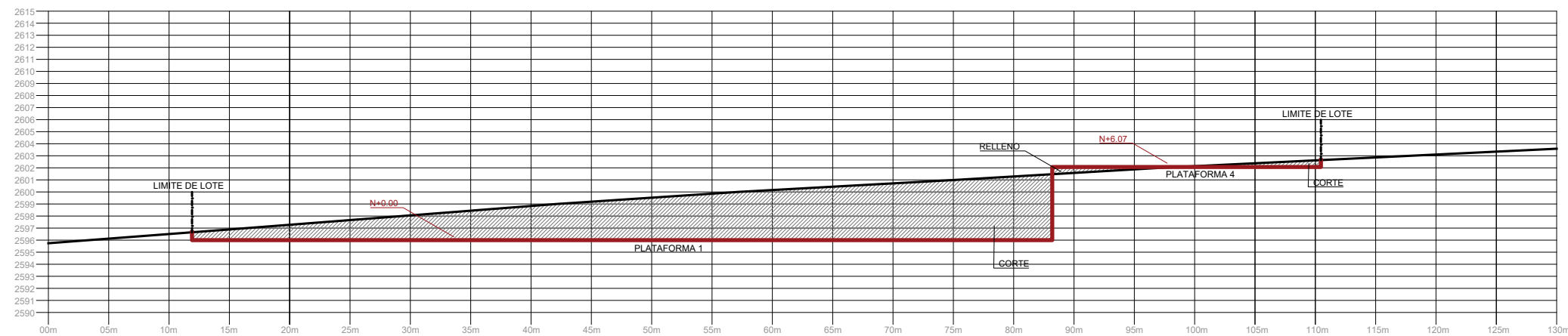

CORTE C - C'
Escala: 1:500

CORTE DE PLATAFORMAS

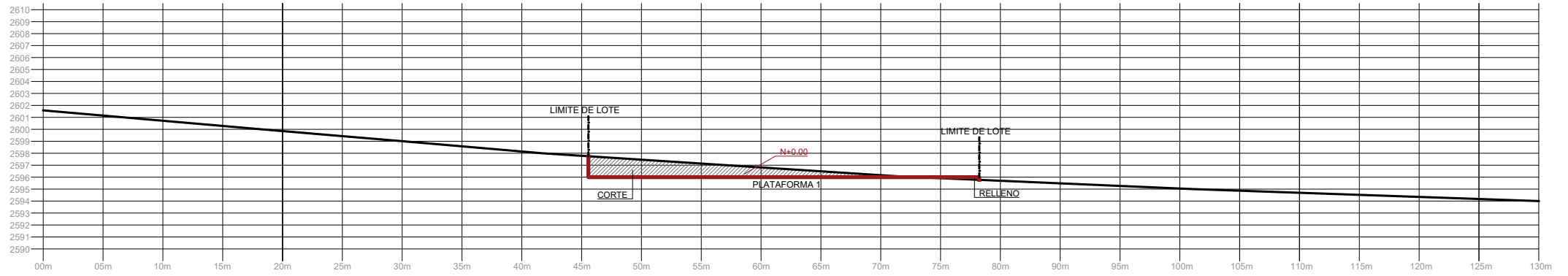

CORTE D - D'
Escala: 1:500

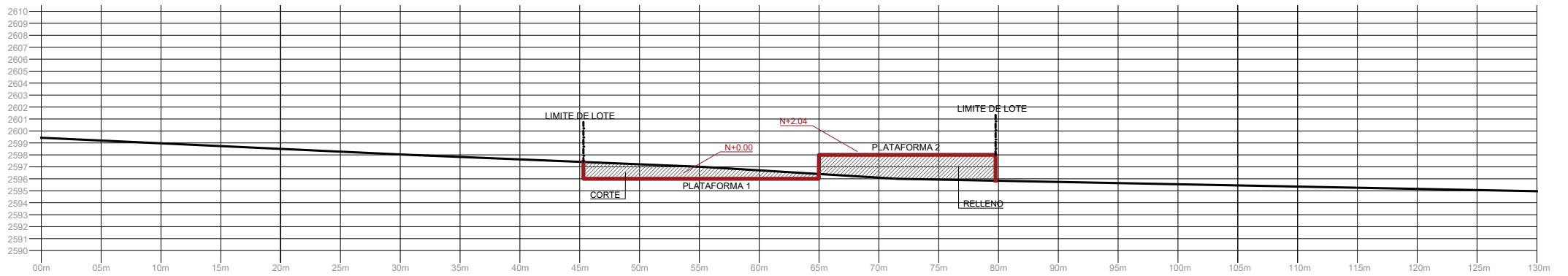

CORTE E - E'
Escala: 1:500

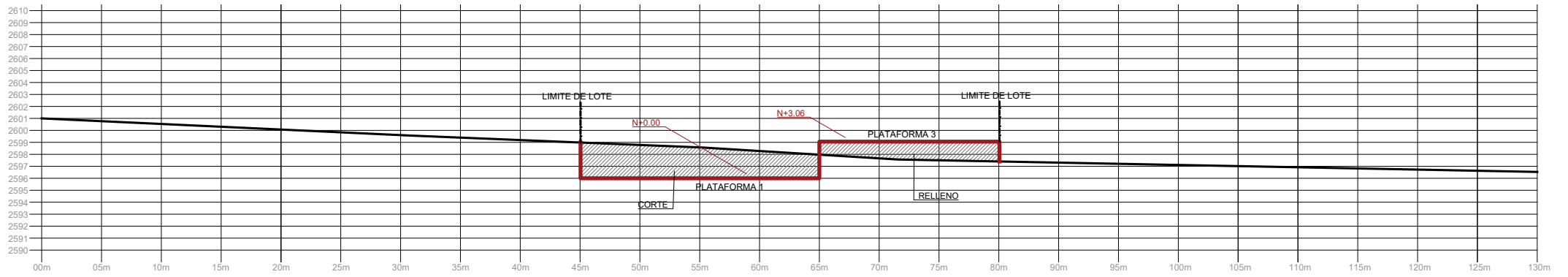

CORTE F - F'
Escala: 1:500

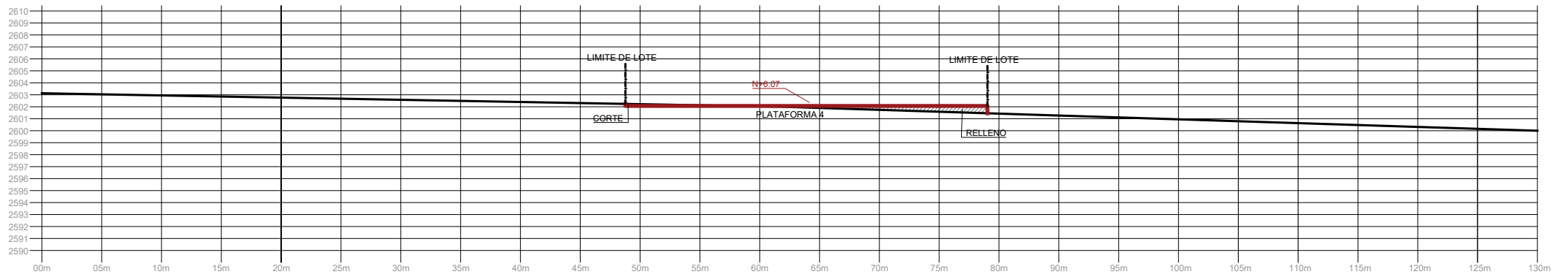

CORTE G - G'
Escala: 1:200

PLANTA DE MUROS



PLANTA DE MUROS
Escala: 1:500

CUADRO TIPO DE MUROS

TIPO	MURO DE GRAVEDAD (M-1)	MURO DE GRAVEDAD (M-1.1)	MURO DE GAVIÓN (M-2)	MURO DE GRAVEDAD (M-3)	MURO A FLEXION
UBICACIÓN	PLATAFORMA 1	PLATAFORMA 1	PLATAFORMA 2	PLATAFORMA 3	PLATAFORMA 1
ALTURA	H=2.04	H=3.06	H=1.02	H=3.01	H=6.07
GRÁFICO					

DETALLE MURO FLEXIÓN



PLANTA UBICACIÓN DE MURO
Escala: 1:500

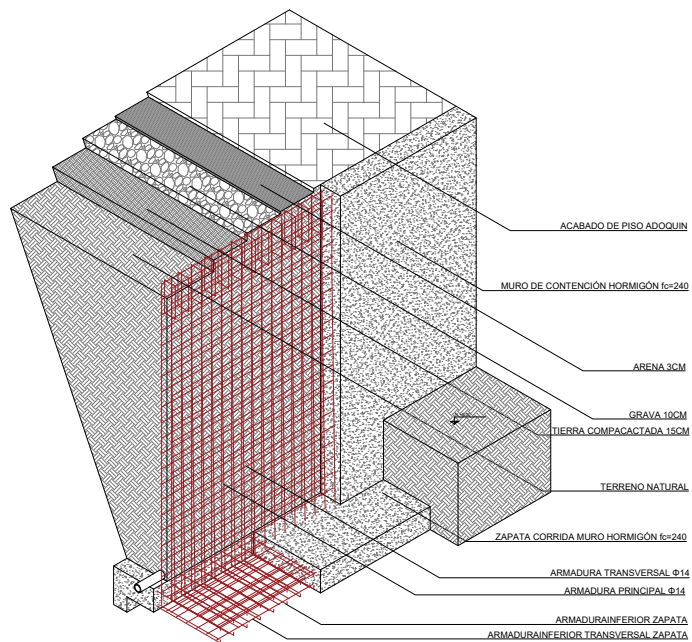

ISOMETRÍA MURO (M-4)
Escala: 1:100

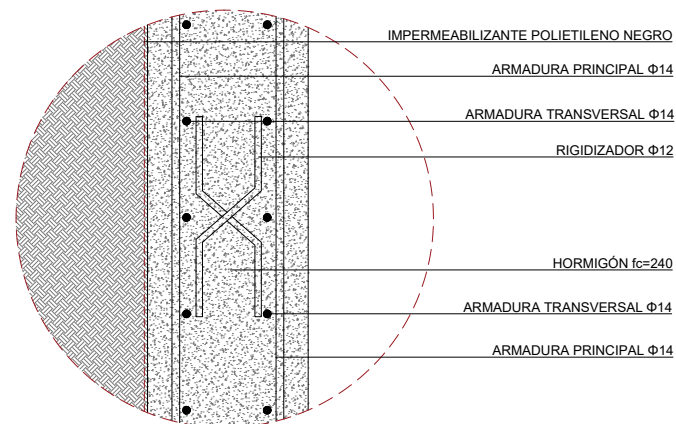

DETALLE 2
Escala: 1:50

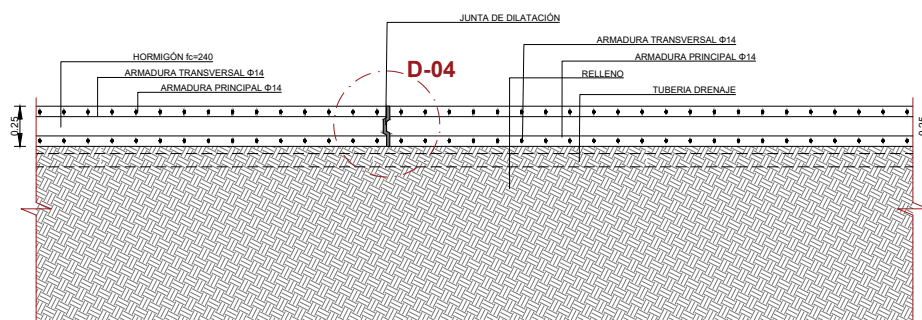

PLANTA MURO (M-4)
Escala: 1:75

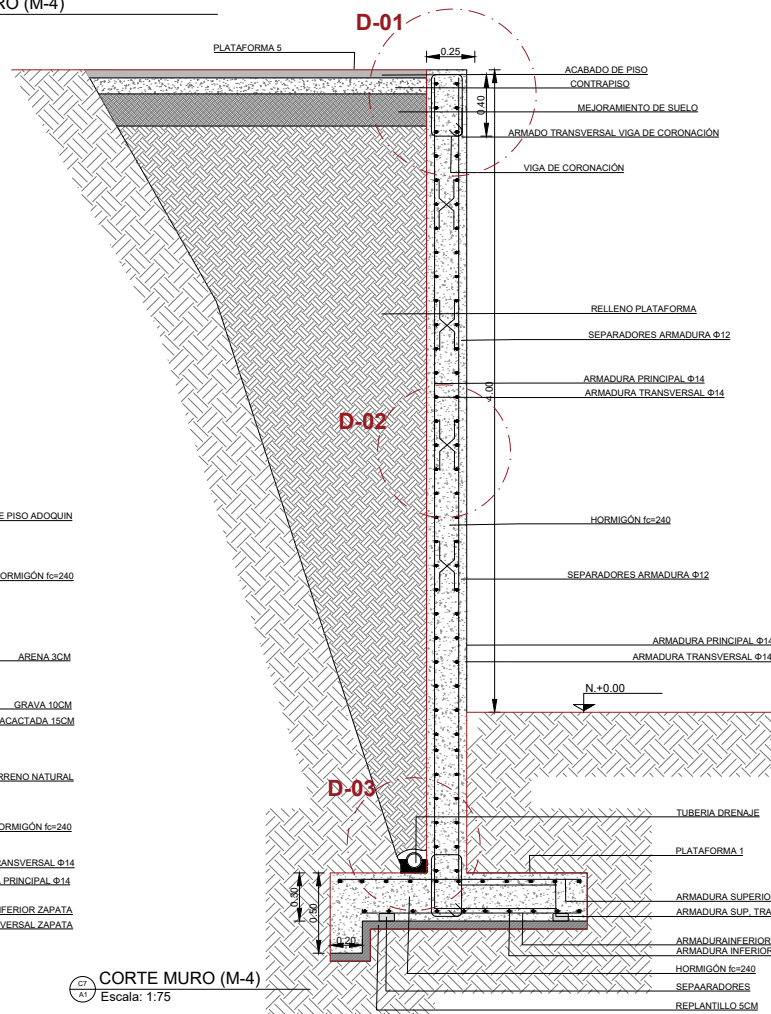

CORTE MURO (M-4)
Escala: 1:75

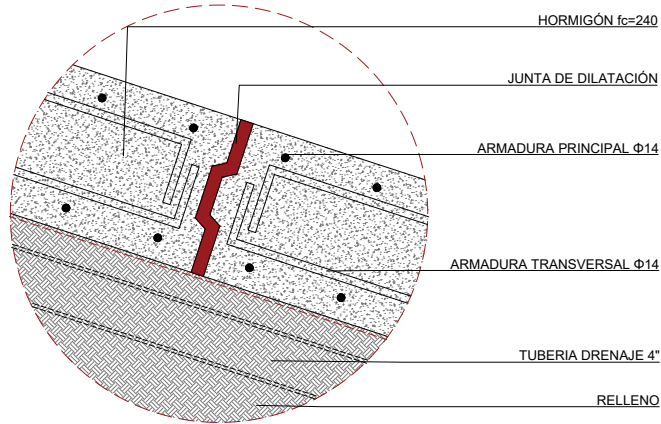

DETALLE 4
Escala: 1:50

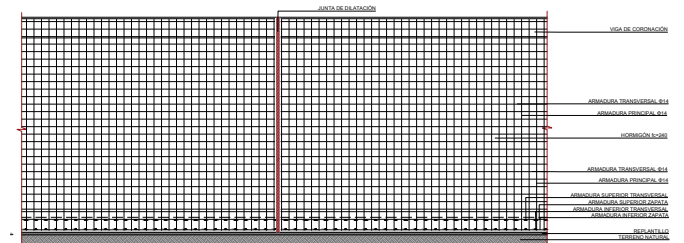

DETALLE ARMADO MURO (M-4)
Escala: 1:500

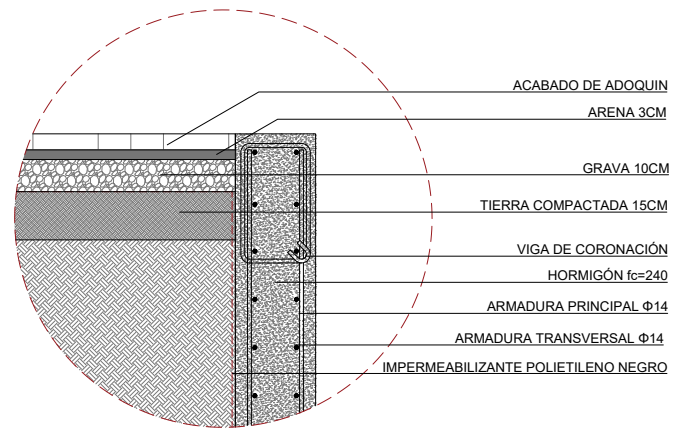

DETALLE 1
Escala: 1:50

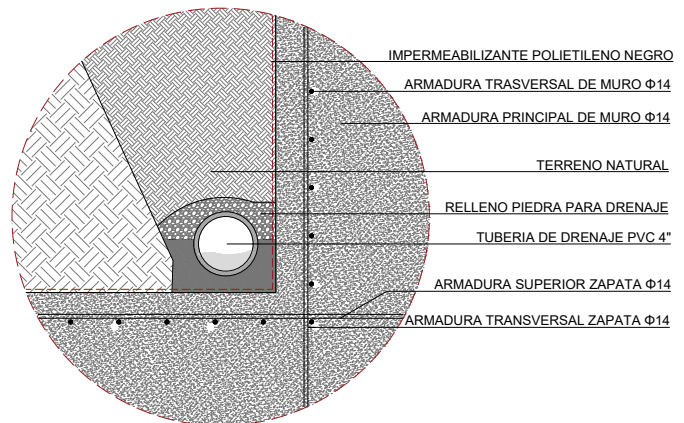

DETALLE 3
Escala: 1:50

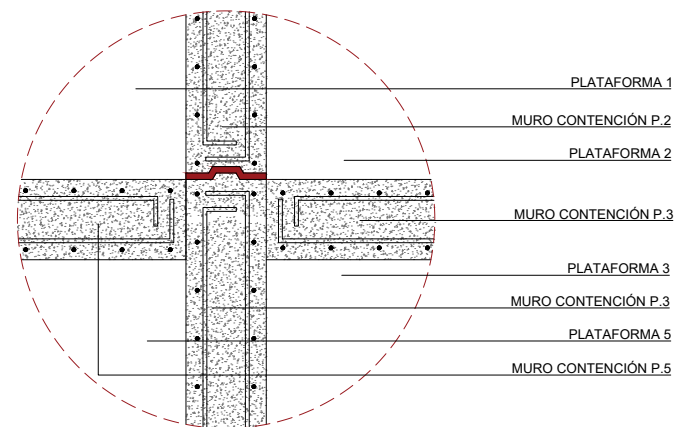

DETALLE 5
Escala: 1:50

DETALLES MURO DE GRAVEDAD - MURO DE GAVIÓN

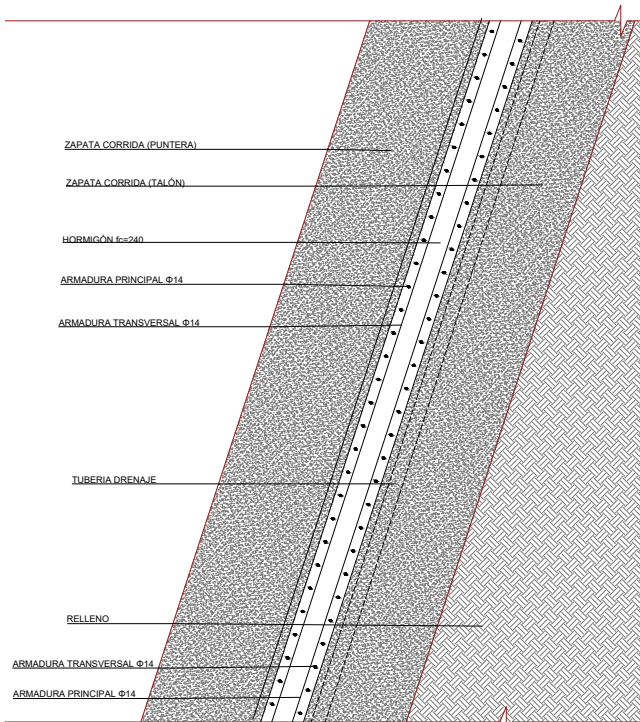

PLANTA MURO A GRAVEDAD M-1
Escala: 1:75

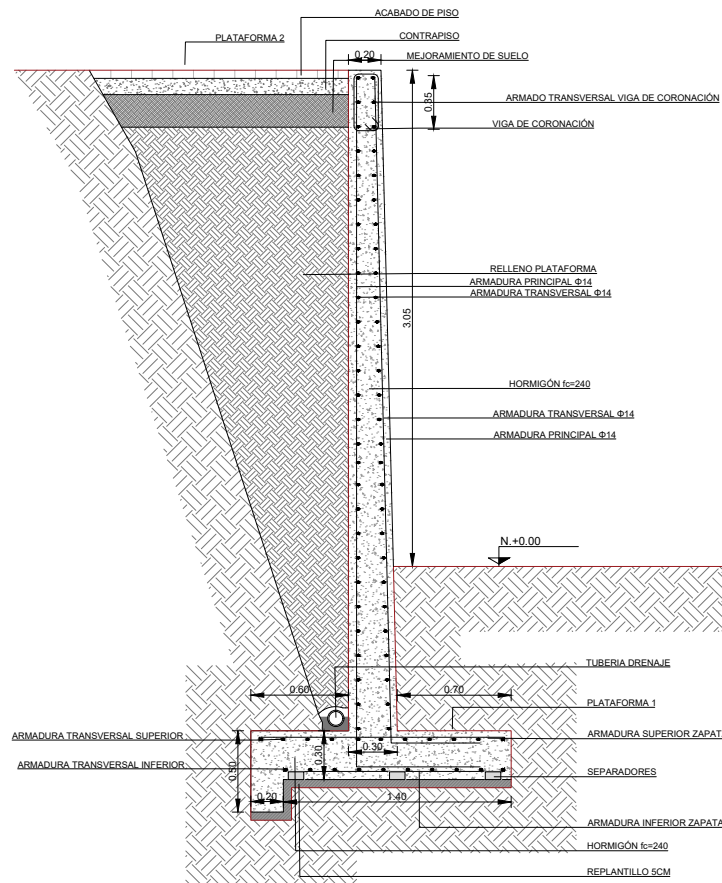

CORTE MURO A GRAVEDAD M-1
Escala: 1:75

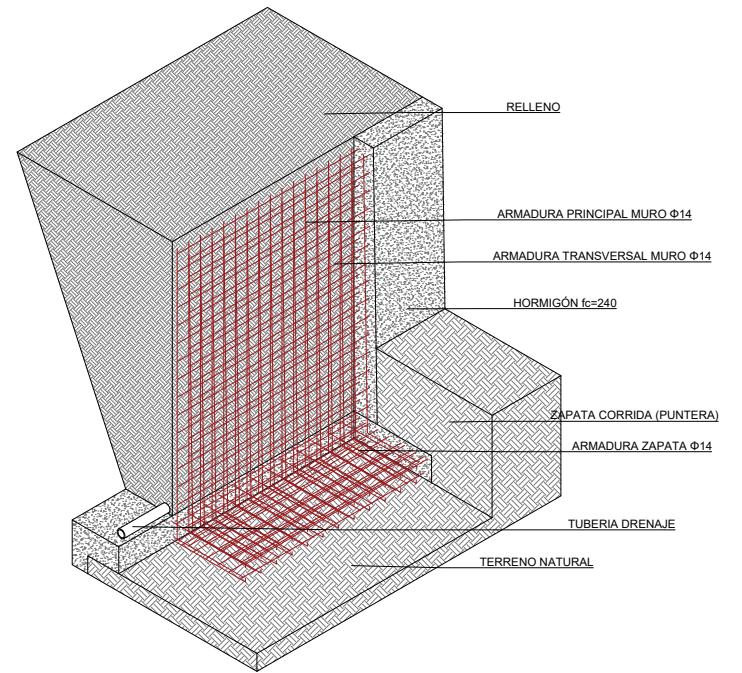

ISOMETRÍA MURO A GRAVEDAD M-1
Escala: 1:75

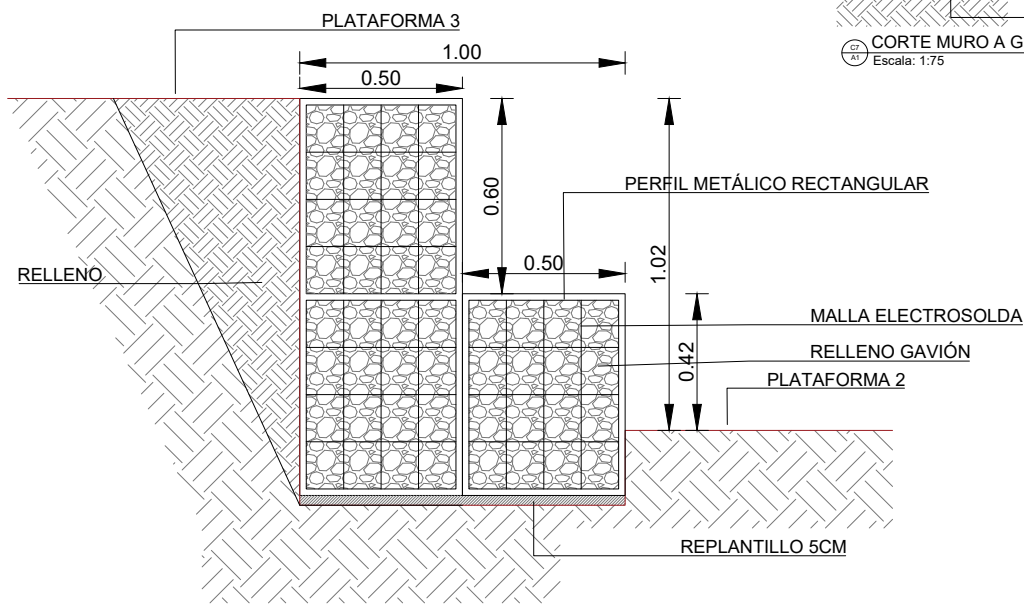

CORTE MURO DE GAVIÓN M-2
Escala: 1:75

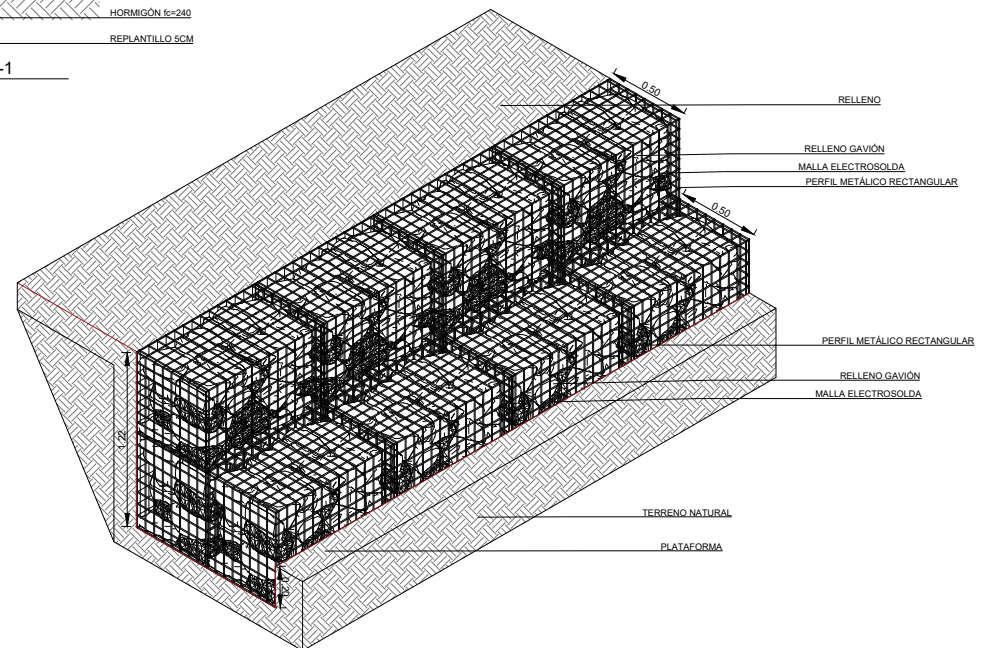

ISOMETRÍA MURO DE GAVIÓN M-2
Escala: 1:75

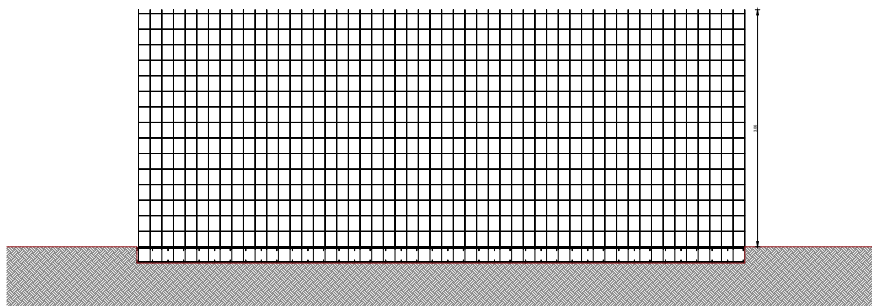

FACHADA ARMADO MURO M-1
Escala: 1:100

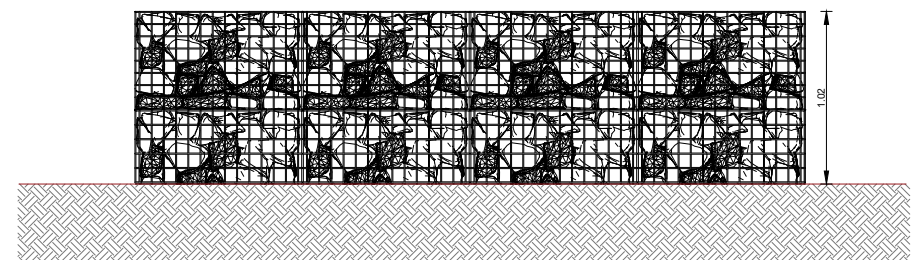

FACHADA MURO M-2
Escala: 1:75

PLANTA DE ÁREAS COLABORANTES

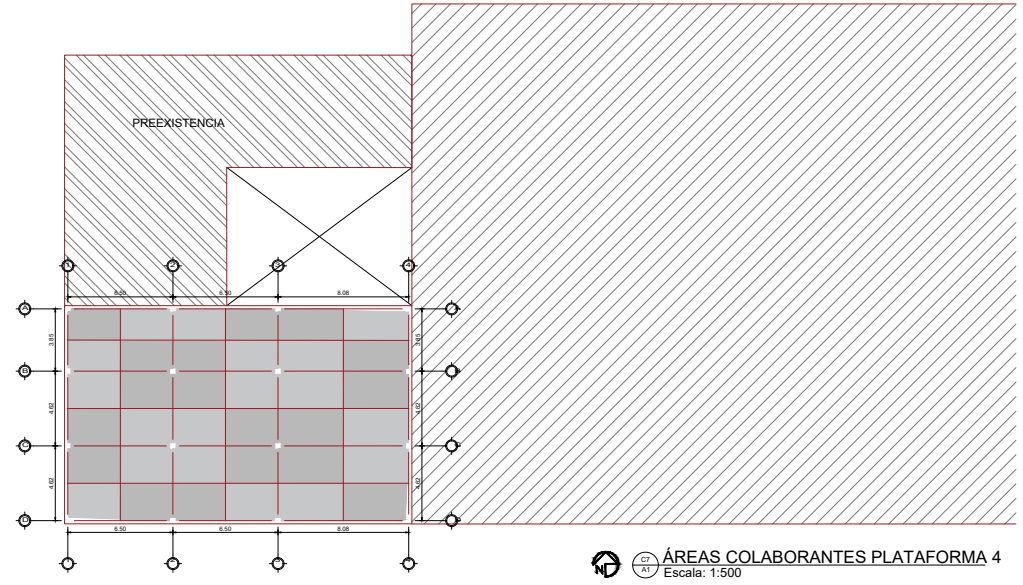
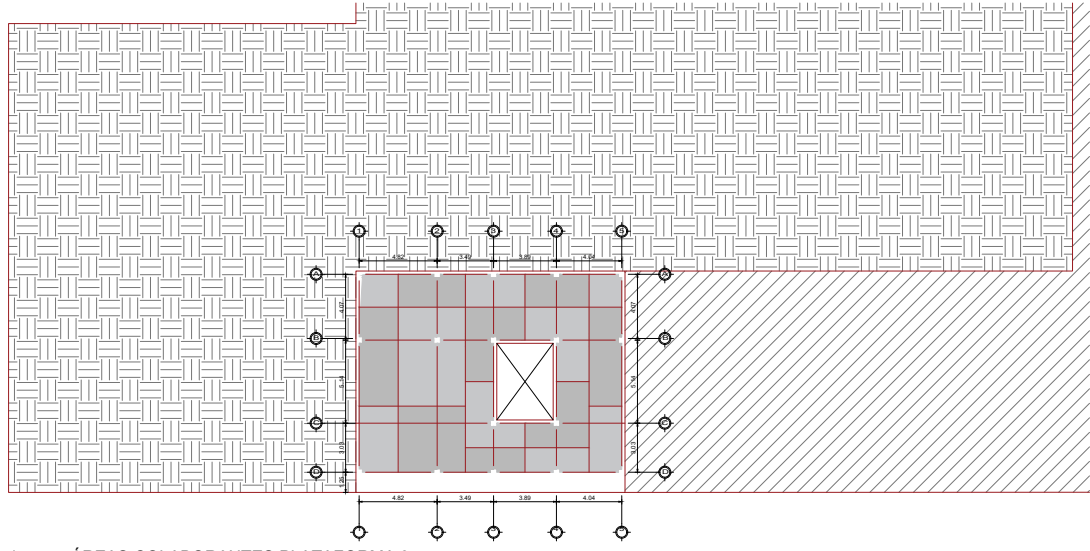
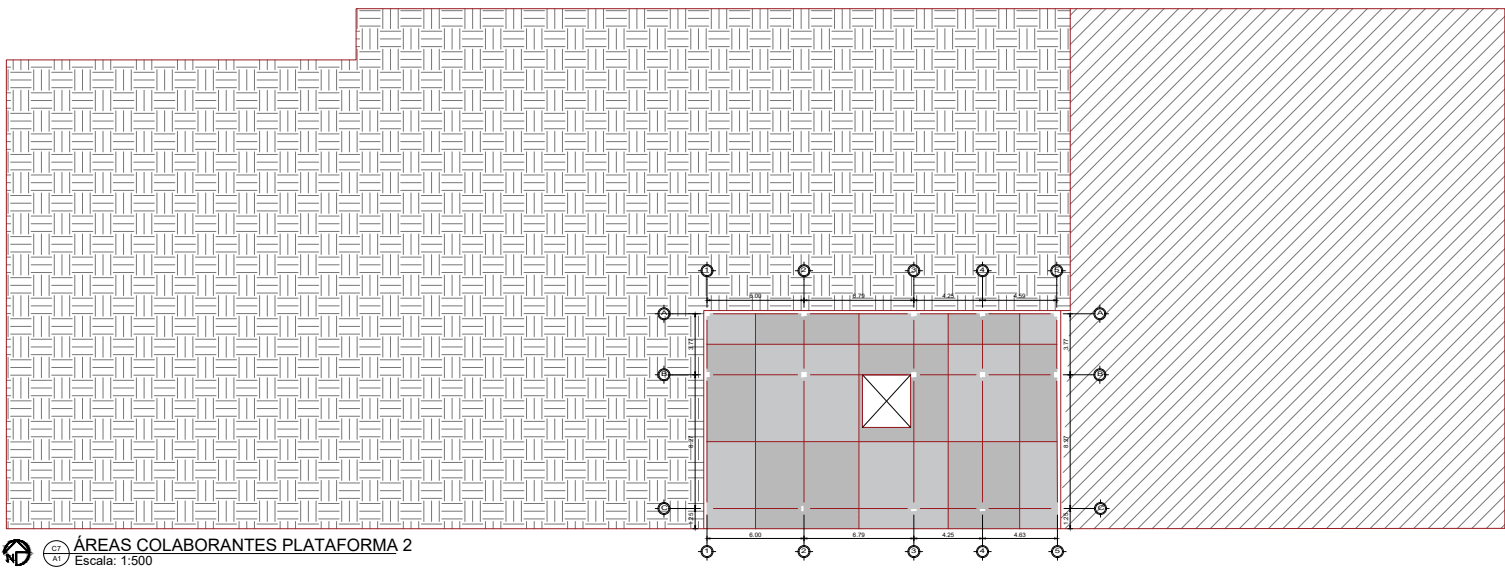
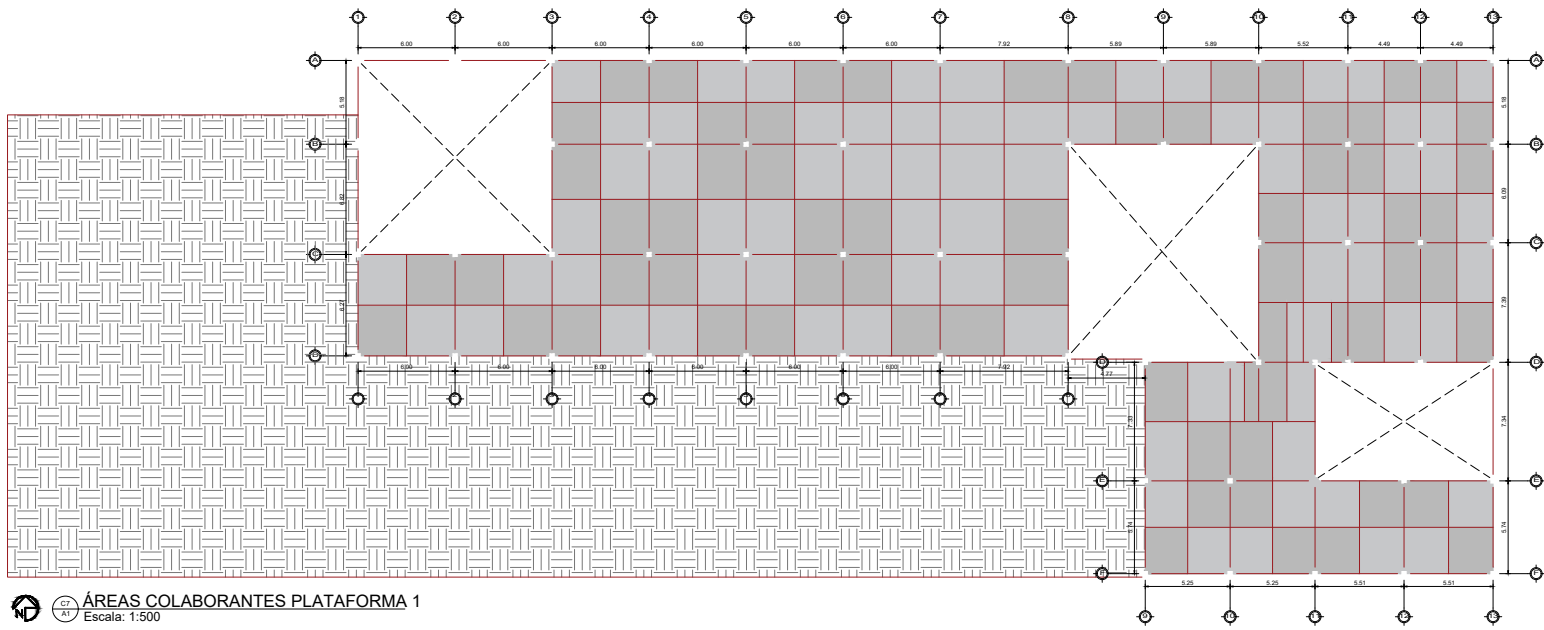

DETALLE DE CIMENTACIÓN

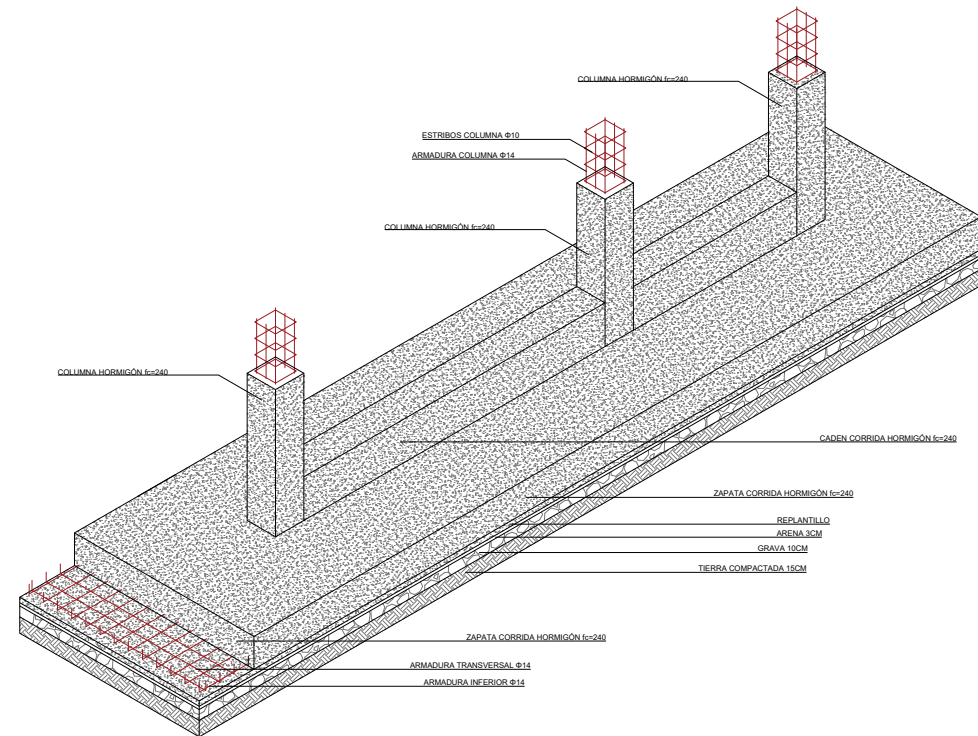
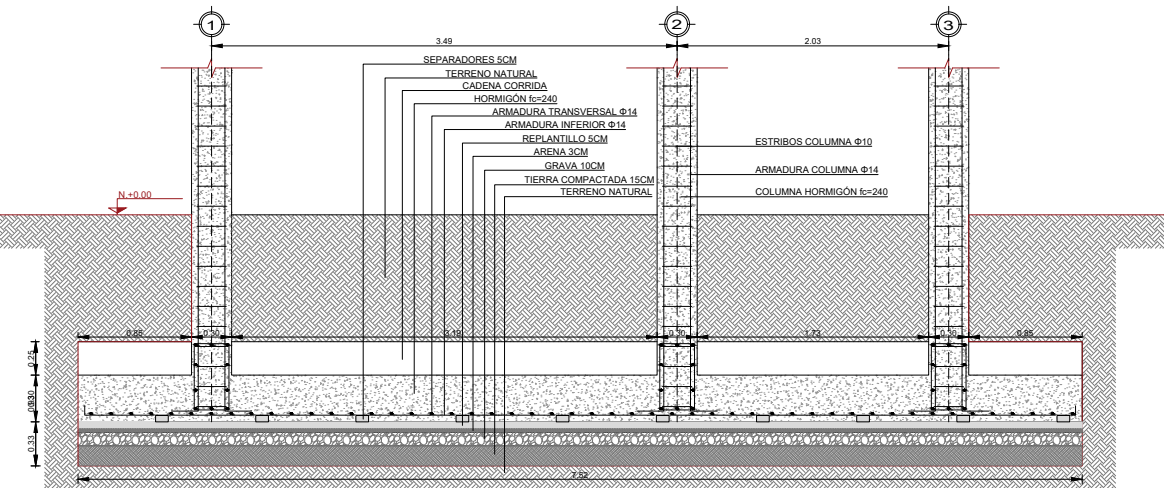
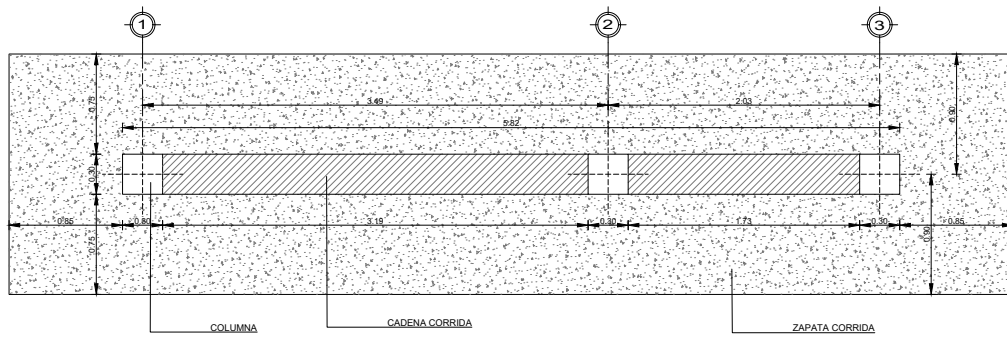
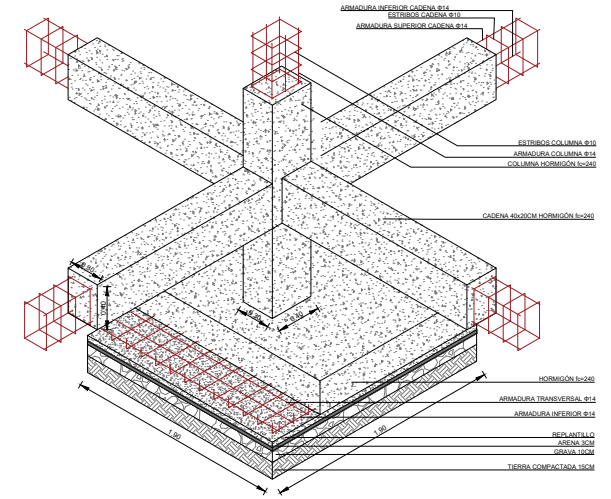
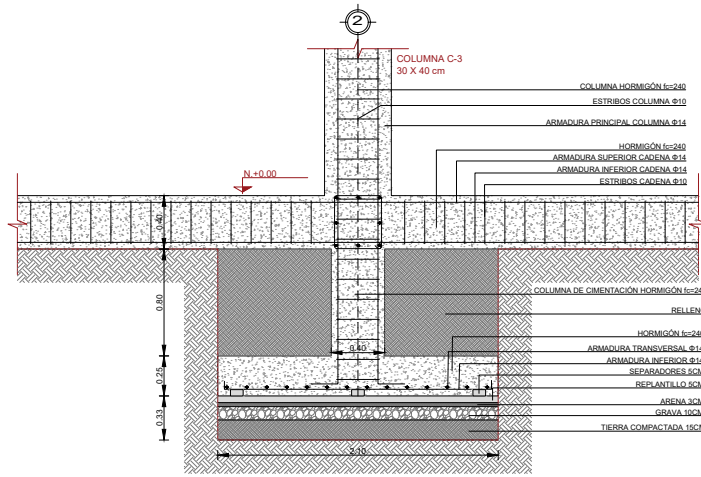
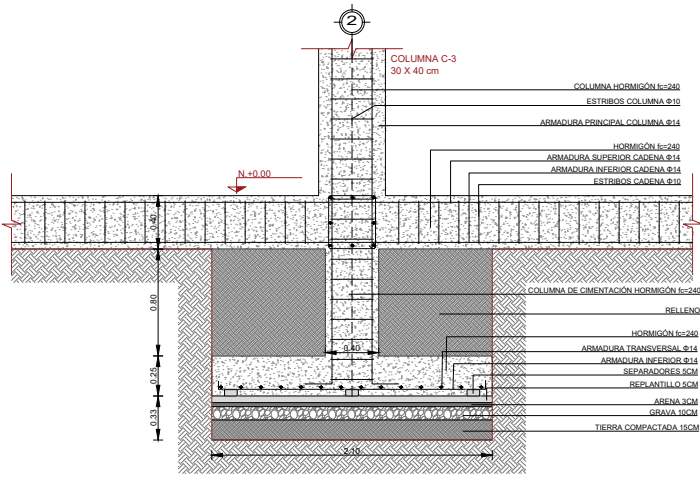
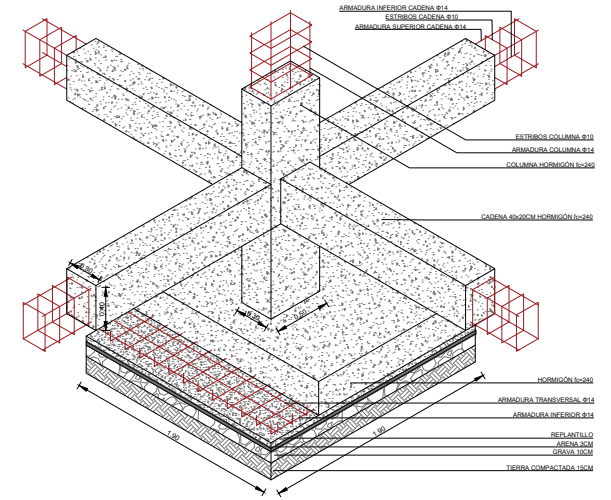
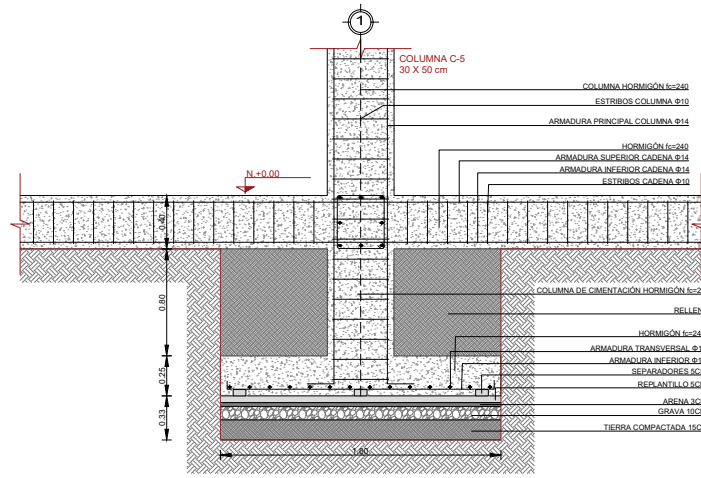
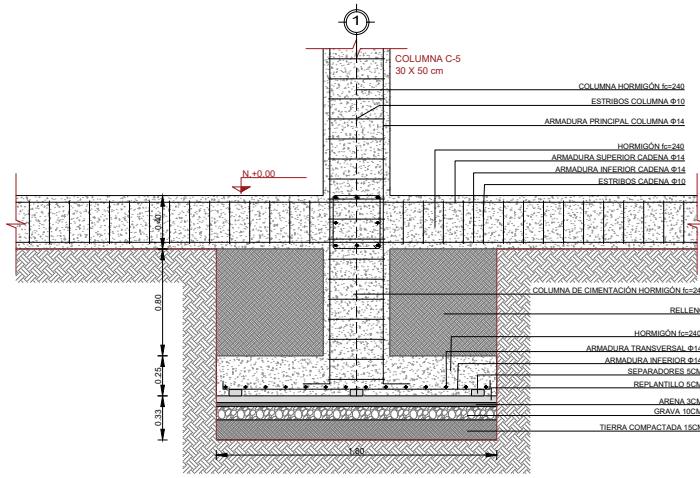

CORTE DE MUROS Y CIMENTACIÓN

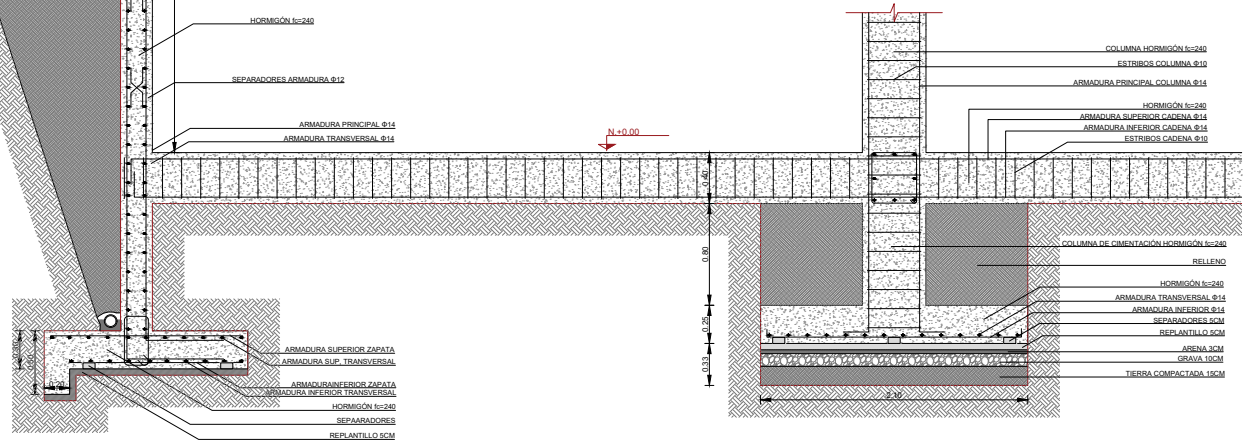
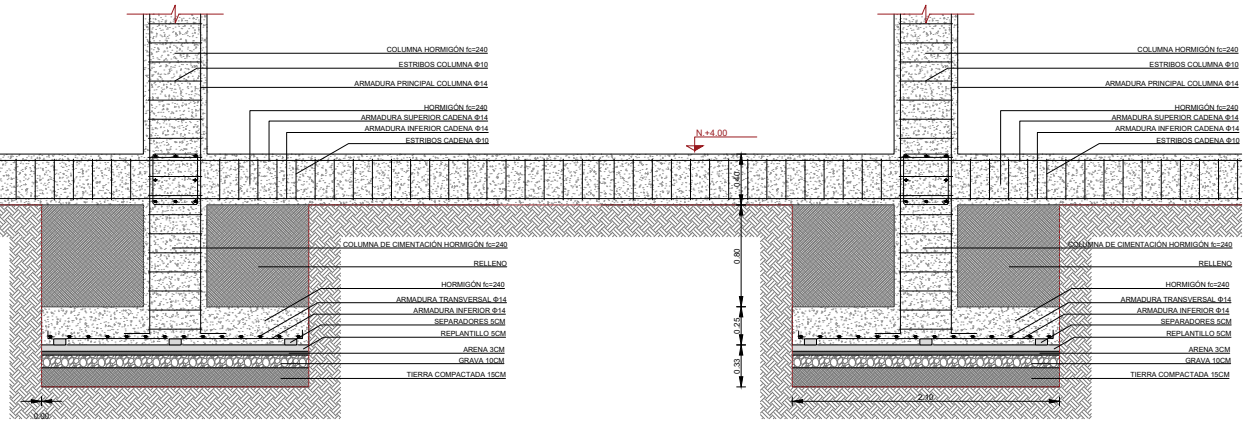
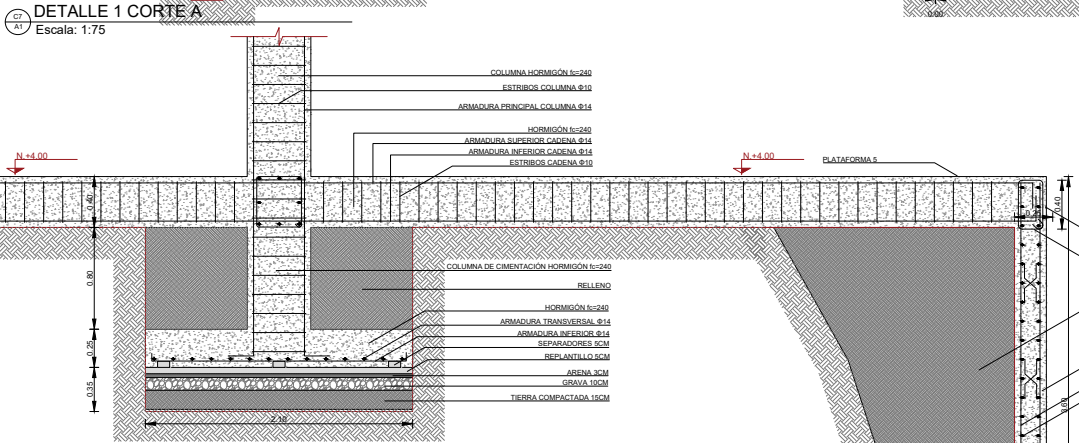
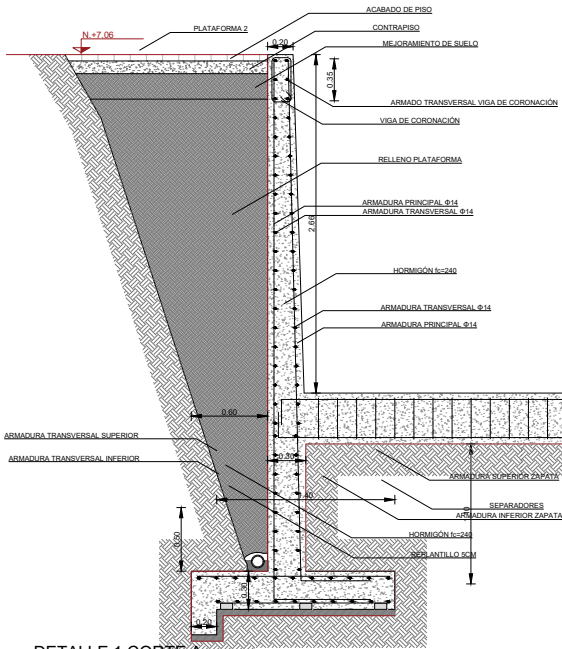
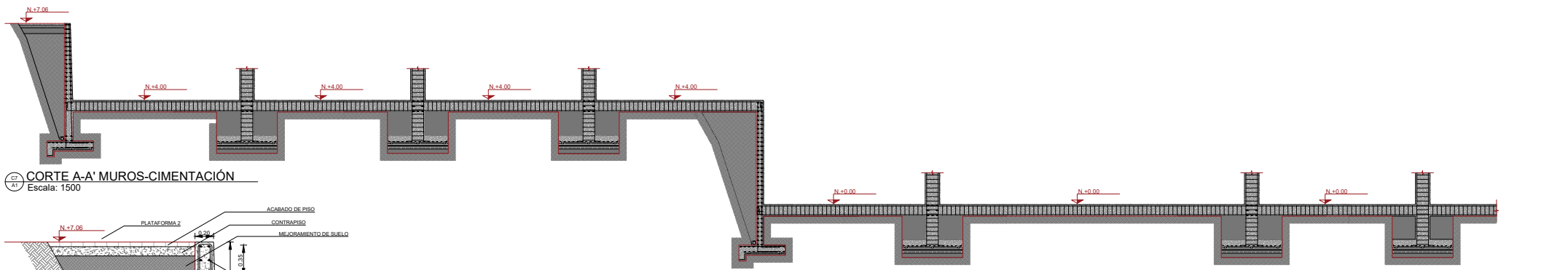

PLANTA DE COLUMNAS

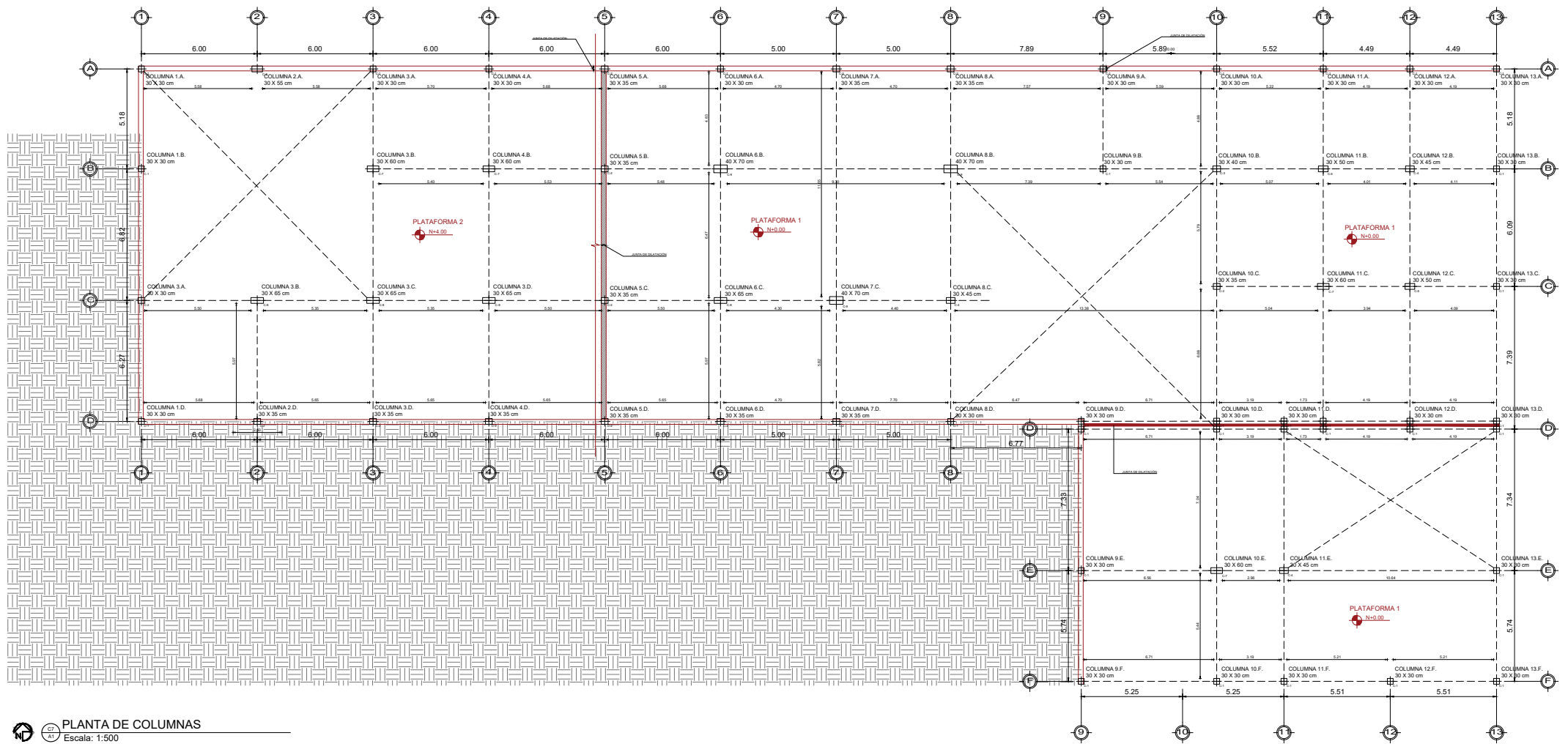

PLANTA DE COLUMNAS
Escala: 1:500

E/E	AC (m ²)	PU (t)	AG (cm ²)	DIMENSION COLUMNA		A COLUMNA (cm ²)	MOMENTO (P/m)	DIMENSION NUCLEO COLUMNA	
				LADO MAYOR	LADO MENOR			LADO MAYOR	LADO MENOR
1A	7,7	20,79	395,01	0,30	0,30	900,00	6,24	0,20	0,20
1B	17,9	48,33	918,27	0,30	0,30	900,00	14,50	0,20	0,20
1C	19,5	52,65	1000,35	0,35	0,30	1050,00	15,80	0,25	0,20
1D	9,3	25,11	477,09	0,30	0,30	900,00	7,53	0,20	0,20
2A	15,4	41,58	790,02	0,55	0,30	1650,00	12,47	0,45	0,20
2B	35,84	96,77	1838,592	0,60	0,30	1800,00	29,03	0,50	0,20
2C	39,1	105,57	2005,83	0,65	0,30	1950,00	31,67	0,55	0,20
2D	18,7	50,49	959,31	0,35	0,30	1050,00	15,15	0,25	0,20
3A	15,4	41,58	790,02	0,30	0,30	900,00	12,47	0,20	0,20
3B	35,84	96,768	1838,592	0,60	0,30	1800,00	29,03	0,50	0,20
3C	39,1	105,57	2005,83	0,65	0,30	1950,00	31,67	0,55	0,20
3D	18,7	50,49	959,31	0,35	0,30	1050,00	15,15	0,25	0,20
4A	15,4	41,58	790,02	0,30	0,30	900,00	12,47	0,20	0,20
4B	35,84	96,768	1838,592	0,60	0,30	1800,00	29,03	0,50	0,20
4C	39,1	105,57	2005,83	0,65	0,30	1950,00	31,67	0,55	0,20
4D	18,7	50,49	959,31	0,35	0,30	1050,00	15,15	0,25	0,20
5A	15,4	41,58	790,02	0,30	0,30	900,00	12,47	0,20	0,20
5B	35,84	96,768	1838,592	0,60	0,30	1800,00	29,03	0,50	0,20
5C	39,1	105,57	2005,83	0,65	0,30	1950,00	31,67	0,55	0,20
5D	18,7	50,49	959,31	0,35	0,30	1050,00	15,15	0,25	0,20
6A	15,4	41,58	790,02	0,30	0,30	900,00	12,47	0,20	0,20
6B	53,8	145,26	2759,94	0,70	0,40	2800,00	43,58	0,60	0,30
6C	39,1	105,57	2005,83	0,60	0,35	2100,00	31,67	0,50	0,25
6D	18,7	50,49	959,31	0,35	0,30	1050,00	15,15	0,25	0,20
7A	17,9	48,33	918,27	0,35	0,30	1050,00	14,50	0,25	0,20
7C	45,4	122,58	2329,02	0,70	0,35	2450,00	36,77	0,60	0,25
7D	18,7	50,49	959,31	0,35	0,30	1050,00	15,15	0,25	0,20
8A	17,8	48,06	913,14	0,35	0,30	1050,00	14,42	0,25	0,20
8B	55,04	148,608	2823,552	0,70	0,40	2800,00	44,58	0,60	0,30
8C	25,8	69,66	1323,54	0,45	0,30	1350,00	20,90	0,35	0,20
8D	12,4	33,48	636,12	0,30	0,30	900,00	10,04	0,20	0,20
9A	15,1	40,77	774,63	0,30	0,30	900,00	12,23	0,20	0,20
9B	15,2	41,04	779,76	0,30	0,30	900,00	12,31	0,20	0,20
9D	9,5	25,65	487,35	0,30	0,30	900,00	7,70	0,20	0,20
9E	17,1	46,17	877,23	0,30	0,30	900,00	13,85	0,20	0,20
9F	7,4	19,98	379,62	0,30	0,30	900,00	5,99	0,20	0,20
10A	14,6	39,42	748,98	0,30	0,30	900,00	11,83	0,20	0,20
10B	23,1	62,37	1185,03	0,40	0,30	1200,00	18,71	0,30	0,20
10C	18,5	49,95	949,05	0,35	0,30	1050,00	14,99	0,25	0,20
10D	15,9	42,93	815,67	0,30	0,30	900,00	12,88	0,20	0,20
10E	34,1	92,07	1749,33	0,60	0,30	1800,00	27,62	0,50	0,20
10F	14,9	40,23	764,37	0,30	0,30	900,00	12,07	0,20	0,20
11A	12,8	34,56	656,64	0,30	0,30	900,00	10,37	0,20	0,20
11B	28,1	75,87	1441,53	0,50	0,30	1500,00	22,76	0,40	0,20
11C	33,5	90,45	1718,55	0,60	0,30	1800,00	27,14	0,50	0,20
11D	11,9	32,13	610,47	0,30	0,30	900,00	9,64	0,20	0,20
11E	25,1	67,77	1287,63	0,45	0,30	1350,00	20,33	0,35	0,20
11F	15,3	41,31	784,89	0,30	0,30	900,00	12,39	0,20	0,20
12A	11,5	31,05	589,95	0,30	0,30	900,00	9,32	0,20	0,20
12B	25,1	67,77	1287,63	0,45	0,30	1350,00	20,33	0,35	0,20
12C	30,1	81,27	1544,13	0,50	0,30	1500,00	24,38	0,40	0,20
12D	16,5	44,55	846,45	0,30	0,30	900,00	13,37	0,20	0,20
12E	15,7	42,39	805,41	0,30	0,30	900,00	12,72	0,20	0,20
12F	15,7	42,39	805,41	0,30	0,30	900,00	12,72	0,20	0,20
13A	5,8	15,66	297,54	0,30	0,30	900,00	4,70	0,20	0,20
13B	12,6	34,02	646,38	0,30	0,30	900,00	10,21	0,20	0,20
13C	15,1	40,77	774,63	0,30	0,30	900,00	12,23	0,20	0,20
13D	8,2	22,14	420,66	0,30	0,30	900,00	6,64	0,20	0,20
13E	7,9	21,33	405,27	0,30	0,30	900,00	6,40	0,20	0,20
13F	7,9	21,33	405,27	0,30	0,30	900,00	6,40	0,20	0,20

CUADRO DE PLINTOS			
CODIGO	DIMENSION	CANTIDAD	GRAFICO
Z-1	1.20 X 1.00	8	
Z-2	1.60 X 1.40	1	
Z-3	1.80 X 1.60	1	
Z-4	2.00 X 1.80	2	
Z-5	2.10 X 1.90	5	
Z-6	2.40 X 2.20	2	
Z-7	2.50 X 2.30	4	
Z-8	2.90 X 2.70	3	

PLANTA DE VIGAS

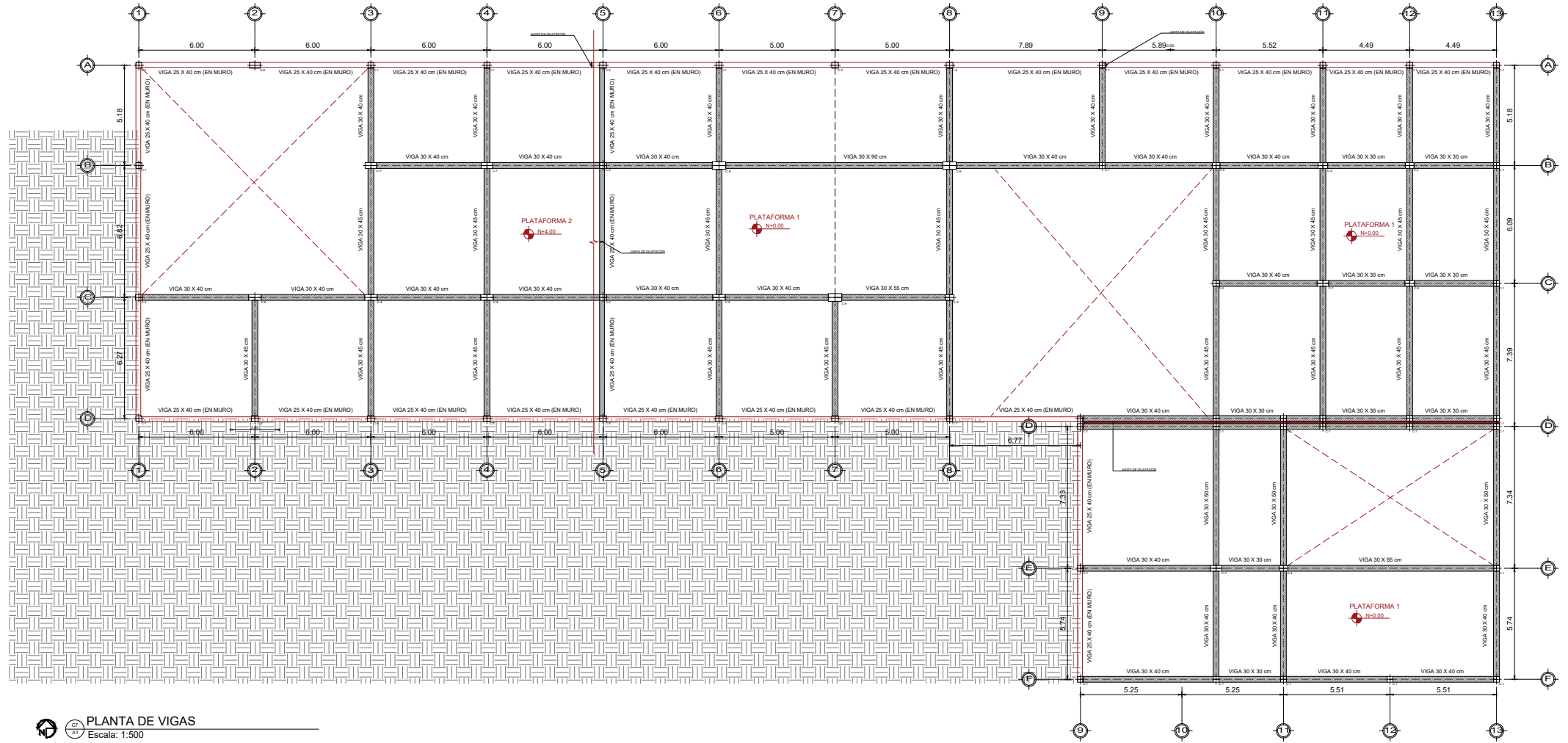

PLANTA DE VIGAS
Escala: 1:500

EJE	TRAMO	L1	L2	AC	(B)	B	L	(H)	H
1	A-B	3	5,2	4,10	0,20	25	5,2	0,37	40
1	B-C	3	6,8	4,90	0,23	25	6,8	0,49	50
1	C-D	3	6,25	4,63	0,22	25	6,25	0,45	45
2	A-B	6	5,2	5,60	0,27	30	5,2	0,37	40
2	B-C	6	6,8	6,40	0,30	30	6,8	0,49	50
2	C-D	6	6,25	6,13	0,29	30	6,25	0,45	45
3	A-B	6	5,2	5,60	0,27	30	5,2	0,37	40
3	B-C	6	6,8	6,40	0,30	30	6,8	0,49	50
3	C-D	6	6,25	6,13	0,29	30	6,25	0,45	45
4	A-B	6	5,2	5,60	0,27	30	5,2	0,37	40
4	B-C	6	6,8	6,40	0,30	30	6,8	0,49	50
4	C-D	6	6,25	6,13	0,29	30	6,25	0,45	45
5	A-B	6	5,2	5,60	0,27	30	5,2	0,37	40
5	B-C	6	6,8	6,40	0,30	30	6,8	0,49	50
5	C-D	6	6,25	6,13	0,29	30	6,25	0,45	45
6	A-B	6	5,2	5,60	0,27	30	5,2	0,37	40
6	B-C	6	6,8	6,40	0,30	30	6,8	0,49	50
6	C-D	6	6,25	6,13	0,29	30	6,25	0,45	45
7	C-D	7	6,25	6,63	0,32	35	6,25	0,45	45
8	A-B	7	5,2	6,10	0,29	30	5,2	0,37	40
8	B-C	7	6,8	6,90	0,33	35	6,8	0,49	50
8	C-D	7	6,25	6,63	0,32	35	6,25	0,45	45
9	A-B	6	5,2	5,60	0,27	30	5,2	0,37	40
10	A-B	5,75	5,2	5,48	0,26	30	5,2	0,37	40
10	B-C	5,75	6,8	6,28	0,30	30	6,8	0,49	50
10	C-D	5,75	6,25	6,00	0,29	30	6,25	0,45	45
10	D-E	5,75	7,5	6,63	0,32	35	7,5	0,54	55
10	E-F	5,75	5,75	5,75	0,27	30	5,75	0,41	45
11	A-B	5	5,2	5,10	0,24	30	5,2	0,37	40
11	B-C	5	6,8	5,90	0,28	30	6,8	0,49	50
11	C-D	5	6,25	5,63	0,27	30	6,25	0,45	45
11	D-E	5	7,5	6,25	0,30	30	7,5	0,54	55
11	E-F	5	5,75	5,38	0,26	30	5,75	0,41	45
12	A-B	4,5	5,2	4,85	0,23	25	5,2	0,37	40
12	B-C	4,5	6,8	5,65	0,27	30	6,8	0,49	50
12	C-D	4,5	6,25	5,38	0,26	30	6,25	0,45	45
13	A-B	2,5	5,2	3,85	0,18	25	5,2	0,37	40
13	B-C	2,5	6,8	4,65	0,22	25	6,8	0,49	50
13	C-D	2,5	6,25	4,38	0,21	25	6,25	0,45	45
13	D-E	2,5	7,5	5,00	0,24	25	7,5	0,54	55
13	E-F	2,5	5,75	4,13	0,20	25	5,75	0,41	40

EJE	TRAMO	L1	L2	AC	(B)	B	L	(H)	H
B	1-2	6	6	6,00	0,29	30	6	0,43	45
B	2-3	6	6	6,00	0,29	30	6	0,43	45
B	3-4	6	6	6,00	0,29	30	6	0,43	45
B	5-6	6	6	6,00	0,29	30	6	0,43	45
B	6-8	6	13	9,50	0,45	50	13	0,93	90
B	8-9	6	6	6,00	0,29	30	6	0,43	45
B	9-10	6	6	6,00	0,29	30	6	0,43	45
B	10-11	6	5,5	5,75	0,27	30	5,5	0,39	40
B	11-12	6	4,5	5,25	0,25	25	4,5	0,32	35
B	12-13	6	4,5	5,25	0,25	25	4,5	0,32	35
C	1-2	6,5	6	6,25	0,30	30	6	0,43	45
C	2-3	6,5	6	6,25	0,30	30	6	0,43	45
C	3-4	6,5	6	6,25	0,30	30	6	0,43	45
C	5-6	6,5	6	6,25	0,30	30	6	0,43	45
C	6-7	6,5	6	6,25	0,30	30	6	0,43	45
C	7-8	6,5	8	7,25	0,35	35	8	0,57	60
C	10-11	6,5	5,5	6,00	0,29	30	5,5	0,39	40
C	11-12	6,5	4,5	5,50	0,26	30	4,5	0,32	35
C	12-13	6,5	4,5	5,50	0,26	30	4,5	0,32	35
D	9-10	7,5	6	6,75	0,32	35	6	0,43	45
D	10-11	7,5	5,5	6,50	0,31	30	5,5	0,39	40
D	11-12	7,5	4,5	6,00	0,29	30	4,5	0,32	35
D	12-13	7,5	4,5	6,00	0,29	30	4,5	0,32	35
E	9-10	6,5	6	6,25	0,30	30	6	0,43	45
E	10-11	6,5	5,5	6,00	0,29	30	5,5	0,39	40
E	11-13	6,5	11	8,75	0,42	45	11	0,79	80
F	9-10	3	6	4,50	0,21	25	6	0,43	45
F	10-11	3	5,5	4,25	0,20	25	5,5	0,39	40
F	11-12	3	4,5	3,75	0,18	25	4,5	0,32	35
F	12-13	3	4,5	3,75	0,18	25	4,5	0,32	35

CUADRO DE VIGAS			
CODIGO	DIMENSION	CANTIDAD	GRAFICO
V-1	30 x 30cm	4	
V-2	30 x 35cm	6	
V-3	30 x 40cm	28	
V-4	30 x 45cm	20	
V-5	30 x 50cm	3	
V-6	30 x 55cm	1	
V-7	30 x 60cm	2	
V-8	30 x 90cm	1	

DETALLE DE VIGAS Y COLUMNAS

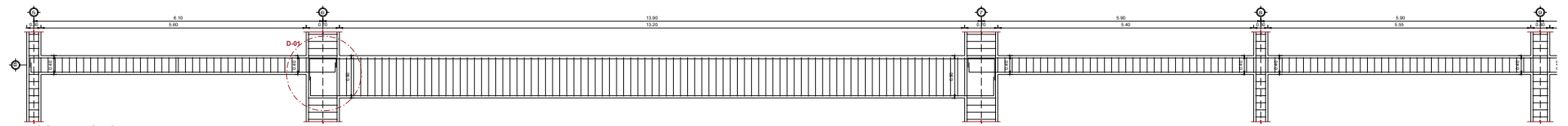

CORTE LONGITUDINAL B'
Escala: 1:100

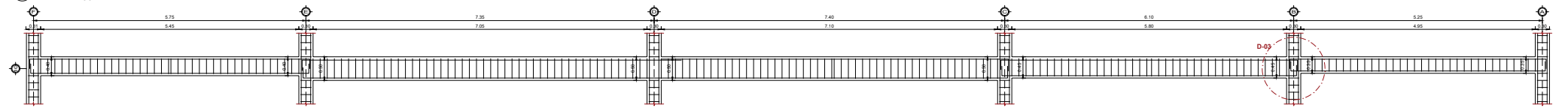

CORTE TRANSVERSAL 10'
Escala: 1:100

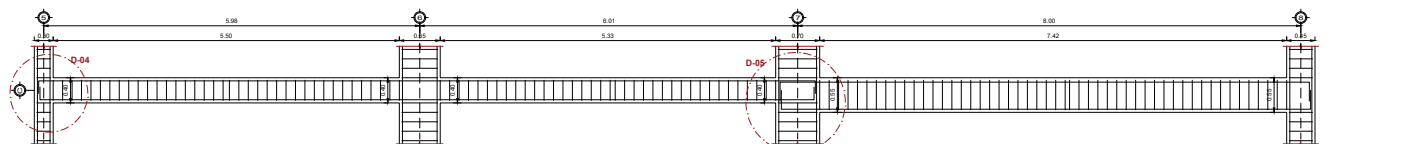

CORTE LONGITUDINAL C'
Escala: 1:100

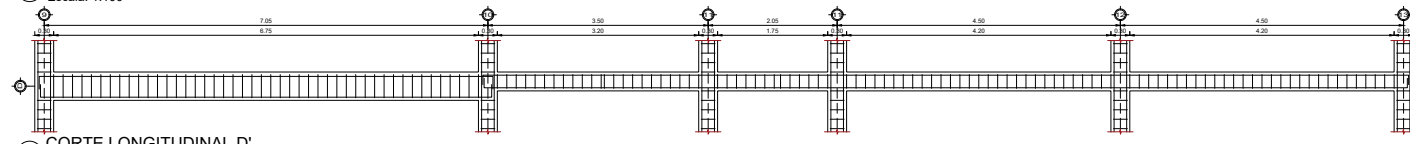

CORTE LONGITUDINAL D'
Escala: 1:100

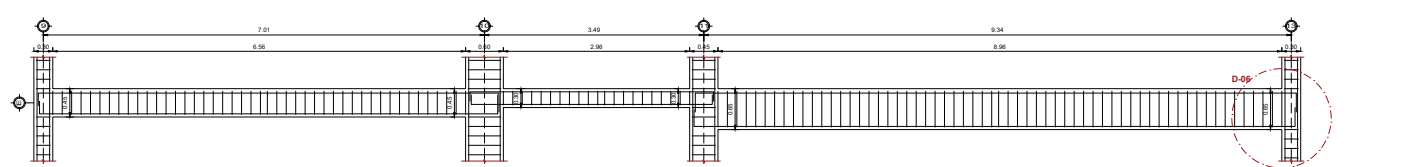

CORTE LONGITUDINAL E'
Escala: 1:100

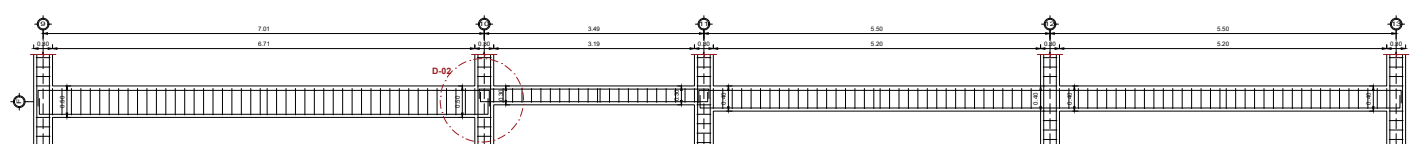

CORTE LONGITUDINAL F'
Escala: 1:100

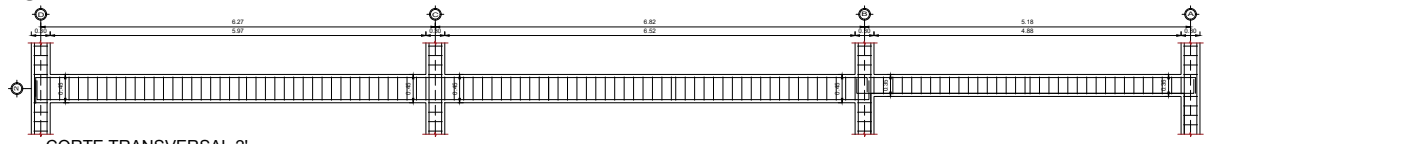

CORTE TRANSVERSAL 2'
Escala: 1:100

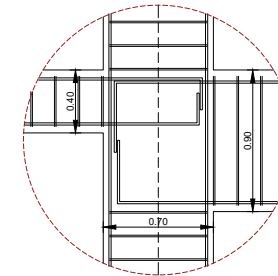

DETALLE 1
Escala: 1:50

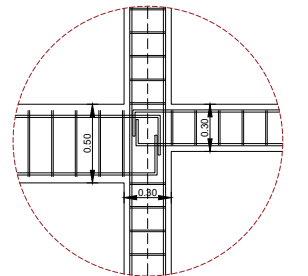

DETALLE 1
Escala: 1:50

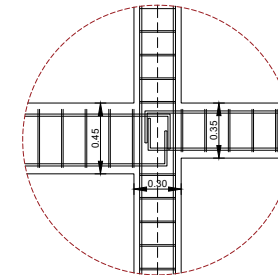

DETALLE 1
Escala: 1:50

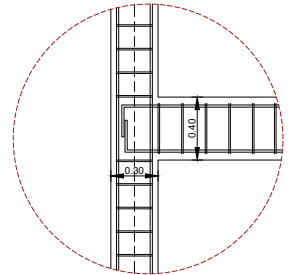

DETALLE 1
Escala: 1:50

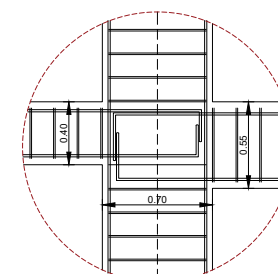

DETALLE 1
Escala: 1:50

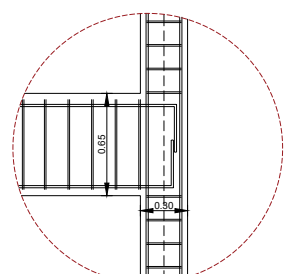

DETALLE 1
Escala: 1:50

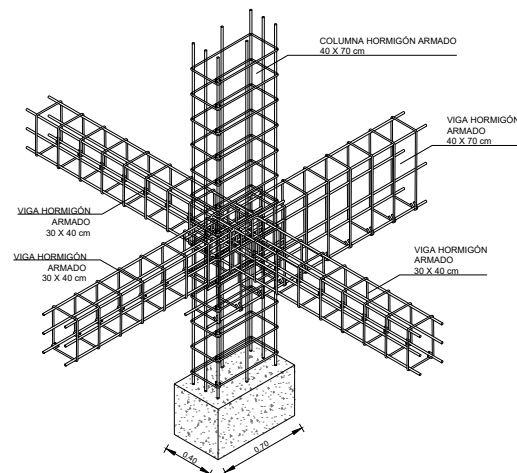

ISOMETRÍA D1
Escala: 1:75

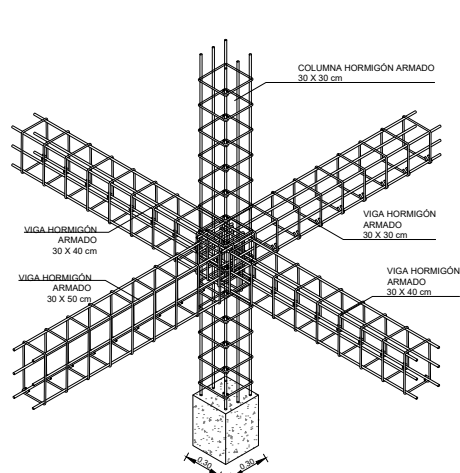

ISOMETRÍA D2
Escala: 1:75

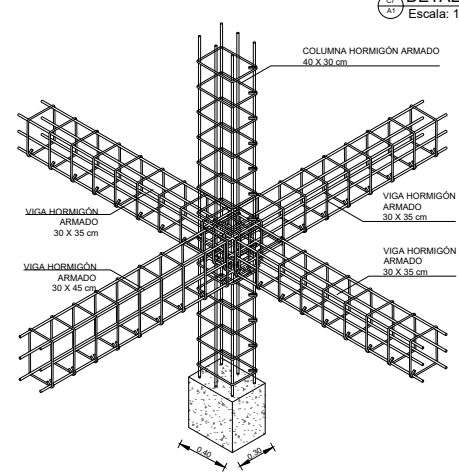

ISOMETRÍA D3
Escala: 1:75

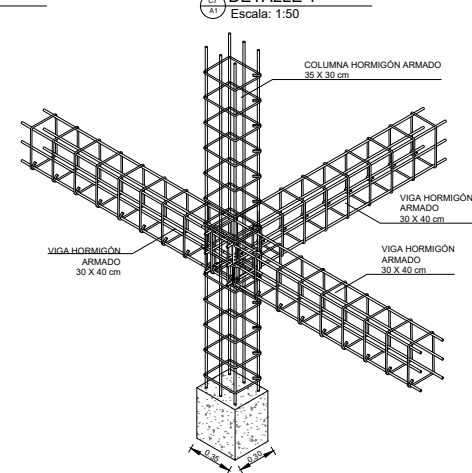

ISOMETRÍA D4
Escala: 1:75

PLANTA DE LOSAS

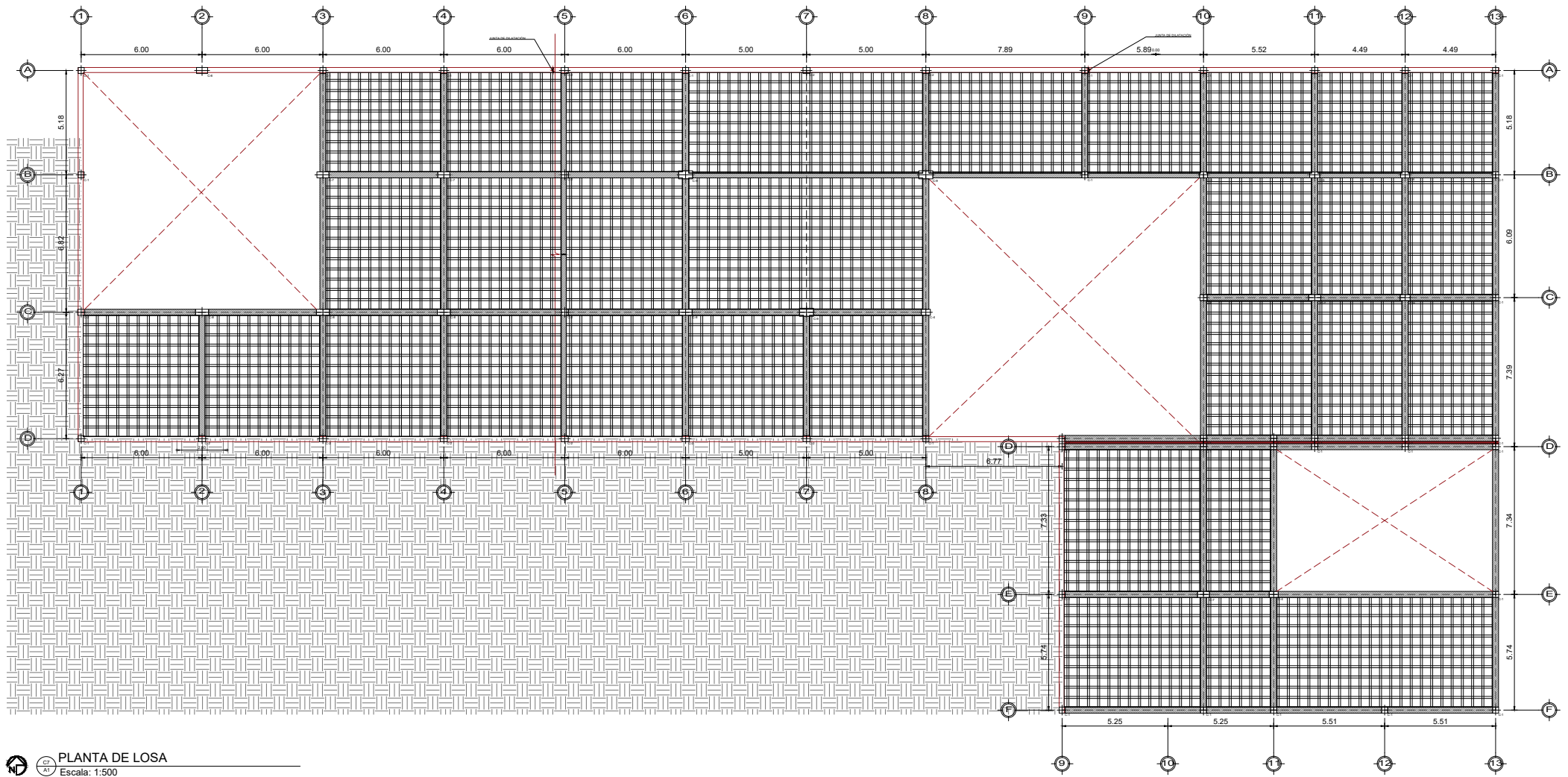

PLANTA DE LOSA
Escala: 1:500

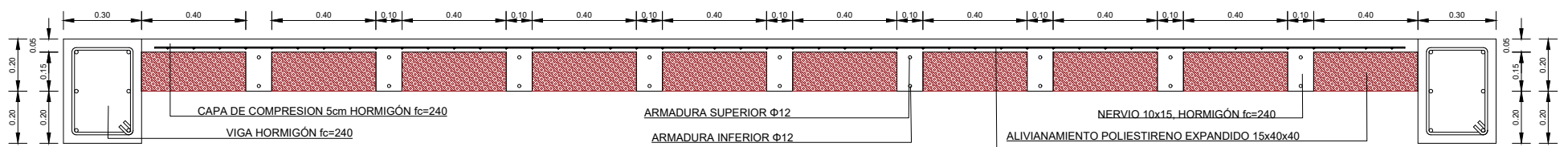

CORTE LOSA ALIVIANADA
Escala: 1:250

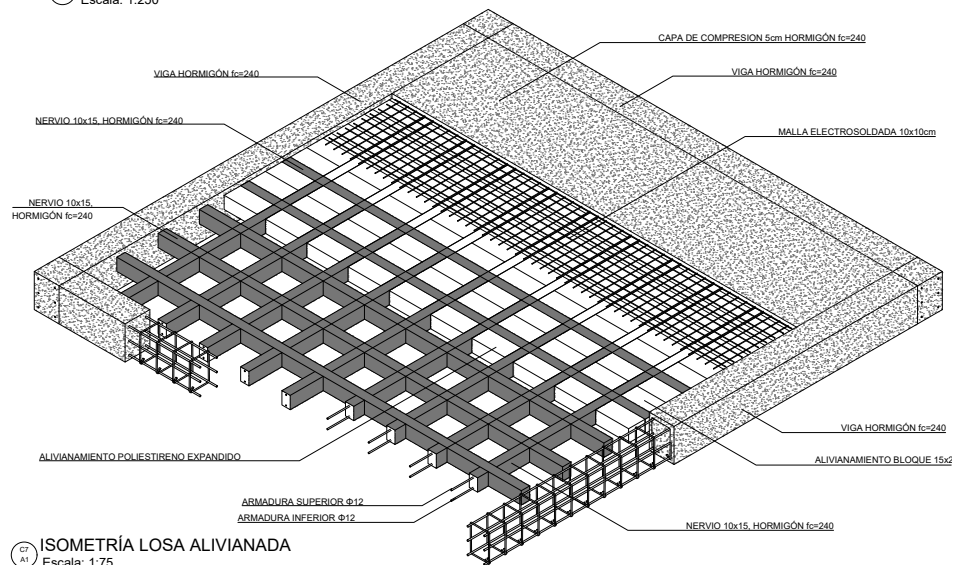

ISOMETRÍA LOSA ALIVIANADA
Escala: 1:75

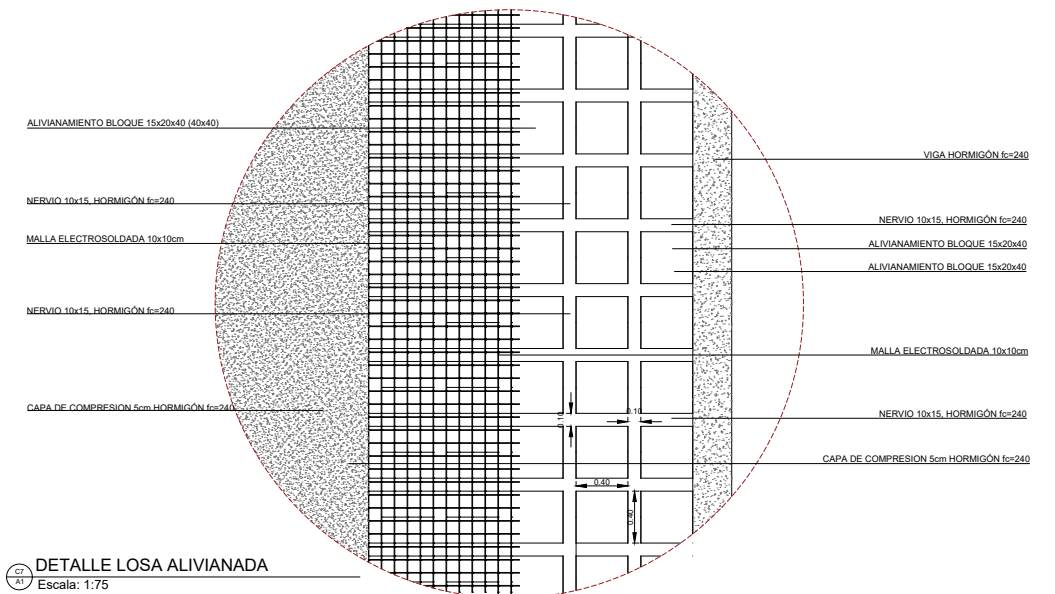

DETALLE LOSA ALIVIANADA
Escala: 1:75

DETALLE DE ESCALERAS

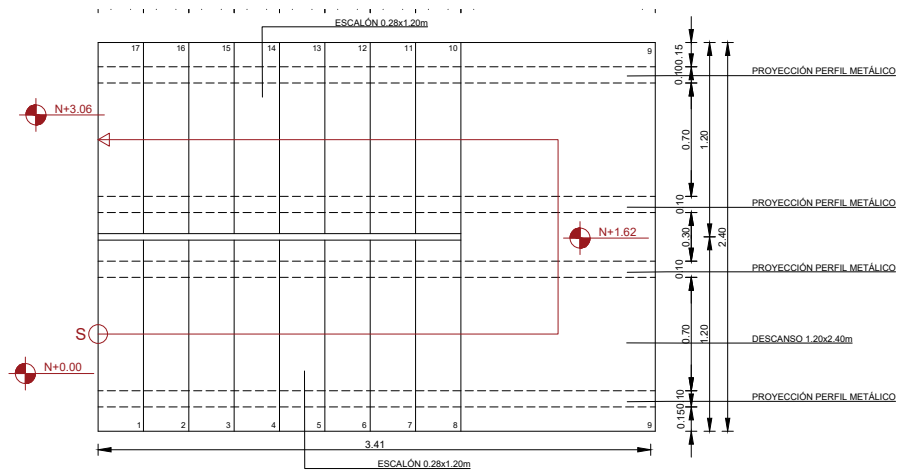

PLANTA ESCALERA
Escala: 1:50

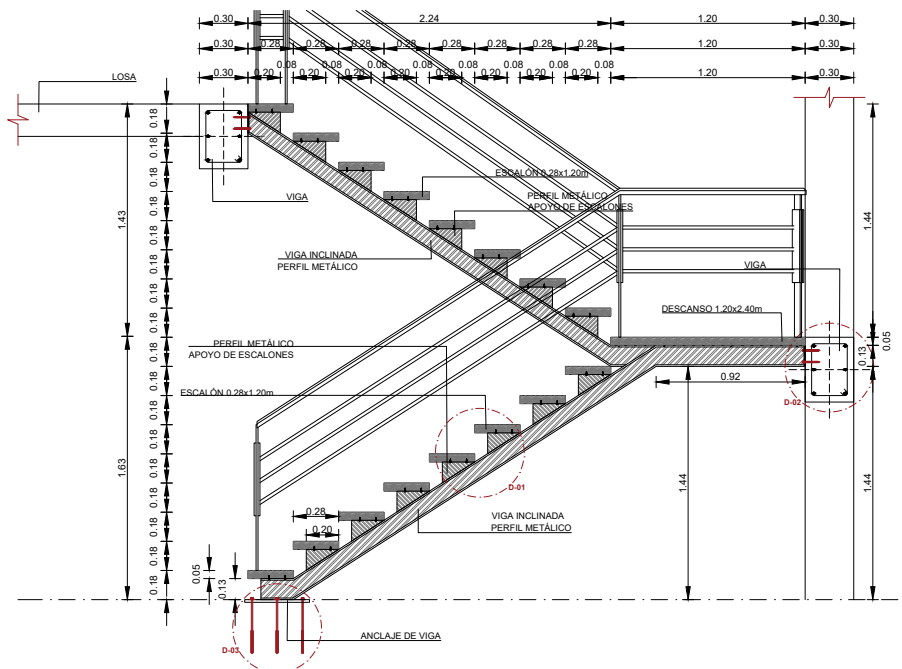

CORTE ESCALERA
Escala: 1:50

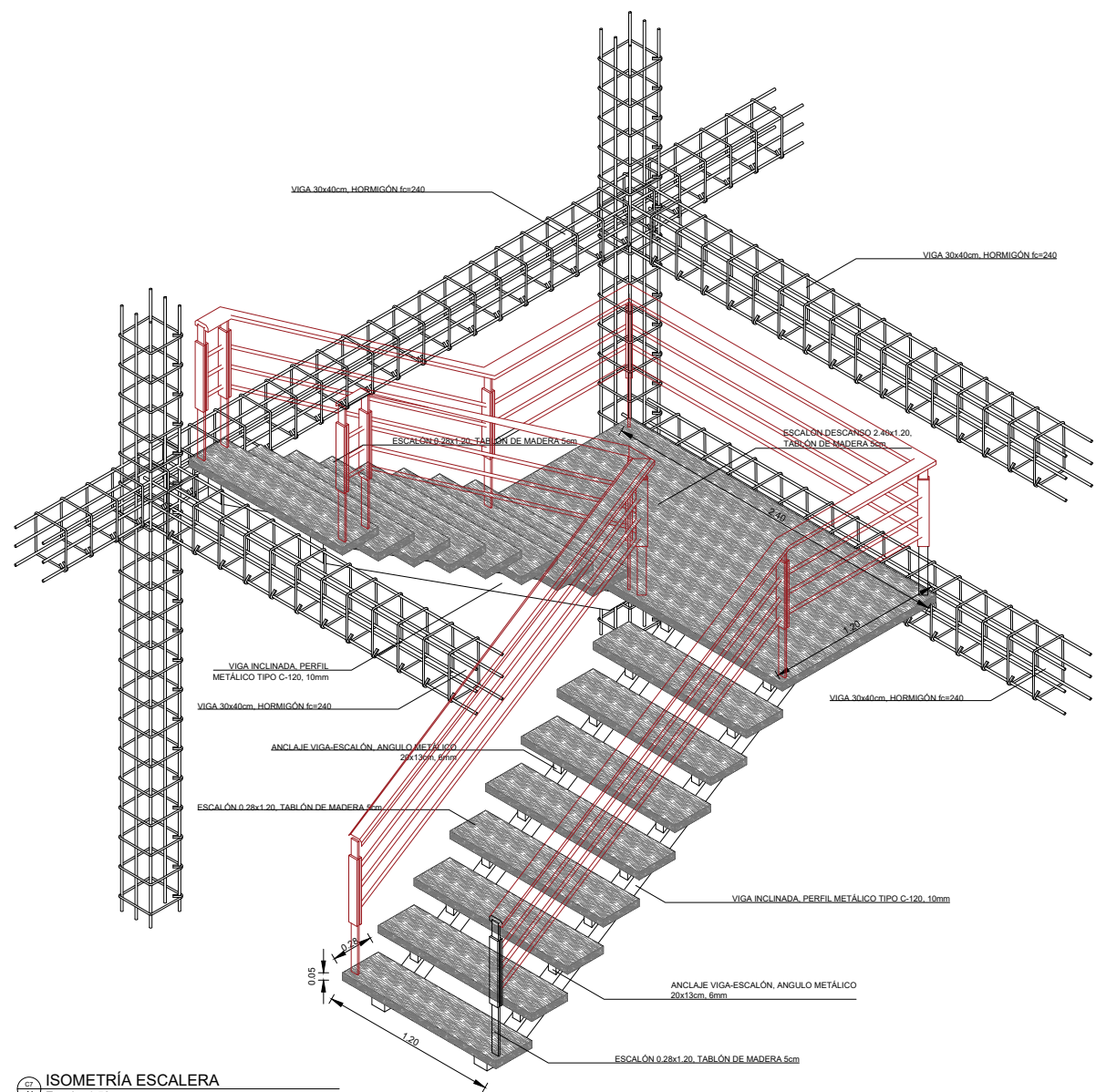

ISOMETRÍA ESCALERA
Escala: 1:50

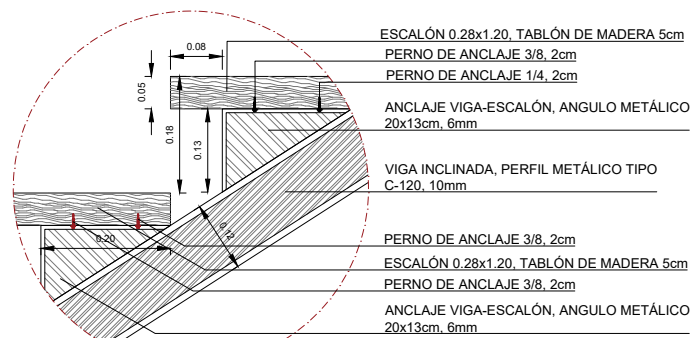

DETALLE 1
Escala: 1:20

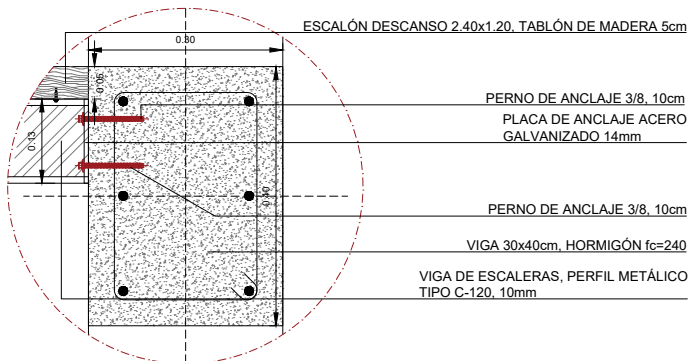

DETALLE 2
Escala: 1:20

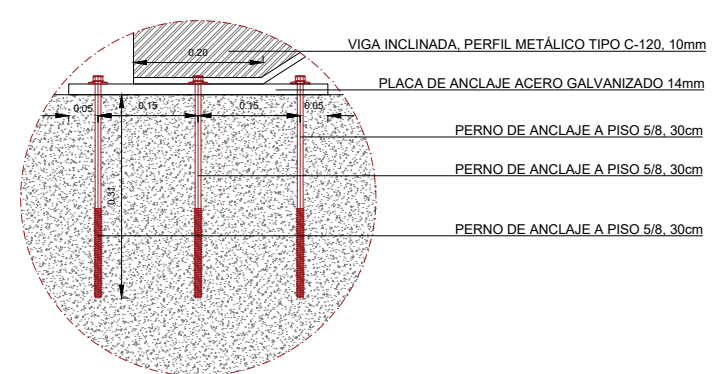

DETALLE 3
Escala: 1:20

CORTE ESTRUCTURAL

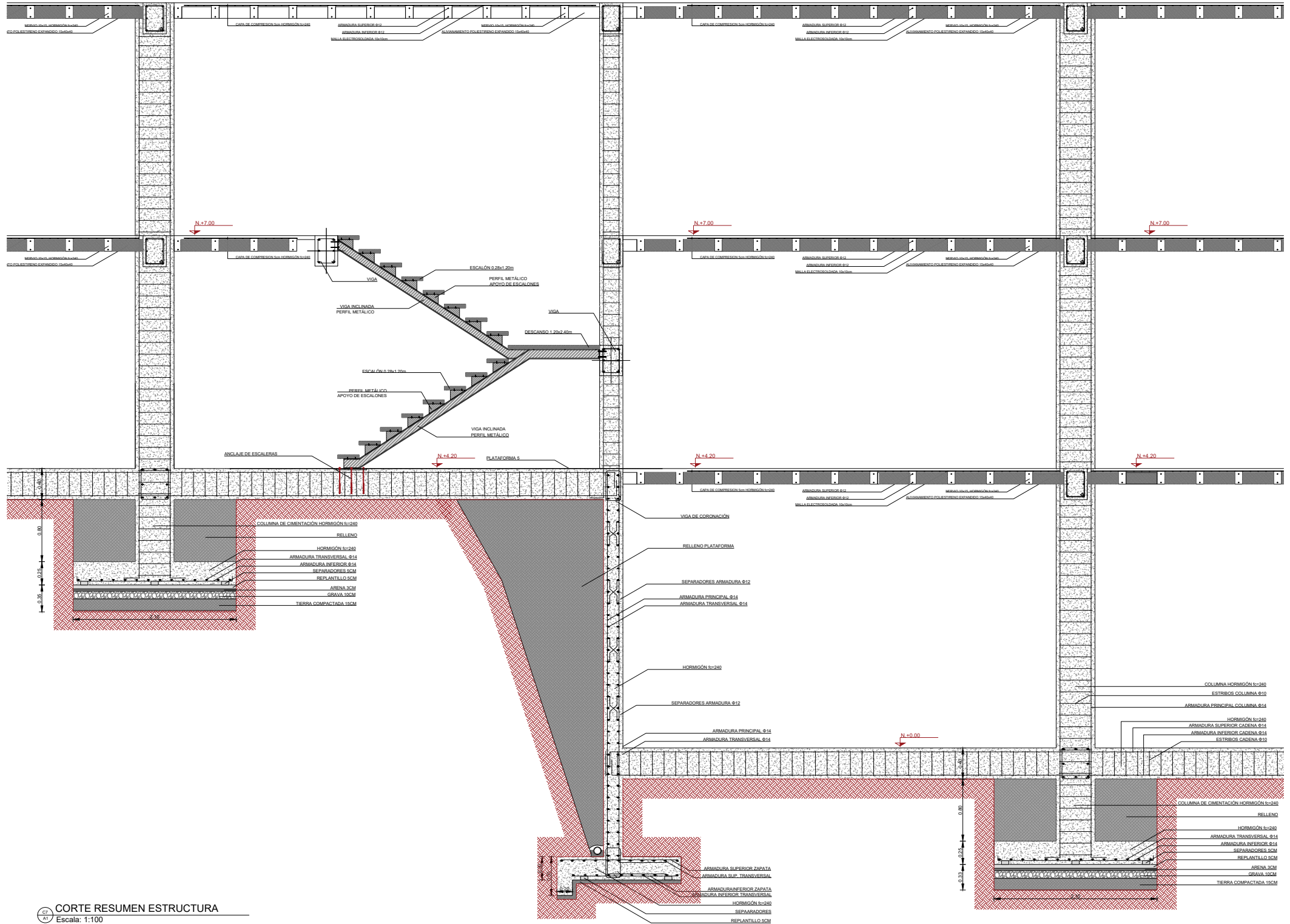

47
41

CORTE RESUMEN ESTRUCTURA
Escala: 1:100

ACABADO DE PAREDES

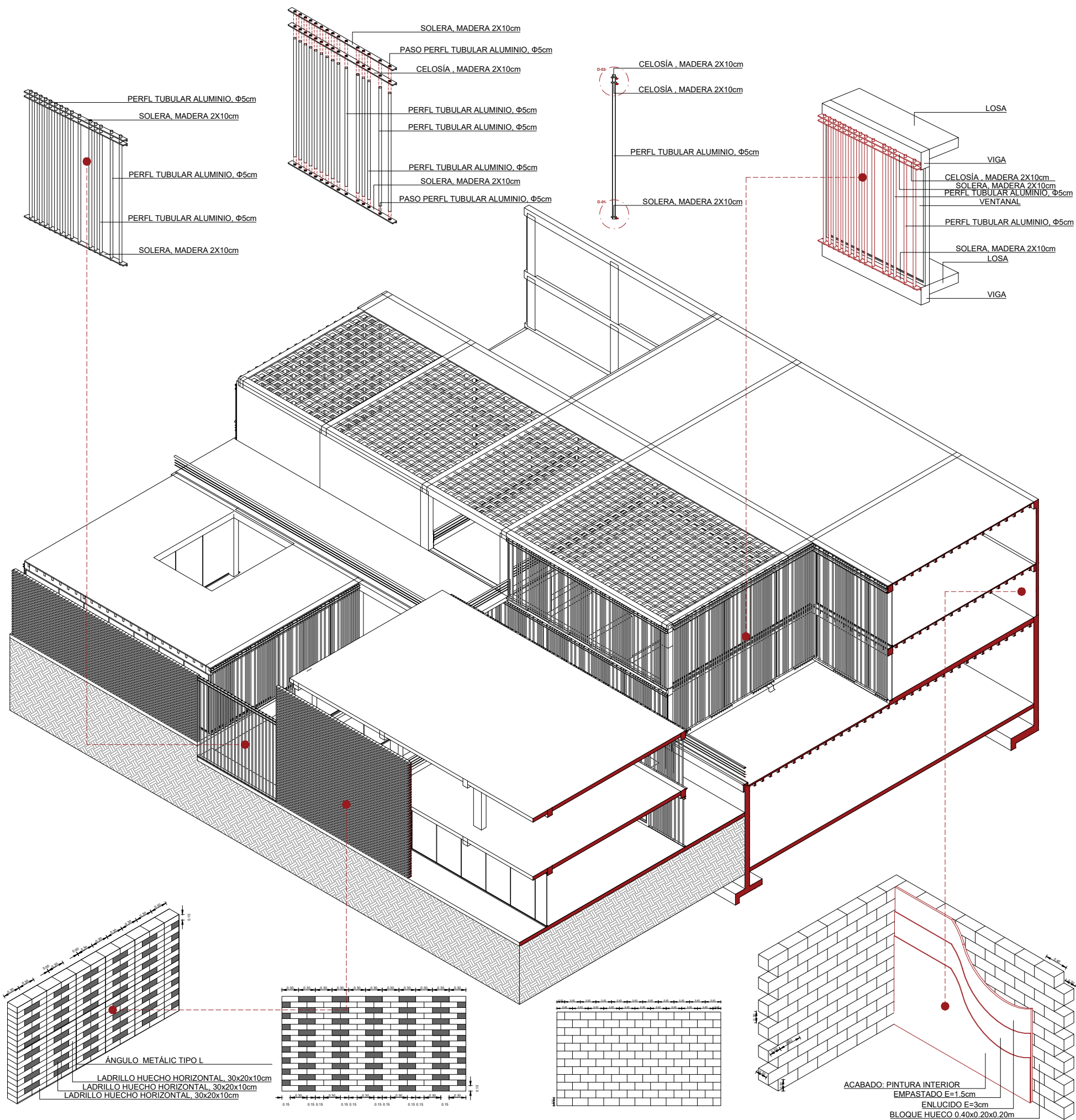

ACABADO DE PISOS

C7 A1 CORTE ACABADO PISO 01

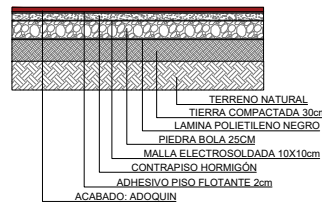

C7 A1 ISOMETRÍA ACABADO DE CUBIERTAS

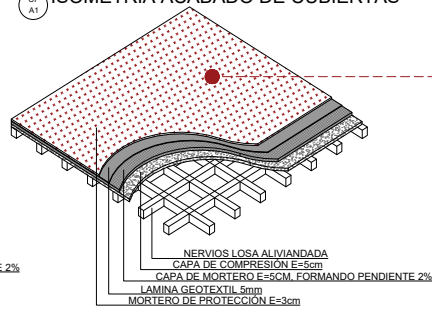

C7 A1 CORTE ACABADO PISO 01 (LOSAS)



C7 A1 CORTE ACABADO DE CUBIERTAS



C7 A1 ISOMETRÍA ACABADO PISO 01 (LOSAS)

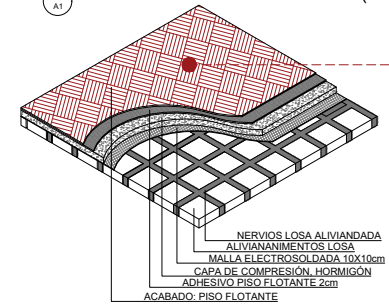

C7 A1 ISOMETRÍA ACABADO PISO 03

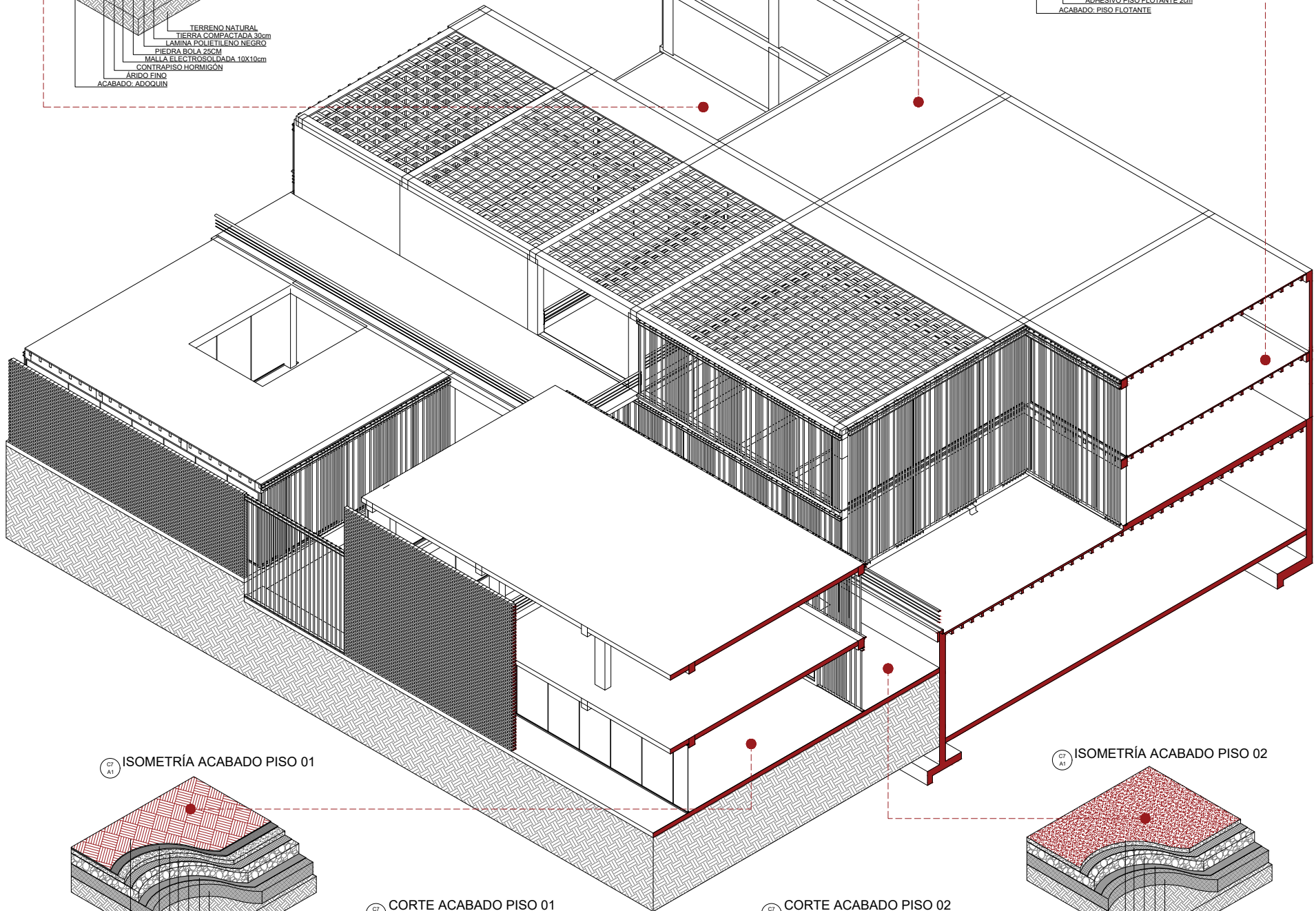
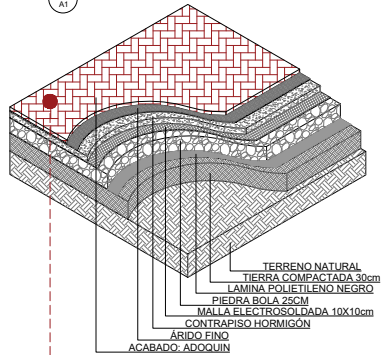

C7 A1 ISOMETRÍA ACABADO PISO 01

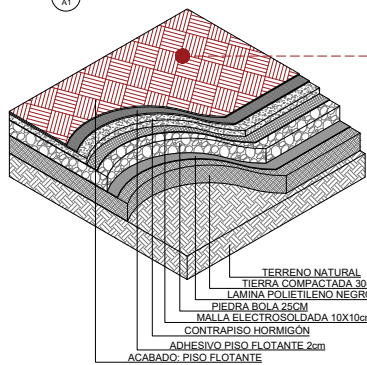

C7 A1 ISOMETRÍA ACABADO PISO 02

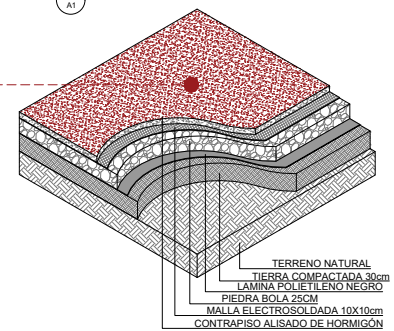

C7 A1 CORTE ACABADO PISO 01

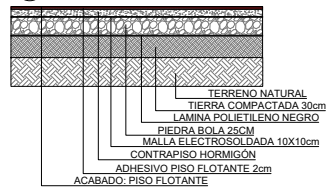

C7 A1 CORTE ACABADO PISO 02

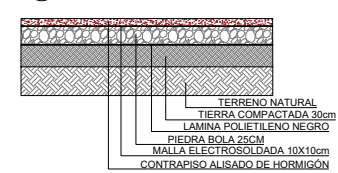

VENTANAS Y PUERTAS



PLANTA V-01
Escala: 1:200



PLANTA V-02
Escala: 1:200



PLANTA V-03
Escala: 1:200

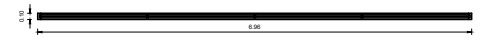

PLANTA V-04
Escala: 1:200

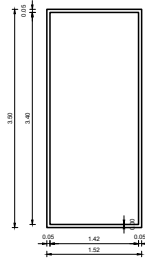

FACHADA V-01
Escala: 1:200

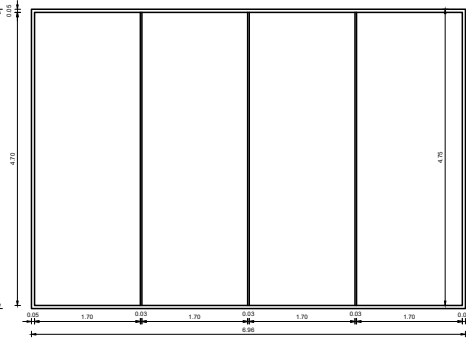

FACHADA V-02
Escala: 1:200

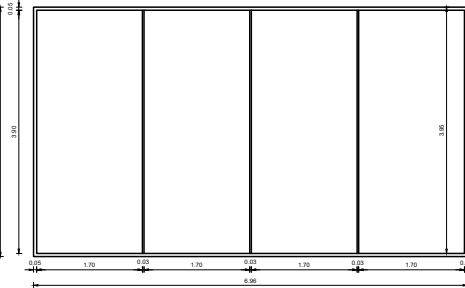

FACHADA V-03
Escala: 1:200

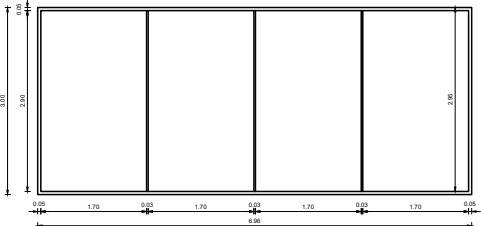

FACHADA V-04
Escala: 1:200

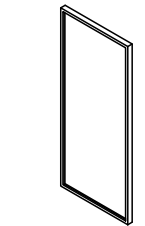

ISOMETRÍA V-01
Escala: 1:200

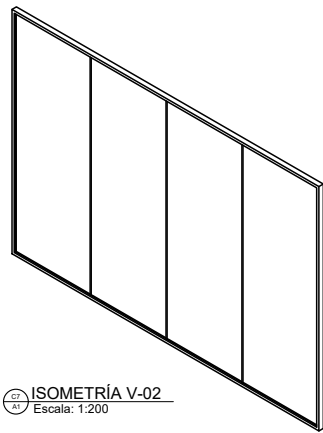

ISOMETRÍA V-02
Escala: 1:200

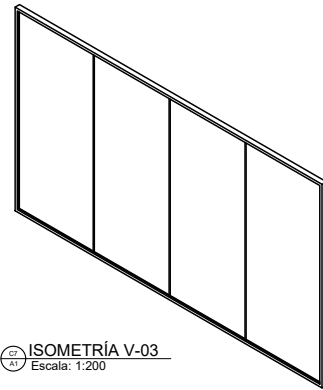

ISOMETRÍA V-03
Escala: 1:200

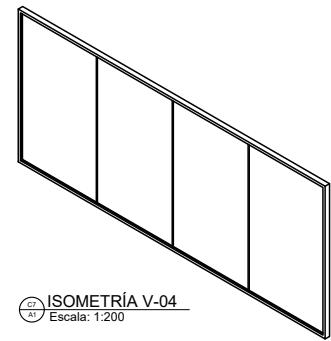

ISOMETRÍA V-04
Escala: 1:200

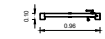

PLANTA P-01
Escala: 1:200



PLANTA P-02
Escala: 1:200



PLANTA P-03
Escala: 1:200



PLANTA P-04
Escala: 1:200

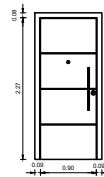

FACHADA P-01
Escala: 1:200

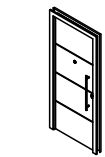

ISOMETRÍA P-01
Escala: 1:200

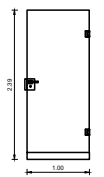

FACHADA P-02
Escala: 1:200

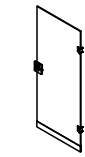

ISOMETRÍA P-02
Escala: 1:200

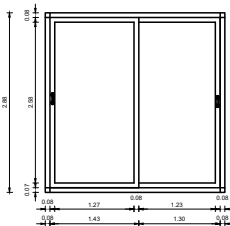

FACHADA P-03
Escala: 1:200

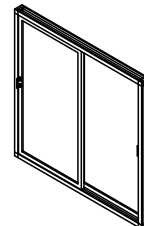

ISOMETRÍA P-03
Escala: 1:200

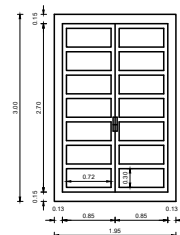

FACHADA P-04
Escala: 1:200

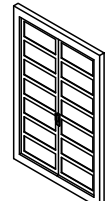

ISOMETRÍA P-04
Escala: 1:200

CORTE ESTRUCTURAL

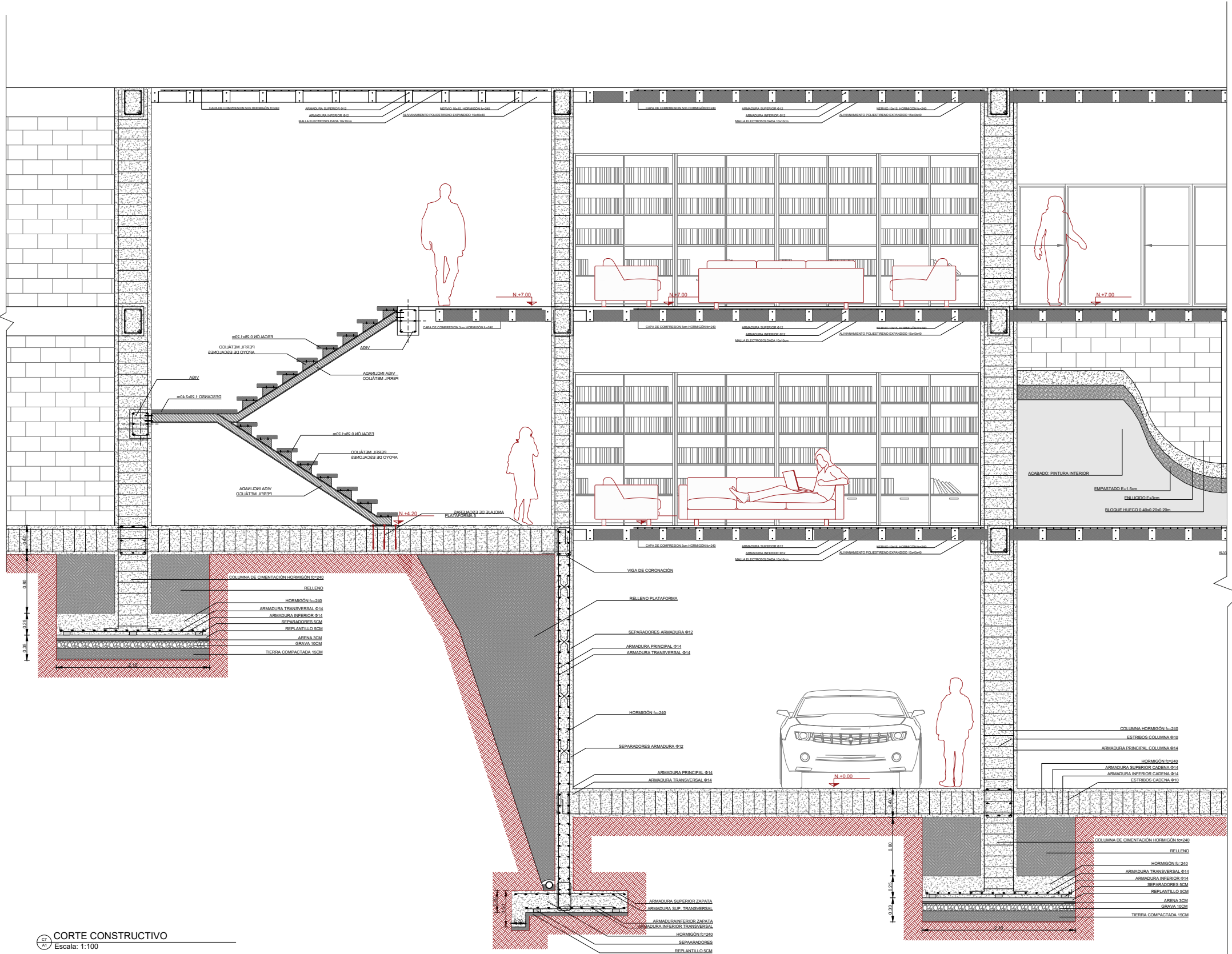

3
A1

CORTE CONSTRUCTIVO
Escala: 1:100

ISOMETRÍA ESTRUCTURAL

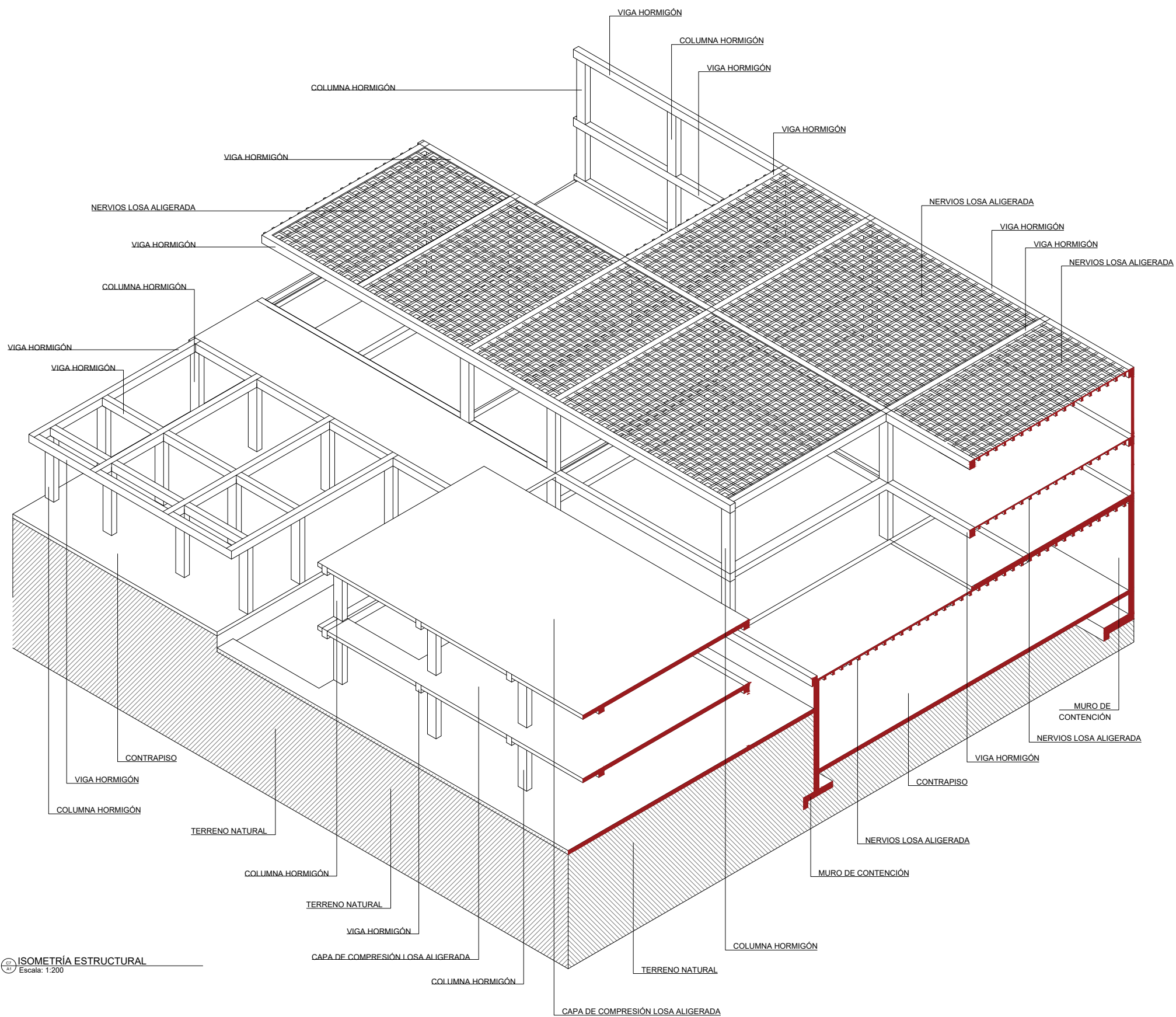

INSTALACIONES ELÉCTRICAS

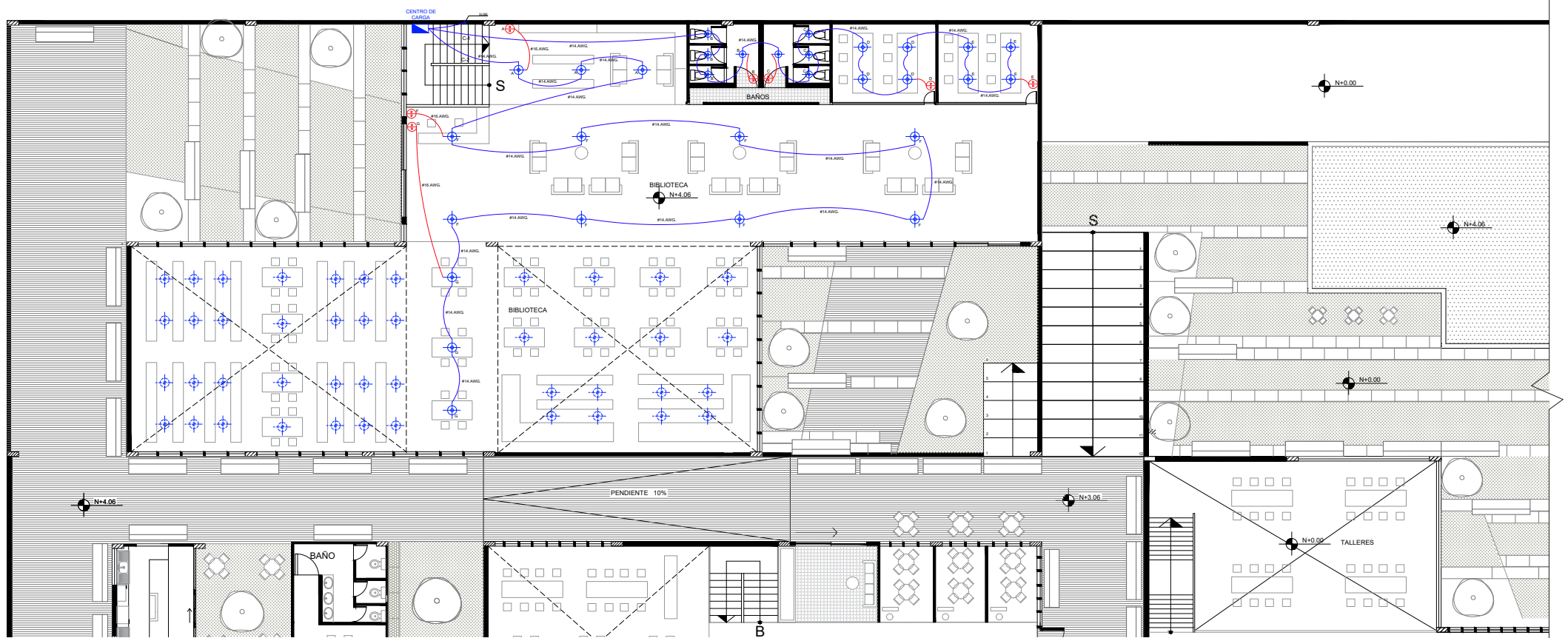

PLANTA BAJA INSTALACIÓN ELÉCTRICA
Escala: 1:200

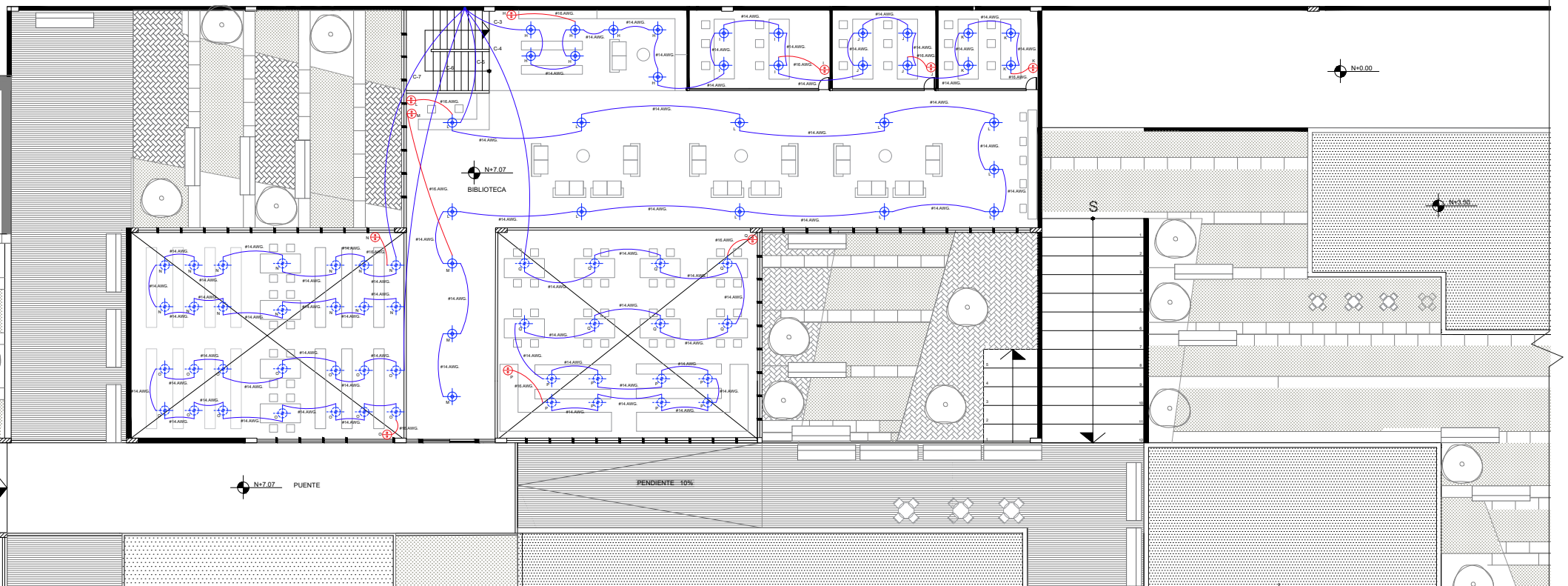

PLANTA ALTA INSTALACIÓN ELÉCTRICA
Escala: 1:200

INSTALACIONES DE TOMACORRIENTES

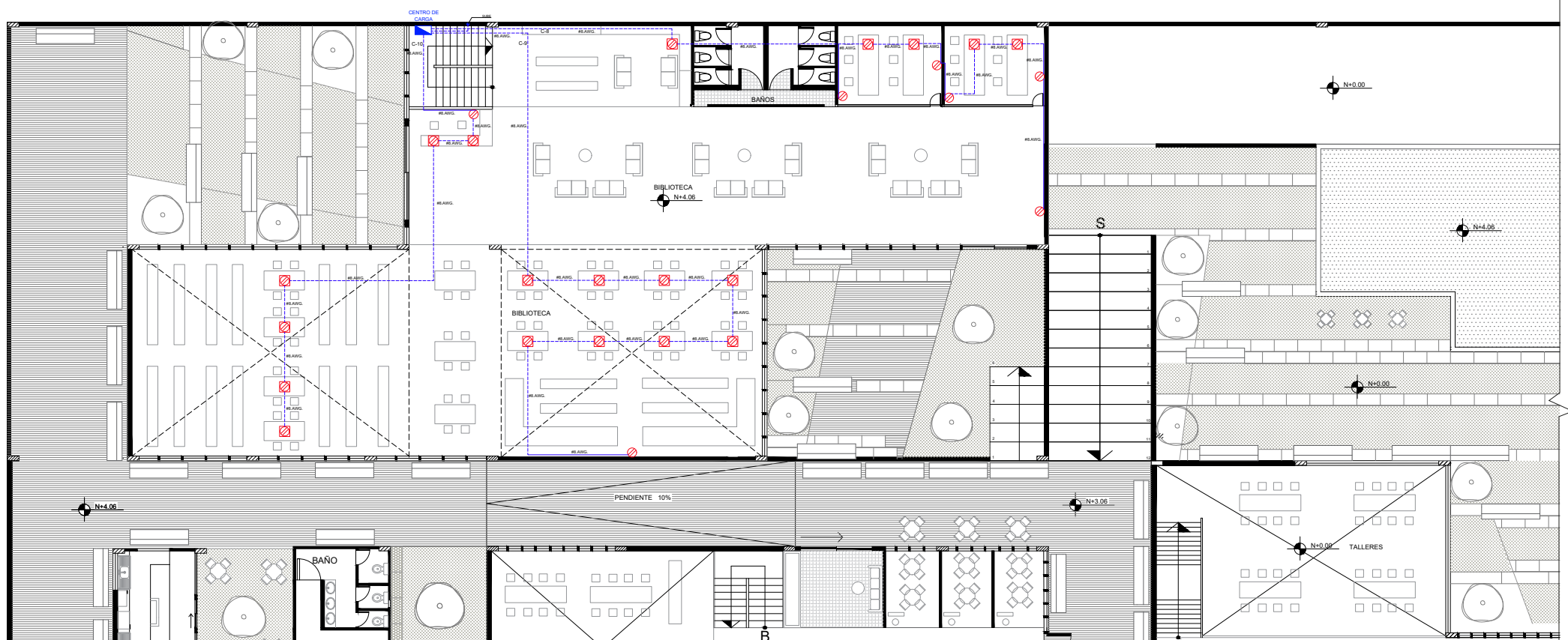

PLANTA BAJA INSTALACIÓN ELECTRICA
Escala: 1:200

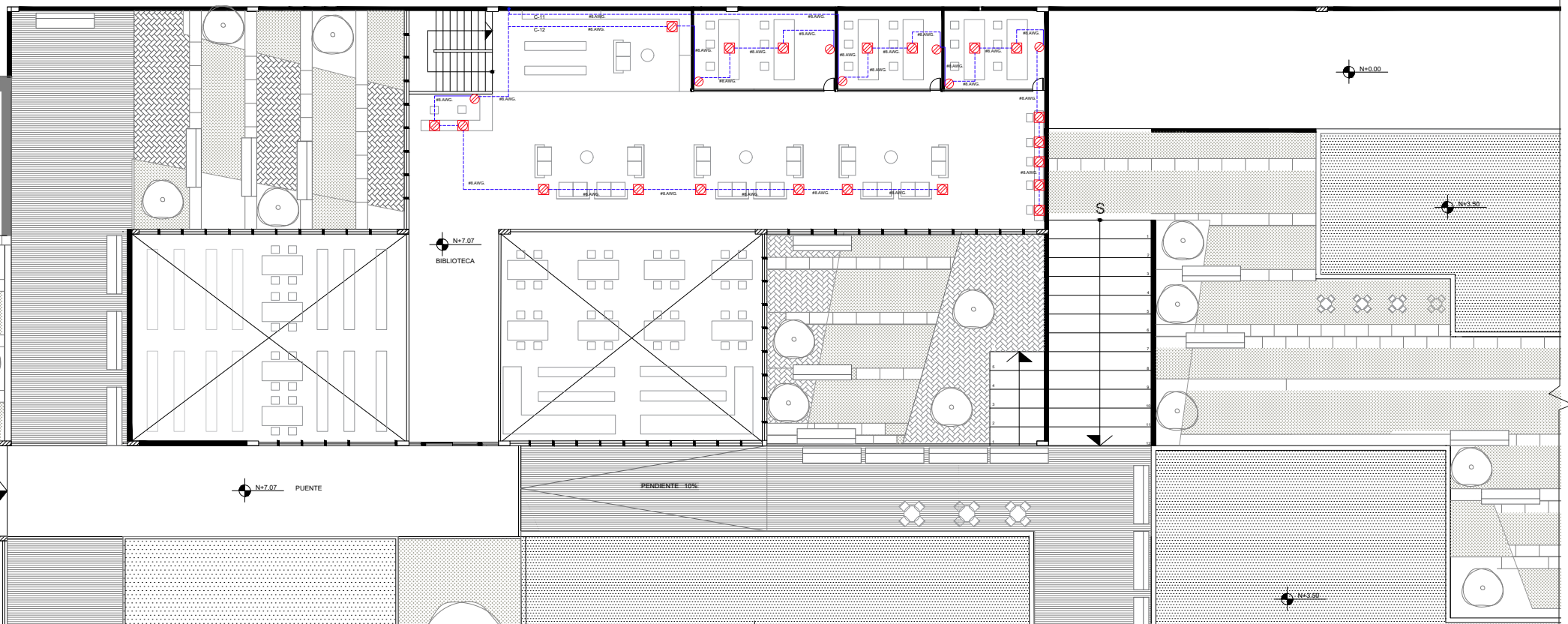

PLANTA ALTA INSTALACIÓN ELECTRICA
Escala: 1:200

INSTALACIONES SANITARIAS

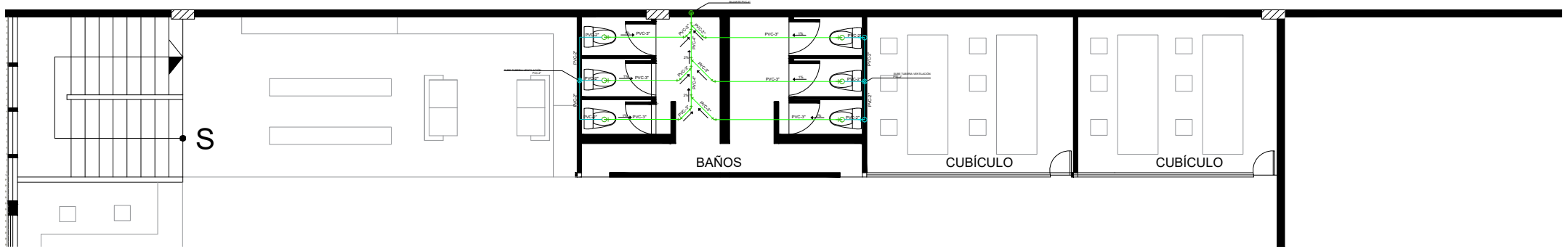

07
A1 PLANTA INSTALACIÓN SANITARIA BAÑOS BIBLIOTECA
Escala: 1:200

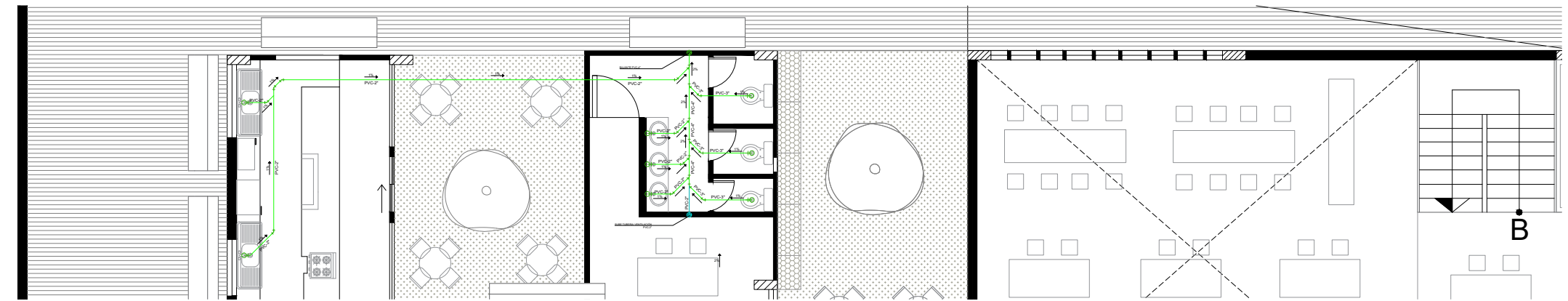

07
A1 PLANTA INSTALACIÓN SANITARIA CAFETERIA
Escala: 1:200

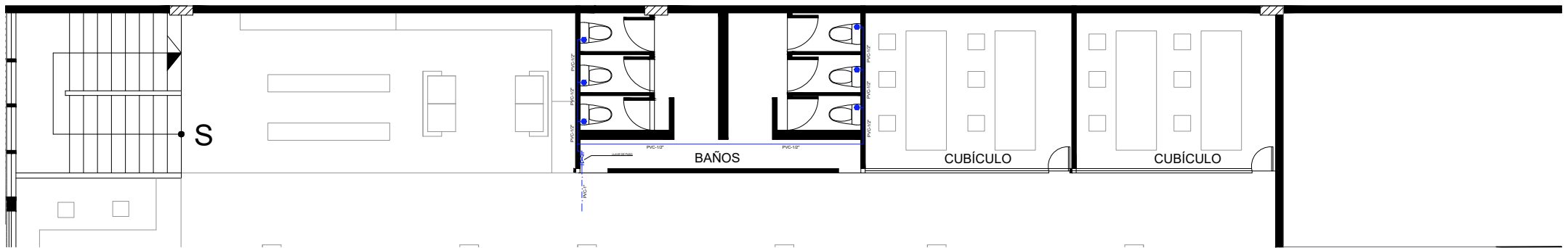

07
A1 PLANTA INSTALACIÓN SANITARIA BAÑOS BIBLIOTECA
Escala: 1:200

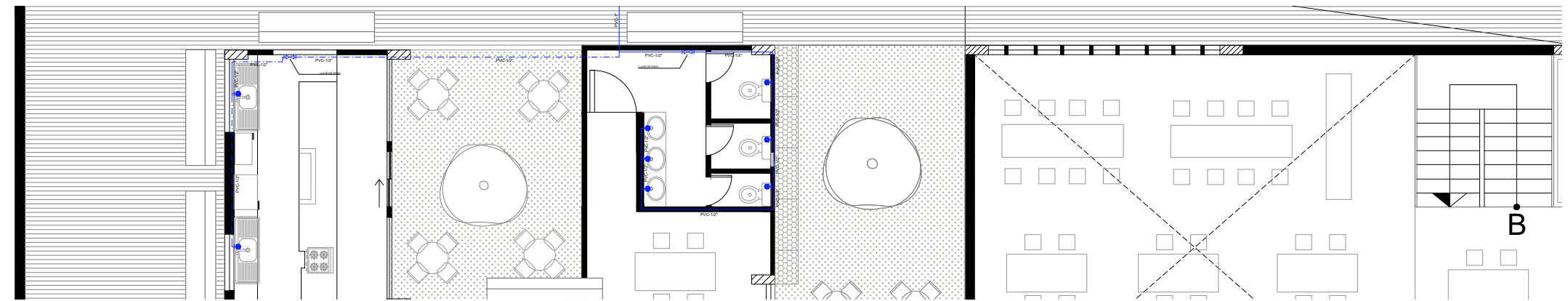

07
A1 PLANTA INSTALACIÓN SANITARIA CAFETERIA
Escala: 1:200

ISOMETRÍA ESTRUCTURAL

